

**Preot Simion Mladin**

**CATEDRALA ARHIEPISCOPALĂ  
„SFÂNTA TREIME” DIN ARAD**

Ediția a II-a  
Revizuită și adăugită

Tipărirea acestui volum, *Catedrala Arhiepiscopală „Sfânta Treime” din Arad*, în a doua ediție revizuită și adăugită, a fost posibilă cu sprijinul conducerii *SC. BINALIA SRL și SC. VEROFER SRL*, din Arad, ca act de cinstire și prețuire a regretatului Domn *VERCELLINI GIROLAMO*, patronul societăților amintite și unul din sponsorii de seamă ai Catedralei Arhiepiscopale, trecut la cele veșnice.

În numele nostru și al cititorilor, aducem mulțumiri sponsorilor, iar pe cel pomenit, să-l așeze între cei dreپți ai Săi iar sufletul să-l odihnească alături de cei bineplăcuți Lui și numele să-i rămână spre veșnică pomenire din neam în neam.

**Coperta și DTP: Arhid. Claudiu Condurache**

**Corectura: Arhid. prof. Alexandru Tiulea; prof. Ioana Tiulea**

**Imagini și grafice: Arhid. Claudiu Condurache; Andreea Condurache**

Editura Arhiepiscopiei Aradului, 2020

**Descrierea CIP a Bibliotecii Naționale a României**

**MLADIN, SIMION**

**Catedrala Arhiepiscopală „Sfânta Treime” din Arad (ed. II) / Pr. Simion Mladin - Arad:**

Editura Arhiepiscopiei Aradului, 2020

ISBN 978-606-94110-7-0

726

Tipărit la tipografia Gutenberg

310158 - Arad, Calea Victoriei, Nr. 41

Telefon: 0257 254 330, Fax: 0257 254 339

E-mail: [ntp@gutenbergarad.ro](mailto:ntp@gutenbergarad.ro)

[www.gutenbergarad.ro](http://www.gutenbergarad.ro)

A decorative border with intricate floral and leaf patterns in the corners, framing the central text.

Preot Simion Mladin

CATEDRALA ARHIEPISCOPALĂ  
„SFÂNTA TREIME” DIN ARAD

Ediția a II-a  
Revizuită și adăugită

EDITURA ARHIEPISCOPIEI ARADULUI  
2020



*„Doamne, iubit-am casa unde locuiești Tu  
și locul unde sălăsluiește slava Ta.”*

(Psalmul 25, 8).

## PISANIE

Cu vrerea Tatălui, cu ajutorul Fiului și împreună lucrarea Sfântului Duh, s-a zidit această Catedrală Arhiepiscopală cu hramul Sfânta Treime, între anii 1994-2018, sub directa îndrumare a Înaltpreasfințitului Părinte Dr. Timotei Sevcicu, Arhiepiscopul Aradului; Episcopi-vicari fiind Emilian Arădeanul și Dr. Emilian Crișanul, cu sprijinul Comitetului de construcție al Catedralei, sub coordonarea Preotului Simion Mladin și evidențierea financiar-contabilă a Preotului Ec. Gheorghe Gogan.

Proiectul a fost elaborat de către Arhitect Ioan Hăprian în cadrul SC. Proiect SA, sub conducerea Arhitectului Gheorghe Seculici. Construcția a fost ridicată de către SC. Icim SA, sub conducerea Ing. Ioan Teodor Faur. Pictura interioară a Catedralei și a sălii solemnităților a fost realizată de către Prof. Dr. Cătălin Băluț, pictura paraclisului de către Dumitru Macovei, iar mozaicurile interioare și exterioare au fost executate de către Prof. Virgil Moraru.

Sculptura iconostaselor și a mobilierului au fost executate de către Arhitect Sorin Martin. Turnarea clopotelor a fost realizată în tonalitate ortodoxă, de firma Grassmayer, din Austria. Lucrările au fost susținute financiar de către autoritățile de stat locale și centrale, societățile comerciale din municipiu și județ, monahii și monahiile sfintelor mănăstiri, preoții și credincioșii aparținători eparhiei, precum și donatori din țară și de peste hotare.

La 6 decembrie, anul mântuirii 2008, a fost târnosită de către Preafericitul Părinte Dr. Daniel Ciobotea, Patriarhul Bisericii Ortodoxe Române, înconjurat de Ierarhii Sfântului Sinod, de preoți și diaconi. În cadrul aceleași slujbe s-au săvârșit și cele rânduite la paraclisul cu hramul „Sfântul Nicolae”, de către Înaltpreasfințitul Părinte Dr. Laurențiu Streza, Mitropolitul Ardealului. Lucrarea picturală s-a sfințit de soborul Ierarhilor, preoților și diaconilor, sub proția Înaltpreasfințitului Părinte Ioan Selejan, Mitropolitul Banatului, în anul comemorativ al Centenarului Marii Uniri.

Înscrie, Doamne, în Cartea Vieții Tale, pe toți slujitorii, închinătorii și donatorii acestui Sfânt Locaș, răsplătindu-le dragostea și desăvârșita unire în Sfântă Biserica Ta și slujirea cu credincioșie a neamului nostru românesc, pentru ca și prin aceasta să fie preamărit

Numele Tău cel Sfânt.

Amin.



## CUVÂNT ÎNAINTE

Sub acest titlu ca introducere spre miezul lucrării s-ar înțelege atragerea atenției asupra însemnătății ei pentru Arhiepiscopia Aradului în cadrul Bisericii Ortodoxe Române. O prefață se motivează și prin mulțimea ilustrațiilor monografiei, care cer, totuși, și lămuririle legate de întregul plan. Simbolul liniilor arhitectonice, adăugând erminia picturii sau evaluarea celorlalte arte intrate în complexul alcătuirii, primesc pecetea unui stil temeluit pe concepția creștină cu coordonatele doctrinare și morale știute. În mod cert, aceste considerații se leagă și de spațiul și timpul cetății, de celelalte construcții vechi și noi și de întreaga lor istorie. Astfel, simbolurile reflectă însăși realitatea reprezentată de un monument al societății.

Încă din vechime, catedralele erau reprezentative pentru întreaga viață a cetăților, așezate fiind cel mai adesea central, dar cu anexele necesare pentru funcționalitatea legată și de alte instituții obștești, dând mărturie pentru ceea ce înseamnă durată sau înveșnicire. Pentru aceasta, nici nu se ridicau în grabă, numărând șantiere deschise pentru decenii sau secole, cu selecționare minuțioasă de arhitecți sau meșteri, precum și de simpli lucrători. De fapt, prin dimensiunile și măreția lor, catedralele oglindeau și importanța locului și a istoriei eparhiei căreia îi aparțineau. O biserică impunătoare nu indica totdeauna o catedrală, după cum nici una modestă nu era trecută cu vederea pentru această demnitate. Ea concentra întreaga misiune bisericească exercitată de ierarhul locului, adică, cea învățătoarească, sacerdotală și de călăuzire spre Împărăția lui Dumnezeu. După numele ce-l poartă, catedrala înseamnă catedrală sau amvonul celui care are răspunderea predicării cuvântului dumnezeiesc, sfânta masă, prestolul sau altarul jertfei liturgice de la care înalță rugăciunile poporului dreptcredincios pentru împlinirea binelui și, totodată, scaunul sau tronul Stăpânitorului lumii pe care îl reprezintă cel chemat la slujirea Bisericii spre a conduce toată suflarea la dobândirea mântuirii și moștenirii împărăției cerești. O catedrală rămâne mereu, într-un astfel de cadru dat, spațiul<sup>1</sup> sacru rezervat pentru totdeauna cadrului general al vieții omenești, al colectivității și comunității, cultivând cu grijă virtuțile fundamentale ale dezvoltării omenești spre desăvârșire. În aria de referință, aflate la răscruce de înrâuriri, catedralele episcopale și-au asumat și răspunde-

<sup>1</sup> conf. Alain Erlande-Brandenburg, *Catedrala*, trad. de Dinu Moarcăș, Editura Meridiane, București, 1993, p.329.

rile ce revin parohiilor centrale, fără a uita însă autoritatea proprie pe care o au ca mamă a tuturor bisericilor de enorie din eparhie. În vremea noastră însă, ele caută să-și afirme în principal reprezentarea funcției episcopale exercitate în sobornicitate, cum este și Catedrala nouă a Aradului la care se face referință. În unele centre eclesiastice, indiferent de mărimea, vechimea și importanța lor, bisericile principale și-au perpetuat dreptul de a fi catedrale, în actualitate această cinstită revenind bisericilor monumentale mai noi. În această situație s-a întrelăsat adesea distanțarea spațială de reședința episcopală, care rămânea pe vechiul amplasament, la nevoia sistematizării locale mutându-se într-un loc corespunzător misiunii menționate, cel mai adesea într-un mediu universitar, școlar, cultural, social și altele. După o statornicire de trei veacuri la Arad, cea de-a treia biserică înălțată la rangul de Catedrală episcopală își începe misiunea pe deplin, înscriindu-se cu cei peste 25 de ani de construcție și tocmai la răspântia a două veacuri din două milenii, având perspectiva duratei spre viitorul ce păstrează lăsamintele trecutului, implorând Pronia dumnezeiască peste generațiile următoare ce vor sluji Biserica și Patria. Cele scrise documentat în cartea de față, mai mult decât o cronică, reprezintă o istorie cu date pentru exactitatea cărora garantează cei care au fost de la început și până la sfârșit martorii lucrării, angajați în toată desfășurarea cu întreaga lor ființă. Nu s-ar putea prețui, desigur, și contribuția literară care și-ar avea locul ei și de care se leagă visări de mult timp despre ceea ce ar însemna o atare înfăptuire. Firește că un literat care ar cuteza să împlătească istorioare frumoase pe motive ce au scăpat înregistrărilor obișnuite cu mijloace moderne ar putea-o face cu reușita dorită. L-am lua drept călăuză în această privință pe unul dintre cărturarii români cu un text marginal la versetele biblice din cartea Numeri (cap. 7, vers. 12-17), sugestive pentru ceea ce cititorul însuși ar simți și trăi mai constructiv în legătură cu înălțarea unei biserici. Este vorba de ridicarea cortului sfânt din Vechiul Testament, semnificativă pentru sacrificiul cerut de înălțarea oricărui șantier bisericesc. O încercare de valorificare a contribuțiilor ar fi de prisos, căci nu este ușor de prețuit schimbul între cele materiale și spirituale, neîndestulător pentru cele din urmă, care, de fapt, sunt cele dintâi, căci zice psalmistul: „Ce voi răsplăti Domnului pentru toate câte mi-a dat mie?” (Psalm 115, 3). Iată în parte textul literar: „Abia acum înțeleg expresia: 'frumusețile tănuite ale Bibliei'. Sunt în Biblie cărți întregi – Leviticul, Numerii, chiar părți din Exod – unde nu e decât 'material'. Pagini de-a rândul se vorbește despre cum și din ce trebuie făcut cortul întâlnirii, sau în ce va consta jertfa... Și totuși, materialul acesta capătă ritm, se organizează. O aceeași descriere, cu aceleași detalii, revine prefăcându-se parcă într-o



incantație. Când a isprăvit Moise de așezat cortul, căpeteniile încep să-și aducă darurile pentru altar. În prima zi vine fiul lui Aminadab: 'El a adus: o farfurie de argint în greutate de o sută treizeci de sicli, o cupă de argint de șaptezeci de sicli, după ciclul sfântului locaș, amândouă pline cu făină de grâu, amestecată cu untdelemn pentru jertfă...' O dată, de două ori, de douăsprezece ori. Exasperant!... Și deodată simți ce frumos este".<sup>2</sup> Aici am adăuga și următorul îndemn al Sfântului Ioan Gură de Aur privind binefacerea: „Pe acestea toate știindu-le, să semănăm cu dărnicie, ca să secerăm rod și mai îmbelșugat și să avem parte de bunătățile cele viitoare cu Harul și cu iubirea de oameni a Domnului nostru Iisus Hristos, căruia slavă în veci, amin.”<sup>3</sup> Desigur că nu vor fi lipsiți de răsplătirea cerească nici cei doi bani ai văduvei din Evanghelie (Marcu 12, 41-44). Și oricine a jertfit în același fel poate rosti cu același psalmist „Doamne, iubit-am bunăcuviința casei Tale și locul locașului slavei Tale” (Psalm 25, 8).

Prezentând, într-un fel, asemănări între ele, catedralele își evidențiază, totuși, fiecare particularitățile pentru care își revendică un drept de unicat și acest fapt îl poate mărturisi și un neprevenit vizitator, pelerin sau închinător, în așa fel încât o catedrală își poate defini într-o atare atmosferă însăși structura caracterului religios-moral propriu. Conducerea Centrului eparhial arădean a încercat cu șanse de reușită să omogenizeze donațiile pentru catedrală dinlăuntru și din afara diecezei, subliniind astfel unitatea de credință și simțire ortodoxă și românească, înregistrând, pe lângă ctitorii de bază și dintru început, nume nenumărate care rămân înscrise, după făgăduința dumnezeiască, în Cartea Vieții (cf. Apocalipsa 20, 12-15). S-a realizat o conlucrare generală, întrucât în țară și peste hotare s-au deschis șantiere de construcții ale noilor locașuri, care cereau contribuția tuturor, o pilduire fiind în această privință însăși Catedrala Mântuirii Neamului, ctitorită de Preafericitul Părinte Patriarh Daniel, care a avut în grijă aparte și catedrala arădeană, prima târnosită după Revoluția română din Decembrie 1989, și cu finisarea definitivă a lucrărilor în Anul omagial al unității de credință și de neam și totodată comemorativ al făuritorilor Marii Uniri din 1918. Mulțumim tuturor celor ce s-au înscris între participanți la momentele înregistrate în această carte, tuturor unităților reprezentate cu fiecare cărămidă într-un edificiu monumental ce vrea să înfrumusețeze pământul strămoșesc și să afirme odată mai mult posibilitățile materiale și spirituale ale unui popor

<sup>2</sup> Constantin Noica, *Jurnal filozofic*, Editura Humanitas, București, 1990, p.85-87.

<sup>3</sup> Scrieri, partea a III-a, *Omiliile la Matei*, L partea a 4-a, în colecția *Părinți și scriitori bisericesci*, traducere de pr. D. Fecioru, vol. 23, Editura Institutului Biblic Editura Institutului Biblic și de Misiune Ortodoxă, București 1994, p.586.

binecredincios.

Dumnezeu să binecuvânteze cartea menită să pomenească mereu munca depusă cu evlavie și să-i edifice deplin pe cei care îi vor parcurge rândurile nu numai în privința unei construcții materiale, ci și asupra a ceea ce înseamnă zidirea spirituală a celor ce caută mântuirea.

Preluăm *Cuvântul Înainte* al primei redactări cu încredințarea că oportunitatea unei noi ediții se certifică prin epuizarea celei anterioare, fiind explicată prin însăși dorința cititorilor, atât a celor preveniți, cât și a celor nepreveniți, de a cunoaște mai îndeaproape frumusețile artei, a celei creștine cu precădere, a ortodoxiei în diferitele-i ogindiri care izvorăsc din adâncul minunat al învățaturii, ce se concretizează în trăirea chemării de sus spre desăvârșire. Iar în acest cadru, desigur, autorul însuși și-a simțit responsabilitatea de a se face interpretul fidel în continuare.

Arad, la Praznicul Acoperământului Maicii Domnului, 1 octombrie, anul mântuirii 2020

† TIMOTEI  
ARHIEPISCOPUL ARADULUI



## INTRODUCERE

Când spunem *catedrală* ne gândim la catedra episcopului, înțelegând locul în care episcopul „învață drept cuvântul adevărului” descoperit de Dumnezeu spre mântuirea oamenilor. În acest sens, dată fiind autoritatea divină a episcopului ca urmaș direct al Sfinților Apostoli, putea spune Sfântul Ciprian al Cartaginei (†258) că „unde este Episcopul, acolo este Biserica”.

De fapt, încă de la începuturile creștinismului, biserica era definită „*Domus ecclesiae*”, ca locul unde se săvârșește Sfânta Liturghie, unde întreaga creație se reunește în Hristos spre a-și defini existența și destinația.<sup>1</sup> Aceasta înseamnă că actele liturgice oficiate în sfințitul locaș de cult, precum și componentele arhitecturale ale bisericii, nu sunt simple simboluri sau reprezentări, ci elemente sensibile prin care credinciosul trăiește întreaga viață a lui Hristos, prin lucrarea Duhului Sfânt.<sup>2</sup>

Pe de altă parte, construirea unei biserici poate face trimitere la mesajul legendei din popor privind „acceptarea jertfei ființei iubite pentru a construi ceva durabil”, fapt care evidențiază jertfelnicia coordonatorilor, donatorilor și constructorilor. În fond, prin construirea unei biserici nu se edifică un altar înconjurat de ziduri și înălțat prin turle, ci un altar destinat jertfei și dăruirii, asumându-și jertfa iubitoare ca dar pentru Dumnezeu: „Ale Tale dintru ale Tale, Ție-ți aducem de toate și pentru toate”. Aici se îmbină duhovnicește banul văduvei cu osteneala constructorului; în general, răbdarea, umilința și sudoarea omului de a oferi ceea ce, de fapt, nu are de la sine, ci a primit ca dar de la Dumnezeu, de unde rezultă și iubitoarea sa jertfire pentru Dumnezeu de la Care le avem pe toate: „Ție-ți aducem de toate și pentru toate”. Pe acest temei, Arhipăstorul nostru putea conchide metaforic, arătând că „cei ce zidesc biserici se zidesc în edificiul ei, rămânând pururi vii prin ea”.<sup>3</sup>

În acest context ideatic, Noua Catedrală a primit prin hotărâre oficială numele: „*Catedrala Arhiepiscopală Sfânta Treime*” din Arad, încât cu această denumire intră în istorie pentru a le împărtăși credincioșilor harul necreat al Sfintei Treimi, spre sfințirea și mântuirea lor. Iar volumul de față se dorește a fi o încercare de reconstituire unitară, detaliată și obiectivă a strădaniilor depuse de-a lungul timpului în vederea construirii ei.

<sup>1</sup> Alexander Schmemmann, *Euharistia. Taina Împărăției*, trad. pr. Boris Rădulescu, Editura Anastasia, București 1993, p.25.

<sup>2</sup> Pr. Prof. Dr. Dumitru Stăniloae, *Locașul bisericesc propriu-zis, cerul pe pământ sau centrul liturgic al creației*, în „Mitropolia Banatului”, nr.4-6/1981, p.277-290.

<sup>3</sup> PS Timotei Sevcicu, Episcopul Aradului și Hunedoarei, *Cărămizile Catedralei*, în „Calendarul creștin ortodox”, 2005, p.3.

Așezat la încrucișarea drumurilor de la est la vest și de la sud la nord, Aradul leagă Estul Europei de Centrul ei, devenind un factor dinamic și activ în transmiterea ideilor liberale și a valorilor naționale, facilitând racordarea benefică a românilor la cultura, civilizația și economia europeană; iar construirea acestei Catedrale demonstrează dorința poporului român ortodox de aderare la viața democrației europene, dar și de afirmare a Ortodoxiei românești în arealul european. Acest fapt îndreptățește pe deplin dorința de peste veacuri a românilor ortodocși din acest colț de țară de a avea în orașul de reședință al eparhiei Catedrala ce li se cuvine să-i reprezinte.

Vicisitudinile istoriei arădene nu au putut împiedica împlinirea acestui ideal măreț și nici vitregia vremurilor nu a putut opri înfăptuirea acestui deziderat; cel mult au temporizat realizarea lui. Ortodoxia arădeană are o tradiție eroică de apărare jertfelnică a identității naționale, cultivată de-a lungul vremii și resimțită în toate momentele istorice semnificative ale existenței românești din ținuturile vestice ale țării.

Ideea construirii Catedralei eparhiale a putut fi concretizată numai după constituirea Statului Național Unitar Român la 1 decembrie 1918, prin crearea unui context politic favorabil, animat de intelectualii providențiali, corifei ai Marii Uniri, susținători ai vieții bisericești ca păstrătoare a conștiinței naționale.

Reluată după evenimentele istorice din 1989, ideea construirii Noii Catedrale a prins contur din inițiativa Părintelui Arhiepiscop Dr. Timotei Sevcicu, care cu multă responsabilitate, cu abnegație și dăruire, a inițiat toate acțiunile de coordonare, administrare și adunare de fonduri, dovedindu-se prin excelență Ctitorul Sfințitului Locaș de cult.

Înaltul Ierarh mi-a încredințat cinstea de a edita primul volum *Monografia Catedralei Arhiepiscopale Sfânta Treime, din Arad*, în anul 2018, într-un tiraj de 1000 buc, care s-au epuizat în câteva luni. Având în vedere dorința credincioșilor și a pelerinilor din țară și străinătate, de a avea această carte, cu binecuvântarea Chiriarhului am acrualizat-o în *a doua ediție revizuită și adăugită*, cu lucrările și evenimente ce s-au realizat de atunci. Și de această dată am pus în valoare îndrumările Părintelui Arhiepiscop, care ni le-a împărtășit, „*cu timp și fără timp*”, pe tot parcursul desfășurării programului de construcție a Catedralei.

Ca urmare, în concret, se cuvine să precizăm că volumul de față este structurat în două părți: *prima parte* se referă la orașul de reședință al eparhiei și la vechile catedrale episcopale, iar *partea a doua* prezintă detaliat istoricul edificiului Noii Catedrale, începând cu: demersurile pentru obținerea autorizației; alegerea locului, a proiectantului și constructorului; arhitectura; iconostasul; pictura; crucile; clopotele; corpurile de iluminat; activitatea

liturgică și preoții slujitori; târnosirea Catedralei și binecuvântarea lucrărilor de pictură. La prezentul volum se mai adaugă încă trei capitole referitoare la: icoane, mozaicuri, obiecte de cult; modul în care construcția Catedralei a fost oglindită în presa arădeană a vremii și o realizare în imagini a etapelor de construcție a Catedralei, cu titlul: „Punte peste timp”.

La sfârșitul volumului sunt prevăzute 38 anexe sub titlul: *Documente de arhitectură și imagini picturale*, iar pentru a facilita lectura cărții, mai ales pentru cei mai puțin familiarizați cu noțiunile și termenii de construcție și cei bisericești, este anexat un *Glosar* cu explicațiile cuvenite.

Exprimăm și pe această cale alese simțăminte de grațitudine *Înaltpreasfințitului Dr. Timotei Seviciu* pentru încrederea și sprijinul acordat, precum și *Preasfințitului Dr. Emilian Crișanul* pentru întreaga sollicitudine cu care totdeauna m-a întâmpinat spre împlinirea acestui deziderat.

Considerăm că prezența Catedralei în Municipiul Arad este și va rămâne în conștiința generațiilor care vor urma un simbol luminos al credinței ortodoxe și al ființei naționale, ca mărturie a spiritualității și demnității sale, precum și a afirmării frumosului nemuritor transpus și statornicit în artă.

*Autorul*



Catedrala Arhiepiscopală „Sfânta Treime” din Arad, la ceas de seară

## CAPITOLUL I

### Scurtă prezentare istorică a orașului Arad

#### 1.1. Aradul, din vechime până în secolul al XI-lea

Primele documente arheologice care oferă dovezi ale existenței unor grupări coborâte din Munții Zărandului în câmpia din partea de nord a Mureșului datează încă din mileniul al V-lea î.Hr., grupări care în mileniul al IV-lea î.Hr. se extind și în partea sudică a Mureșului.<sup>4</sup> Mai mult, descoperirile arheologice valorificate cu prilejul săpăturilor fundației hotelului *Astoria* (situat în centrul Aradului) în 1975, certifică chiar și existența unei civilizații indo-europene, care la sfârșitul mileniului I î.Hr. a dispărut.<sup>5</sup>

Primele așezări dacice apar la sfârșitul mileniului I î.Hr. și asimilează rând pe rând grupări ale *sciților* așezați în zonă, apoi ale *celților*, la sfârșitul mileniului. Nefiind însă posibilă trasarea unei limite a orașului pentru acele timpuri, întrucât teritoriul era mereu invadat de popoare migratoare, se apreciază că ținuturile se aflau sub stăpânirea regilor Burebista și Decebal. Doar Evul Mediu oferă dovezi istorice ale prezenței autonome, grupate mai târziu în jurul cnezatelor și voievodatelor la nord și sud de Mureș, conduse de Menumorut și, respectiv, Glad.<sup>6</sup>

Invazia trupelor romane (între anii 101-102 și 105-106) a dus la cucerirea teritoriilor de la nord și sud de Mureș, care au fost incluse în Provincia Dacia și au găzduit legiuni romane. Astfel, Legiunea a IV-a Flavia Felix a favorizat legăturile economice cu provincia Panonia, iar după retragerea Aureliană din Dacia, populația a ajuns sub stăpânirea goților, hunilor, gepizilor și a avarilor, fără însă a întrerupe legăturile cu celelalte provincii romane întemeiate în nordul și sudul Dunării.

În secolul al IV-lea, când și pe aceste teritorii se consideră apogeul formării poporului român, apar elementele slave, care însă sunt asimilate în timp de populația autohtonă.

<sup>4</sup> Gheorghe Ciuhandu, *Românii din Câmpia Aradului de acum două veacuri*, Editura Diecezana, Arad, 1940, p.36.

<sup>5</sup> Emil Anghel, *Sucesiunea târgurilor ca element structural definitoriu al orașului Arad*, în „Analele Brăilei”, serie nouă, anul 1, 1993, nr.1, p.396-397; vezi și Emil Anghel, *Die Anordnung der Marktplatze von Arad*, în „HU”, I,1993, nr.1, p.52-53.

<sup>6</sup> Mircea Barbu, „Civilizația traco-dacică” în *Arad. Monografia orașului de la începuturi până în 1989*, Editura Nigredo, Arad, 1999, p.13-22.

Mai târziu, aceste așezări cu forme proprii de organizare au încercat să facă față triburilor ungare, care și-au făcut apariția încă din secolul al X-lea, încât a doua jumătate a secolului al XI-lea a însemnat începutul unei invazii devastatoare a triburilor ungare, care s-au organizat pe cuprinsul teritoriului în „Castre regale”.<sup>7</sup>

Calea de acces cea mai folosită a triburilor ungare a fost Valea Mureșului, dovadă fiind o descoperire arheologică din Pădurea Ceala (Arad), unde a fost identificat mormântul unui luptător maghiar ucis în acele timpuri. Amenințarea invaziei ungare a determinat populația autohtonă să ridice, sub conducerea lui Glad, o cetate de apărare (din pământ) la Vladimirescu - *Schanzen*, pe care maghiarii au distrus-o, dar care a fost reconstruită mai târziu de voievodul Ahtum, la anul 1028. O altă invazie, însă, a distrus-o complet.

## 1.2. Aradul în perioada medievală

Descoperirile arheologice vorbesc despre existența unor sate în zona orașului actual și împrejurimi. Începutul secolului al XI-lea certifică existența lor în spațiul din dreapta și din stânga Mureșului, de atunci datând și prima mențiune scrisă a toponimului *Orod*. Dar studiile recente încearcă să arate că nu e vorba de Aradul de astăzi, ci de o altă localitate, situată la aproximativ 7 km de Arad, în zona actualei comune Vladimirescu.<sup>8</sup>

Înfrângerea Ungariei prin expansiunea turcilor a avut urmări dezastruoase asupra așezărilor rurale din zonă, ele fiind distruse. Zonele urbane însă au fost protejate tocmai pentru a asigura susținerea materială a armatei turce. În acest context, *Orodul* fiind o suburbie, în 1552 este atacat de turci și distrus. Paralel cu această acțiune, armata turcă a contribuit la nașterea și înflorirea Aradului propriu-zis, încât în 1554 a construit o adevărată cetate, dezvoltând în jurul ei un important centru economic.<sup>9</sup>

În secolul al XVI-lea, Comitatul Aradului a cunoscut însemnate modificări teritoriale statornicite de-a lungul timpului, ce se întindeau atât în estul, cât și în vestul Mureșului, învecinându-se cu comitatele Cenad, Timiș, Hunedoara și Zărand.

<sup>7</sup> Mircea Rusu, *Castrum, urbs, civitas* (Cetăți și „orașe” transilvănene din secolele IX-XIII), în „Acta MN”, 8/1971, Cluj Napoca, p.197-204.

<sup>8</sup> Emil Anghel, *Succesiunea târgurilor ca element structural definitoriu al orașului Arad*, în „Analele Brailei”, p.396-397; vezi și *Die Anordnung der Marktplatze von Arad*, în „HU”, I,1993, nr.1, p.52-53.

<sup>9</sup> Geza Kovacs, *Documente referitoare la începuturile Aradului*, în „Ziridava”, VI, 1976, p.119.

De reținut este și faptul că în această perioadă locuitorii Aradului erau în majoritate sârbi, care au participat la răscoala țăranilor din 1514 condusă de Gheorghe Doja. Răscoala fiind înfrântă, nobilimea s-a răzbunat asupra populației formată în mare parte din iobagi, iar după lupta de la Mohacs, din 1526, regele Ungariei, *Ioan Zapolya*, și-a întins dominația și peste Arad, cu teritoriile învecinate.

A urmat apoi invazia otomană (1552-1699), când comitatul Aradului, fiind inclus în granițele imperiului cuceritor, se desființează, iar teritoriul ocupat este împărțit în trei sangeacuri: sangeacul Aradului, sangeacul Lipovei și sangeacul Ineului.<sup>10</sup>

Începând cu anul 1863, comitatul Aradului cade sub dominația habsburgică. În urma războiului austro-turc, prin pacea de la Carloviț, teritoriile de la nord de Mureș rămân sub dominație habsburgică, iar cele de la sudul Mureșului, sub dominație otomană. Fiind alipit Ungariei, comitatul Aradului era condus de Consiliul Locotenențial de la Buda, subordonat Cancelariei aulice ungare de la Viena.<sup>11</sup>

În această situație Comitatul Aradului a devenit pentru multă vreme un câmp de luptă între trupele imperiale habsburgice și dușmanii din teritoriile ocupate, iar în 1732 comitatul Arad, jumătate din comitatul Zărand și comitatul Maramureșului, au trecut în componența Ungariei.<sup>12</sup>

Odată cu ocupația austriacă, în Arad au fost aduși și coloniști germani, încât orașul a fost reconstruit după planul întocmit de *prințul Eugeniu de Savoya*, prin edificii de cărămidă rezistente ce pot fi văzute chiar până astăzi. Astfel, în Arad apare o nouă așezare urbană, „*Civitas Germanica*”.<sup>13</sup>

Pentru salvarea tronului împărătesei Maria Tereza, între 1741-1748, nobilimea din Arad a trimis 79 de infanteriști și 30 de cavaleri, iar ca recompensă, comitatul Aradului a primit un transfer de proprietate, o mare parte din comitatul Zărandului, zona Ineului cu 78 de sate și a Zărandului cu 50 de sate. Încât în 1744 comitatul Aradului avea 159 de așezări și o suprafață de 6.000 km.<sup>14</sup>

<sup>10</sup> *Ibidem*, p.89.

<sup>11</sup> Nicolae Edroiu, Paul Cernovodeanu, *Istoria Românilor*, VI, Editura Enciclopedică, București, 2002, p.360.

<sup>12</sup> *Ibidem*, p.372.

<sup>13</sup> Sándor Márki, *Aradvarmegye es Arad Szabd Kiraly Varosj Tortenete*, vol. II, Arad, 1985.

<sup>14</sup> Geza Kovacs, *op.cit.*, p.119.



### 1.3. Aradul în epoca modernă

La 6 octombrie 1702, Aradul a devenit oraș prin actul imperial redactat în limba germană cu denumirea *Freiheits Punkten*. Primul primar a fost *Iosif Hammerl*, iar prefect - administratorul domeniilor erariale, *Herdegen von Culm*. În administrația orașului mai funcționau doi consilieri, un jude și un notar.<sup>15</sup>



Anul 1706 are o deosebită importanță pentru credincioșii ortodocși, întrucât Aradul devenit un însemnat centru administrativ, oferă posibilitatea înființării Episcopiei Ortodoxe și, mai departe, a dobândirii, în 1744, a statutului de oraș eliberat din starea de iobăgie, iar în 1834 a statutului de *oraș liber regesc*,<sup>16</sup> având un consiliu intern format din primar, jude și opt consilieri, precum și un consiliu extern, format din șaiszeci de membri.<sup>17</sup>

În acest timp, orașul se extinde prin alipirea satelor din jur: Vamuk, Hak, Seeger (Șega), Chemperlaka (Bujac), acestea devenind cartiere și toți locuitorii se bucurau de sesiile intravilane și de toate drepturile oferite în mod egal.

La jumătatea secolului al XVIII-lea, între anii 1763-1783, pe malul stâng al râului Mureș se construiește o nouă cetate în Arad, încât atât în timpul construcției, cât și după aceea, s-au iscat divergențe între administrația orașului și autoritățile militare. Conducerea militară considera că prezența așezărilor civile în jurul cetății împiedică acțiunile militare în timpul luptelor, încât a fost interzisă construirea de locuințe în interiorul orașului, iar cele ce se ridicau clandestin erau dărâmate.

Inundațiile care au devastat orașul în 1771, precum și intervenția repetată a Consiliului de Război, au determinat punerea în aplicare a rezoluțiilor privind dărâmarea orașului sau strămutarea lui pe câmpia de la Zimand sau Șiria. Au fost emise mai multe decizii pro și contra în acest sens, dar nu au fost respectate. Reacția locuitorilor, însoțită de memoriul judecătorului local

<sup>15</sup> Magdalena Kovacs, *Organizarea administrației orășenești în Arad și Caransebeș în perioada 1699-1918*, în „Culegere de referate. Sesiunea 1969”, București, 1971, p.339.

<sup>16</sup> *Ibidem*.

<sup>17</sup> Otto Lakatoș, *Arad Tortenete*, I, Arad, 1881, p.49.

*Barbu Ilie Cornea*, au determinat trimiterea unui comisar regal în zonă, și în cele din urmă, s-au anulat interdicțiile de construcții în oraș, iar pericolul strămutării sau al demolării, s-a stins.<sup>18</sup>

A urmat un amplu proces de modernizare și urbanizare a Aradului, devenind un oraș industrial, încât la începutul secolului XX se remarcă a fi unul dintre cele mai importante centre urbane din statul ungar.

A urmat Primul Război Mondial, care a supus populația și orașul Arad, la fel ca și întreaga țară, la grele încercări. La data de 15/28 iulie 1916 Austro-Ungaria declară război Serbiei, iar la doar două zile după aceea, reprezentanții Antantei comunică guvernului român acordul unirii Transilvaniei cu România, condiționându-l cu participarea la război împotriva Puterilor Centrale. Consiliul de coroană hotărăște adoptarea unei poziții de neutralitate și, în schimbul neutralității României, semnează cu Rusia o convenție prin care se recunoaște suveranitatea teritoriilor din Austro-Ungaria locuite de români.

Ca în toată Transilvania, și la Arad, se intensifică mișcarea națională a românilor din imperiu încât la 12 octombrie 1918, Partidul Național Român adoptă declarația de autodeterminare redactată de marele corifeu al Unirii, *Vasile Goldiș*: „...în virtutea dreptului național al fiecărei națiuni de a dispune de ea însăși...”. La 30 octombrie 1918 s-a constituit Consiliul Național Român, iar la 8 noiembrie s-a mutat de la Budapesta la Arad. În urma unor discuții cu o delegație condusă de *Oszkan Jasyi* venită la Arad, s-a decis separarea Transilvaniei de Ungaria și unirea cu România, act proclamat în 1 decembrie 1918 la Alba Iulia. Armata română a intrat în Arad la 16 mai 1919, iar la 10 iulie 1919 întreaga conducere a fost preluată de statul român.<sup>19</sup>



<sup>18</sup> *Ibidem*.

<sup>19</sup> Andrei Caciora, Mircea Timbus, *Orașul și județul Arad după 1 decembrie 1918: din amarul lunilor de tranziție către administrația română*, Editura Gutenberg Univers, Arad, 2018.



Delegația Aradului la Marea Unire

#### 1.4. Aradul în perioada interbelică

După crearea Statului Național Român și în urma adoptării Constituției din 1923, Aradul cunoaște o dezvoltare fără precedent, devenind al patrulea oraș din țară, cu peste 4.000 de societăți comerciale și, potrivit legii noului sistem administrativ din 1923, se înființează instituția prefectului, acesta devenind reprezentantul guvernului în teritoriu, numit de guvern la propunerea Ministerului de Afaceri Interne, iar în anul 1929 orașul Arad a fost declarat municipiu.<sup>20</sup>

În perioada dintre cele două Războaie Mondiale se construiesc și se extind rețeaua de apă, sistemul de canalizare; se modernizează marile edificii: Teatrul, clădirea Primăriei, Banca Națională, Palatul Cenad, Palatul CFR și altele. La sfârșitul anului 1937, municipiul Arad avea 76.015 locuitori, dintre care 72% erau români, 8% maghiari, 4% germani, 4% evrei și 12% alte naționalități. În acest timp, Aradul s-a remarcat prin industria grea, reprezentată de Uzina lui J. Weitzer, Uzina Textilă, moara fraților Neumann, renumita Fabrică de mobilă *Lengyel*, prestigioasa Fabrică de lichior *Zwack*, Fabrica de zahăr (1926), Fabrica *Polyrom* (fabrică de vopsele, 1930), Fabrica Tehnică Arad (becuri electrice, 1935); iar pe lângă sucursala Băncii Naționale a României (deschisă în 1921), în oraș funcționau încă 10 bănci.

<sup>20</sup> Gheorghe Cihandu, *op. cit.*, p.79.



**Stema interbelică  
a orașului**

Din anul 1937, Aradul a devenit unul dintre primele orașe ale țării cu centrală telefonică automată și cu un transport urban modern, prin punerea în funcție a 16 linii de autobuze.

Viața politică arădeană era determinată de jocurile puterii politice de la București. Doar prin fuziunea Partidului Național Român din Ardeal cu Partidul Național-Țărănist din vechiul Regat (1926) s-a reușit într-o mică măsură reprezentarea intereselor românești din Transilvania, deși aliată cu Germania, în pofida protestelor românilor, și mai ales ale celor din Ardeal (Arad), România întregită a pierdut prin Dictatul de la Viena (30 august 1940) provincii importante din țară.

### **1.5. Aradul în perioada postbelică**

Orașul Arad, fiind în centrul luptelor dintre armatele române și cele germano-maghiare, cel de-al Doilea Război Mondial l-a afectat prin nenumăratele restricții și rechiziții, la care se adăugă bombardamentul anglo-american din iulie 1944, care a distrus clădiri militare și civile.

La retragerea din oraș, armatele maghiare au aruncat în aer podurile de peste Mureș, iar aviația germană *Luftwaffe* a distrus stația CFR, clădirile din jur și centrala telefonică a orașului. După înfrângerea totală a armatei germane, Divizia I Cavalerie din Arad a revenit în țară din câmpul de luptă, și la data de 13 iulie 1945, a fost primită de populația arădeană cu flori și urale.

Încheierea celui de-al Doilea Război Mondial a avut urmări nefaste asupra României. Partidul Comunist interzis în anul 1924, dar impus de Uniunea Sovietică, a intrat în legalitate. În primii ani de comunism, resursele României au fost sechestrate de Uniunea Sovietică ca datorie de război stabilită prin Tratatul de Pace de la Paris, în valoare de 300.000.000 de dolari, prin companiile mixte româno-sovietice SovRom.

După cel de-al Doilea Război Mondial, în România, ca în celelalte state aflate sub dominația ruso-comunistă, se aplică în economie planul cincinal. Partidul conducător stabilea un program ridicat de creștere economică, eliminând potențialul capitalist. S-au naționalizat averile și s-au constituit cooperative de producție după modelul sovietic. S-a interzis libertatea de a ieși din țară, cei ce fugeau și erau prinși erau aspru pedepsiți. Între anii 1959-1989, statul român a aprobat doar plecarea a aproximativ 200.000 de evrei<sup>21</sup>, pentru care statul Israel a plătit sume importante în valută.

În anul 1975, România a primit din partea SUA „Clauza națiunii celei mai favorizate”.<sup>22</sup> În același timp, aproximativ 230.000 de sași și șvabi, peste 10.000 de etnici germani, au fost de-a dreptul vânduți de regimul comunist pentru a se stabili în țara lor<sup>23</sup>, obligându-i să plătească în valută cheltuielile de școlarizare și specializare efectuate în țară.<sup>24</sup>

La sfârșitul celui de-al Doilea Război Mondial, Aradul se conturează ca un important centru industrial. Se construiesc cele mai mari platforme industriale din țară, cu zeci de mii de locuri de muncă, fapt care a determinat un exod al populației spre mediul urban. Au apărut cartiere noi de locuit: *Aurel Vlaicu, Calea Romanilor, Micălaca, Faleză Sud și Banu Mărăcine*. S-au construit numeroase clădiri publice: *Cinematograful „Dacia”, hotelurile „Continental - Astoria” și „Parc”, Casa de Cultură, Sala Polivalentă, Spitalul Județean, CET-ul*.

## 1.6. Participarea Aradului la Revoluția din 1989

Revoluția din Decembrie 1989 s-a declanșat la Arad în seara zilei de 20 decembrie prin manifestații pașnice în grupuri restrânse pe străzi și a continuat printr-o manifestație de amploare a doua zi, începând cu ora 07:39. Muncitorii întreprinderii *Orologeria*, cărora li s-au alăturat muncitorii de la întreprinderile *UTA, Uzina de Vagoane și Combinatul de Prelucrare a*

<sup>21</sup> S-a arătat că evreii români au fost vânduți de comuniști în schimbul porcilor, vitelor și ovinelor: „*Evreii, germanii și petrolul sunt cea mai profitabilă marfă*”, scria Ștefan Both în ziarul arădean „Adevărul”, din 21 aprilie 2015.

<sup>22</sup> *Târgul dintre Nicolae Ceaușescu și americani: „clauza” contra evreilor*, în „Evenimentul zilei”, din 10 februarie 2009.

<sup>23</sup> Ștefan Both, *Pașaport pentru Germania, cum a vândut Ceaușescu ca la piață un sfert de milion de cetățeni ai României*, în „Adevărul”, din 15 februarie 2014.

<sup>24</sup> Traian Deleanu, *Sașii, „vânduți” la bucată pentru datoriile externe ale României*, în „Turnul Sfatului”, Sibiu, din 21 aprilie 2013.

*Lemnului*, au oprit lucrul și au ieșit într-un marș de protest spre centrul orașului. Protestatarii, în număr de peste 80.000, au scandat lozinci: „Jos Ceaușescu”, „Armata e cu noi”, „Fără violență”. A treia zi (22 decembrie), în jurul amiezii, s-au comemorat victimele Revoluției din Timișoara în mijlocul mulțimii adunate în fața Palatului administrativ, printr-un parastas oficiat de către un sobor de preoți, cu binecuvântarea Chiriarhului Dr. Timotei Sevciciu. Comemorările și miting-ul au decurs pașnic în ziua de 21 decembrie, dar spre seara zilei de 22 decembrie, după ce Nicolae Ceaușescu a fost alungat, a început „să se tragă”. Justificarea acestei situații rămâne până astăzi un mister, o așa-zisă diversiune, care însă a curmat multe vieți de tineri revoluționari, manifestanți pașnici fără apărare.

Aradul a fost declarat al doilea oraș-martir după Timișoara. El a dat pe altarul țării în *Revoluția din decembrie '89 ca jertfe umane, următorii eroi martiri: Almen Werner, Bute Ioan Bugy, Robert Crișan, Aurel Crișan, Vasile Cojocaru, Ladislau Cosma, Marius Clepe, Ioan Gheorghe, Radu Don, Pavel Duma, Costel Dumitrașcu, Geza Gruber, Marin Hartman, Alfred Herbei, Cristian Lile, Cristian Lucaciu, Octavian Lukacs, Zoltan Ștefan, Flavius Mada, Sorin Nicolcioiu, Adrian Pușcău, Victor Rănoiu, Gelu Iustinian, Andrei Safaleru, Sorin Săndel Suciu și Toth Șandor.*<sup>25</sup>



**Eroii Revoluției din Arad**

<sup>25</sup> Toth Șandor a fost cetățean maghiar, de religie reformat. În data de 23 decembrie a venit în Arad cu ajutoare pentru revoluționari și a fost împușcat pe malul Mureșului în apropiere de pod. I s-a ridicat un monument din lemn și este comemorat în fiecare an la locul monumentului de către familie, autoritățile locale și cele maghiare, precum și de reprezentanții Bisericii în frunte cu Arhiepiscopul ortodox al Aradului, Dr. Timotei Sevciciu, Protopopul catolic al Aradului. Strada unde a fost împușcat îi poartă numele. (Monumentul lui Toth Șandor este situat pe malul Mureșului).

Situat într-un cadru natural de excepție, în dreapta și în stânga Mureșului, Aradul devine după Revoluția din Decembrie 1989 un important centru economic, cultural și universitar; iar ansamblurile arhitecturale și zestrea monumentelor istorice ale orașului primesc un plus de valoare prin construirea monumentalei Catedrale Arhiepiscopale „Sfânta Treime”.

### 1.7. Orașul Arad în spațiul geografic românesc

Așezările străvechi se organizau de-a lungul râurilor, sursa de apă fiind indispensabilă pentru viață, atât pentru existența umană, cât și pentru dezvoltarea economică pe baza navigației. Fiind într-o zonă de câmpie, cu o climă nu întotdeauna blândă, locuitorii Aradului aveau nevoie de lemn pentru gospodărie, încât munții erau în același timp și loc de refugiu față de cotropitori.

Privind așezarea Aradului în spațiul geografic românesc, se disting două componente naturale deosebite:

1. *Râul Mureș* a determinat așezarea locuitorilor în aceste ținuturi, fiind o graniță naturală sau scut împotriva invadatorilor; a clădit natural întinsa câmpie prin aluviunile pe care le-a sedimentat prin numeroasele revărsări și a fost de mare folos pentru resursele de hrană și navigație.

2. *Vecinătatea Munților Zărandului*, cu dealurile împădurite ofereau atât o strategie împotriva cotropitorilor, cât și resurse economice pentru existența locuitorilor.<sup>26</sup>

După cum am arătat, teritoriul actual al orașului s-a aflat la început sub autoritatea regilor Burebista și Decebal, iar după invazia trupelor romane în Dacia, teritoriul se afla în Imperiul Roman. Mai târziu, populația a fost grupată în cunoscutele voievodate ale lui Menumorut și Glad, care se întindeau până la Tisa.

La începutul secolului al XI-lea, partea de nord a orașului intră în componența Regatului Maghiar, iar partea de sud rămâne în voievodatul lui Ahtum.

Consolidarea administrativă a Regatului Ungar favorizează înființarea comitatului Arad la nord de Mureș, vecin cu comitatele Bihor și Bekeș la

<sup>26</sup> Andrei Caciora, *op.cit.*, p.115.

nord; cu comitatul Cenad la vest, cu comitatele Timiș și Caraș la sud, iar la est cu comitatele Hunedoara și Turda.<sup>27</sup> Cu mici modificări din scurta perioadă a ocupației otomane (1552-1699), Aradul rămâne în acest context geografic până în anul 1918, după Primul Război Mondial, când partea Transilvaniei locuită de români se unește cu România.

Astfel, la extremitatea vestică, 46°11' latitudine nordică și 21°19' longitudine estică, întinsa Câmpie a Tisei este binecuvântată cu cea mai importantă așezare din România de la intrarea din Europa de Vest, orașul Arad.

Aradul este situat la o altitudine de 107 m peste nivelul mării, este străbătut de râul Mureș și se află la intersecția celor mai importante drumuri rutiere și feroviare din vestul țării, la aproximativ 600 km de București, 275 km de Budapesta, 110 km de Oradea și 50 km de Timișoara.<sup>28</sup>

## 1.8. Relieful, clima și resursele naturale

Municipiul Arad este așezat în *Câmpia Aradului*, în partea de vest a României, la o distanță de aproximativ 30 km de *Munții Zărandului* și fiind traversat de la est la vest de râul Mureș. Solurile Câmpiei Aradului, formate din argile, nisipuri și pietrișuri, sunt de o calitate excepțională, favorizând culturile agricole. La modul general, relieful este dominat de câmpii întinse, înalte de peste 100 m față de nivelul mării, în proporție de 45%, apoi este format dintr-o câmpie netedă, cu acumulări de nisip, în proporție de 25%, iar restul, situat în albia Mureșului spre revărsare din hotare, reprezintă o câmpie joasă cu tendințe de înmlăștinire. Câmpia Aradului este, de fapt, o prelungire naturală a Câmpiei Crișurilor, care interferează cu Lunca Mureșului și formează spre ieșirea către orașul Curtici, un con de dejecție prin râul Mureșel (Mureșul mort).

**Clima** în Municipiul Arad este moderat continentală, cu temperaturi variabile în medie între -15 grade Celsius, iarna, și +32 grade, vara. Precipitațiile sunt mai frecvente primăvara și toamna. De-a lungul timpului s-au înregistrat precipitații abundente și de durată, care au provocat mari inundații. Stația

<sup>27</sup> Dr. Dimitrie Oancea, Dr. Valeria Velcea, *Geografia României*, vol. III, *Carpații românești și depresiunea Transilvaniei*, Editura Academiei R.S. România, București, 1987, p.86.

<sup>28</sup> *Ibidem*.



meteorologică de la Aeroportul din Arad înregistra temperatura cea mai ridicată în anul 1946: +41 de grade, iar în anul 1954 temperatura cea mai scăzută: -30 grade.<sup>29</sup>

**Vânturile** cele mai frecvente sunt din partea de sud-est, la sfârșitul primăverii, și din sud, în luna noiembrie. Se apreciază că cel mai dificil an din punct de vedere meteo a fost 1932, când, în urma topirii zăpezii, râul Mureș a produs inundații fără precedent. Anii 1947 și 1954 sunt menționați în presa vremii ca fiind cei mai capricioși ani, cu ierni foarte aspre, vânturi puternice și căderi masive de zăpadă.<sup>30</sup>

**Resursele naturale** ale municipiului Arad reprezintă o bogăție inestimabilă a țării. Menționăm zăcămintele de petrol, apele termale și minerale, dar în mod deosebit terenurile fertile, cernoziomurile și solurile brune, deosebite pentru extinderea vegetației, dar mai ales pentru culturile agricole intensive.

O diversitate ce constituie un bogat patrimoniu științific și cinegetic o reprezintă fauna, ca urmare a varietății ecosistemelor acvatice și terestre. Sunt identificate peste 14.500 specii de animale, dintre care 14.000 de specii nevertebrate și 450 de specii vertebrate.<sup>31</sup>

Terenurile arabile reprezintă o parte însemnată din patrimoniul municipiului, *prin calitățile deosebite* constituind și un potențial economic important.

## 1.9. Populația, structura etnică și religioasă a Aradului

Atât localizarea orașului Arad, cât și denumirea lui, au constituit o dispută istorică de-a lungul vremii, acesta fiind amintit în izvoarele istorice în diferite moduri: când *castrum-cetate*, când *oraș-civitas*. Stăpânitorii orașului care s-au perindat de-a lungul timpului, s-au preocupat de fortificarea lui, turcii au încercat chiar și construirea unei cetăți.<sup>32</sup>

În anul 1698, Aradul fiind cucerit de austrieci, s-a dispus întocmirea unui plan de refacere a cetății de către prințul *Eugeniu de Savoya*, ulterior împărăteasa *Maria Tereza* a pus în aplicare un proiect de construire a unei

<sup>29</sup> Adrian Nițu, cordonator, *Arad. Economie și societate din preistorie până la începuturile regimului comunist*, Presa Universitară Clujeană, Cluj Napoca, 2016, vol. I, p.91.

<sup>30</sup> *Ibidem*, p.92.

<sup>31</sup> *Ibidem*, p.93.

<sup>32</sup> *Arad. Monografia orașului de la începuturi până în 1989*, p.64.

cetăți după planurile inginerului Filip Ferdinand Hersch.<sup>33</sup>

Un moment important în dezvoltarea orașului a fost marcat prin Pacea de la Carloviț, când Aradul și teritoriile de la nordul Mureșului au trecut din punct de vedere juridic în cadrul Imperiului Habsburgic, iar râul Mureș a constituit granița naturală dintre cele două imperii: Imperiul Habsburgic și Imperiul Otoman. În aceste circumstanțe, orașul Arad a fost împărțit din punct de vedere demografic în două: prima parte, *cartierul sârbesc*, care apăra granița și a doua, *celelalte zone*, în care locuiau românii, germanii și maghiarii. Abia în anul 1702, după primirea denumirii de oraș, în 1834, prin acordarea sigiliului „*Sigil der Stadt Arath*”, și după înființarea Episcopiei, Aradul primește statutul privilegiat de *oraș liber regesc*, ceea ce îi dă posibilitatea ca la sfârșitul secolului al XVIII-lea să poată înregistra o creștere importantă a populației.

Primul document cu caracter demografic referitor la Arad îl avem abia în secolul al XVI-lea, și anume o informație scrisă referitoare la *donăția făcută de Bela al III-lea către capitolul din Arad*. În acest document se menționează existența a 14 moșii și 358 de familii, dintre care aproape jumătate erau familii de iobagi, iar mai bine de jumătate erau țărani, care aveau diferite îndeletniciri: viticultori, cărăuși, meșteșugari, doi vistiernici și cinci slujitori ai Bisericii.<sup>34</sup>

Cu toate acestea, evoluția populației se încadrează în dinamica teritoriilor transilvane ocupate de stăpâniri străine și ruinate de dese conflicte armate.

La începuturile secolului al XVII-lea, populația Aradului era destul de scăzută în urma războiului cu turcii, dar situația era favorabilă pentru români și sârbi datorită stăpânirii austriece. În anii 1715 și 1720 s-au făcut două conscripții pentru a se cunoaște mai bine realitatea demografică. Potrivit istoricului *Gheorghe Ciuhandu*, în anul 1715 populația comitatului Arad împreună cu cea a Zărandului număra 589 de înscriși, cu o populație de 17.875 de locuitori. Pentru anul 1720, conform afirmațiilor aceluiași autor, se regăsesc la conscripție 3.329 de înscriși cu 18.145 de locuitori.<sup>35</sup>

<sup>33</sup> *Ibidem*.

<sup>34</sup> *Ibidem*, p.95.

<sup>35</sup> Horia Medeleanu, *Aradul în secolul al XVIII-lea pe baza conscripției străzilor din anul 1783*, în „Ziridava”, XIV, 1982, p.64.

Ar mai fi și o altă conscripție referitoare la numărul populației din anul 1771-1772, dar aceasta nu este convingătoare, întrucât comparația ulterioară cu cifrele existente în Arhiva ungară publicate de Kovacs Geza relevă o mare diferență. Cea mai convingătoare conscripție este cea din anul 1776, și se prezintă astfel: Cerc Arad, sex M, 8.534 adulți și 6.553 minori; sex F, 7818 adulți și 6004 minori, total = 28.909.<sup>36</sup>

Primul recensământ al secolului al XIX-lea s-a efectuat în anul 1828, manuscrisul dactilografiat de cercetătorul Kovacs Geza găsindu-se la SJAN Arad (*Conscripția generală din 1828, ms Kovacs Geza, cota dosar 13.241*) și menționează în Arad existența a 33.214 case, cu 35.720 familii și o populație totală de 107.139 de locuitori. Conform datelor publicate de istoricul Corneliu Pădureanu, în anul 1828 structura confesională a locuitorilor Aradului se prezintă astfel:

CONSCRIPTIE 1828								
NR. CASE		33214						
FAMILII		35720						
POPULAȚIE		207139						
CONFESIUNI	ORTODOXĂ		CATOLICĂ		PROTESTANTĂ		IUDAICĂ	
	%	Nr.	%	Nr.	%	Nr.	%	Nr.
	76,13	157695	16,82	34841	6,36	13174	0,69	1429

**Ortodocși: 76,13%; catolici: 16,82%; reformați: 6,36%; iudaici: 0,69%.**

La sfârșitul secolului XX se observă, conform statisticilor, o scădere însemnată a credincioșilor ortodocși, de la 93%, în prima jumătate a secolului al XVII-lea, la 76% la începutul secolului al XIX-lea. Această scădere este cauzată de colonizările de la începutul secolului al XIX-lea cu persoane etnice maghiare, germane și slovace, catolice și protestante; de apariția greco-catolicismului, care a determinat o parte însemnată a ortodocșilor să-și schimbe religia și să adere la greco-catolici; și nu în ultimul rând de apariția cultelor neoprotestante în peisajul spiritual al orașului cu un trend deosebit mai ales în perioada interbelică.<sup>37</sup>

<sup>36</sup> Corneliu Pădureanu, *Populația comitatului Arad în sec al XIX-lea*, Editura Universității „Aurel Vlaicu”, Arad, 2003, p.261

<sup>37</sup> *Ibidem*, p.262.

Analizând situația populației înregistrată la recensăminte, observăm că în perioada 1912-1992 aceasta s-a triplat.

Recensământul populației:

**Anul: 1912** = 63.166; 1930 = 77.181; 1948 = 87.291; 1956 = 106.460; 1966 = 126.000; 1977 = 171.193; 1992 = 190.114; 2002 = 172.827; 2011 = 147.922 .

Potrivit datelor prezentate, din anul 1992 până în 2011, populația municipiului a scăzut de la 190.114 locuitori la 147.922 locuitori, scădere care reprezintă aproximativ 22%, respectiv 42.192 locuitori. Între 2002-2011 se înregistrează o scădere a numărului populației de aproximativ 15%, adică, 24.905 persoane<sup>38</sup>.

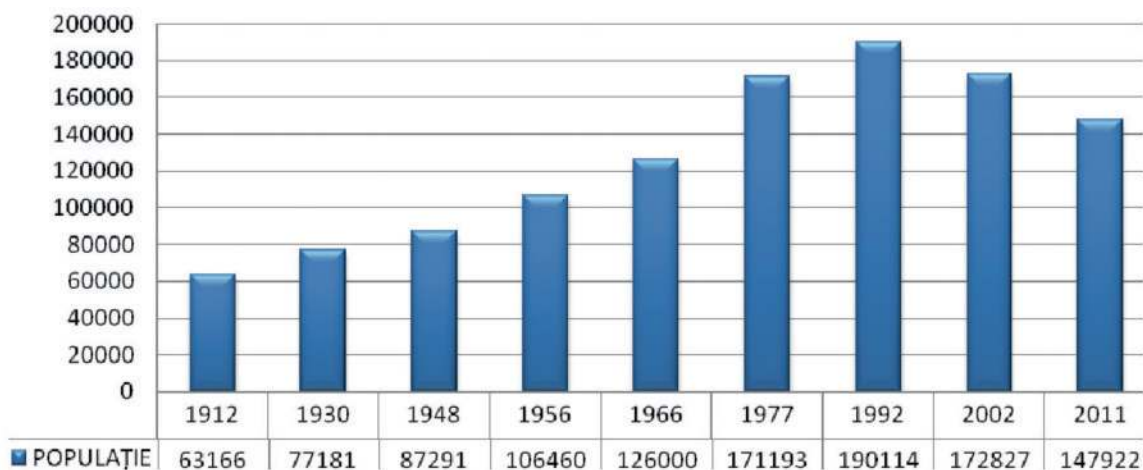

<sup>38</sup> *Ibidem*, p.263.

**1.10. La ultimul recensământ 2011<sup>39</sup>**

RECENSĂMÂNT 2011			
POPULAȚIE	147922		
STRUCTURĂ ETNICĂ		%	Nr.
	ROMÂNĂ	78,7	116415
	MAGHIARĂ	9,7	14348
	GERMANĂ	0,8	1183
	ROMĂ	1,6	2367
	ALTE ETNII	9,2	13609
LIMBA MATERNĂ	ROMÂNĂ	80,3	118781
	MAGHIARĂ	9,6	14201
	GERMANĂ	0,6	887
	ROMĂ	0,6	887
	ALTE LIMBI MATERNE	8,9	13166
CONFESIUNI	ORTODOCȘI	68,4	101179
	ROMANO-CATOLICI	9,6	14201
	REFORMAȚI	2,4	3550
	GRECO-CATOLICI	0,8	1183
	PENTICOSTALI	4,2	6212
	ALTE RELIGII	14,6	21597

Potrivit proiecției populației municipiului Arad realizată de Institutul Național de Statistică, se oferă o estimare oficială a numărului populației, astfel:

Populația municipiului Arad ar urma să scadă până în anul 2025 cu aproximativ 5% în varianta medie, cu 6% în cea pesimistă și cu 1% în cea

<sup>39</sup> Sursa datelor: ÎNS România, *Recensământul Populației și Locuințelor, Structura populației după etnie (2011)* - %.

optimistă. Apoi scăderea ar urma să se accentueze până în anul 2050, volumul populației reducându-se față de 2015 cu aproximativ 5% în varianta optimistă, cu 15% în varianta medie și cu 18% în varianta pesimistă.

Cauzele fenomenelor demografice negative sunt: îmbătrânirea demografică; depopularea; reducerea natalității; emigrarea internă și externă; lipsa serviciilor oferite în special populației tinere care să permită dezvoltarea profesională concomitent cu procesele de întemeiere a unei familii.<sup>40</sup>

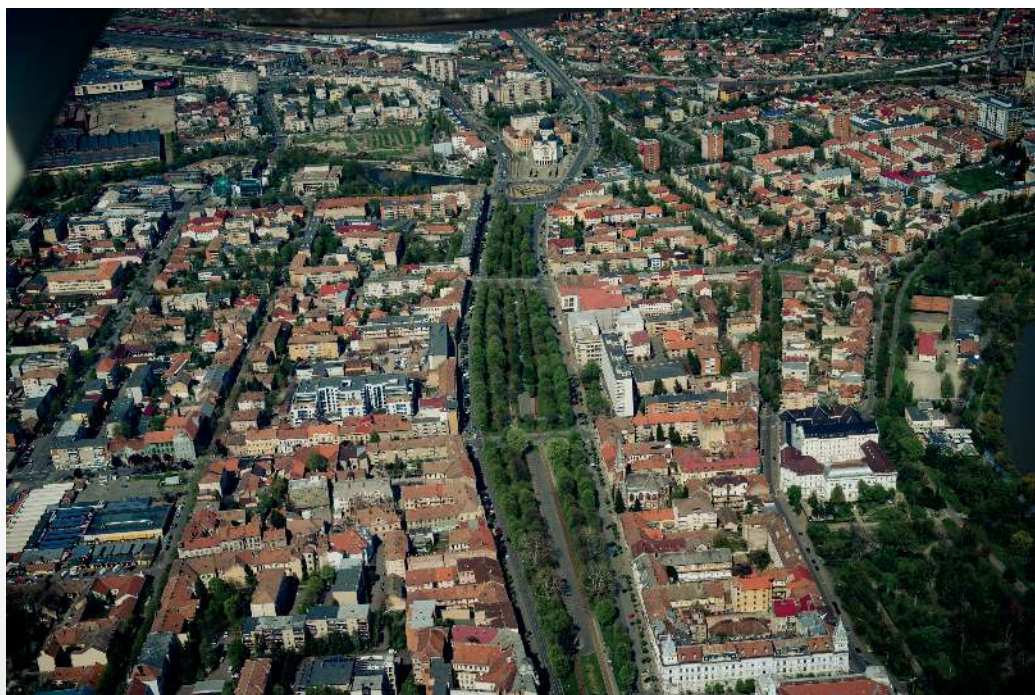

**Municipiul Arad în anul 2018**

<sup>40</sup> Georgiana Toth, *Studiu de fundamenatare privind evoluția socio-demografică*, CSIII Sociolog, Institutul Național de Statistică, București, 2015.

## CAPITOLUL AL II-LEA

### Întemeierea Episcopiei Aradului și vechile Catedrale eparhiale arădene

#### 2.1. Întemeierea Episcopiei Aradului - 1706

Procesul de formare a poporului român s-a desfășurat în același ritm cu răspândirea credinței creștine, determinând mai târziu apariția unui misionarism ortodox, prin ridicarea de biserici și mănăstiri.

Începând cu secolul al II-lea, teritoriul ce avea să devină o vatră a Ortodoxiei românești, Episcopia Aradului, ca o verigă de legătură a provinciilor Transilvania, Banat și Crișana, era deja un centru de seamă al vieții bisericești, reprezentativ pentru toate etapele dezvoltării societății. Au urmat însă neajunsuri pe plan social și bisericesc, prin frământările confesionale cauzate de conflictele dintre marile imperii. Străjer al acestor situații trebuie amintită Mănăstirea Hodoș-Bodrog, atestată documentar în anul 1177, care a polarizat ținutul printr-o lucrare misionară neîntreruptă și jertfelnică.<sup>41</sup>

În lipsa documentelor, poate fi socotită doar ca ipoteză, prezența unor episcopi în secolul al XV-lea la Lipova, Ineu și Mănăstirea Hodoș-Bodrog, însă fără jurisdicție canonică asupra Comitatului Arad.<sup>42</sup> În acest context putem aminti episcopi din familia Brancovici, la Ineu; sau mai târziu, după afirmațiile preotului istoric Nicolae Tincu Velia, în secolul al XVI-lea, Episcopia Lipovei a existat „*din vechime*”, ținând de Mitropolia Transilvaniei de la Alba Iulia.<sup>43</sup> Circula și o tradiție orală, preluată mai târziu de istorici, conform căreia în jurul anului 1551 la Lipova ar fi fost ucis un episcop de către turci.

Se cunoaște existența, în anul 1563, a primului episcop la Lipova, dar fără jurisdicție, cu numele de *Daniil*, de la care a rămas o bederniță inscripționată: *Kruședola nadbedrenik Mitropolia Lipovskog Danila od 1563*, descoperită în Mănăstirea Cruședol. După ocuparea Lipovei de către otomani, episcopul

<sup>41</sup> Arhiepiscop Timotei Sevciciu, *Cuvânt la ridicarea în rang a eparhiei*, în ziarul „Lumina” al Patriarhiei Române, 30 noiembrie, 2009, p.4.

<sup>42</sup> Nicolae Iorga, *Istoria Bisericii Românești și a vieții religioase a românilor*, Vol. I, Editura Saeculum IO, București, 2012, p.352.

<sup>43</sup> Nicolae Tincu-Velia, *Istoria bisericească-politico națională a Românilor de peste tot*, Tipografia Arhidiecezană Sibiu, 1865, p.126.

s-a retras în cetatea Ineului de pe Crișul Alb.<sup>44</sup>



**Catedrala Arhiepiscopală „Sfânta Treime” - vedere aeriană**

Războiul dintre austrieci și otomani de la sfârșitul secolului al XVII-lea, a determinat evenimente și mutații istorice, precum: eliberarea provinciilor românești din Transilvania de sub stăpânirea otomană; ocupația habsburgică; refugiarea unor grupări masive din Mecedonia și Serbia, împreună cu patriarhul *Arsenie al III-lea Cernoevici*, în jurul Belgradului.

Pericolul otoman, amenințând autonomia provinciilor românești din Transilvania, a determinat pe împăratul Leopold I să se folosească de acești refugiați, acceptându-le stabilirea în cuprinsul imperiului, pentru a apăra granița de pe Tisa și Mureș. El răsplătește eroismul acestor refugiați luptători ortodocși sârbi împotriva otomanilor prin diplomele din 20 august 1691 și 4 martie 1695, acordându-le *privilegiile ilirice*. Acestea însemnau, printre altele, și dreptul la autonomie bisericească.

Prin urmare, din anul 1690, jurisdicția asupra vieții bisericești din Arad, Banat și Crișana, era exercitată de către patriarhul sârb *Arsenie al III-lea Cernoevici*, cu reședința la mănăstirea *Cruședol*, care hirotonește episcopi în teritoriu și înființează noi episcopii la Oradea-Jegar, Seghedin, Mohaci-Sighet și Carloviț.

<sup>44</sup> Eugen Arădeanul, *Muzeul Patriarhiei Sârbe*, în „Mitropolia Banatului”, nr.7-8./1981, p.581.



La cererea patriarhului Arsenie al III-lea Cernoevici, la data de 28 iunie 1695, sunt confirmați de către împărat *șapte noi episcopi*, printre care și *Isaia Diacovici pentru Timișoara-Ienopole*.

Născut în localitatea Grabovăț, Episcopul Isaia Diacovici a fost la început preot de mir; rămas văduv, a intrat în monahism la Mănăstirea Cruședol, iar din anul 1679 este găsit în documentele vremii ca *Episcop al Ienopolei Sârbe*.<sup>45</sup>

În această situație, când deopotrivă vechea Episcopie a Ienopolei, și a Timișoarei, erau sub dominație otomană, *Isaia Diacovici* (1706-1708) se orientează spre ținuturile Aradului, unde din secolul al XVII-lea exista o comunitate sârbă puternică. Aradul, la acea vreme, avea două biserici, una situată pe malul Mureșului, a românilor, care, potrivit tradiției, a fost construită în vremea Regelui Matei Corvin (1458-1490); și a doua, în cadrul comunității sârbe, pe moșia comandantului Iovan Popovici Tekelija.

Episcopul Isaia Diacovici a obținut la 15 aprilie 1706 recunoașterea imperială asupra averii sale dobândite în Arad, prin cumpărarea bunurilor contelui Attomus, un fost căpitan împărătesc. Acest document este socotit ca act de recunoaștere legitimă a întemeierii Episcopiei Aradului la *15 aprilie 1706*, cu inaugurare după rânduielele vremii. Întreaga avere cumpărată de Episcopul Isaia Diacovici se afla în interiorul orașului, pe malul Mureșului, și cuprindea 310 stânjeni în lungime și 235 în lățime, o casă cu etaj și patru case cu prăvălii, aceste bunuri constituind baza materială a începutului Episcopiei Aradului.

Abia după întemeierea cetății Aradului în 1702, precum și a Episcopiei Ortodoxe cu patru ani mai târziu, prin statutul privilegiat de *Oraș liber regesc* îi oferă posibilitatea ca la sfârșitul secolului al XVIII-lea, să obțină administrație statală și bisericească pe măsura nevoilor de atunci, înregistrând o creștere importantă a populației.

Primul Episcop al Aradului, Isaia Diacovici, păstorind puțin, nu și-a asumat titulatura noului oraș de reședință, ci aceea de „*episcopus Ienopolitanus*”, deși în *diploma împărătească* din 27 august 1706 era numit „*residentiam suam Aradiensem*”<sup>46</sup>. S-a retras din scaun în 1708, fiind numit de către împăratul Iosif al II-lea *consilier imperial* și apoi *mitropolit al tuturor ortodocșilor sârbi, ruteni și români din imperiul austriac*. A trecut la cele veșnice la Viena și este înmormântat la Mănăstirea Cruședol.<sup>47</sup>

<sup>45</sup> Ștefan Lupșa, *Suprimarea Mitropoliei Banatului în urma războiului turco-austriac din 1683-1699*, în „Mitropolia Banatului”, nr.7-9/1958, p.192.

<sup>46</sup> Pr. Dr. Pavel Vesa, *Episcopia Aradului. Istorie. Cultură. Mentalități (1706-1918)*, Presa Universitară Clujeană, Cluj-Napoca, 2006, p.61.

<sup>47</sup> *Ibidem*, p.62.



Până în 1828, episcopii de aici erau sârbi, având jurisdicție și asupra românilor din Bihor, pe care îi apăra de încercările de atracție la uniție. Majoritatea credincioșilor ortodocși erau români. În anul 1829 existau în toată eparhia Aradului 292.892 de români și 11.621 sârbi.<sup>48</sup>

Printre urmașii lui Isaia Diacovici se numără, la cârma Episcopiei arădene, *Isaia Antonovici* (1731-1748), *Pavel Neneadovici*, viitorul mitropolit de Carloviț, și *Sinesie Jivanovici* (1751-1768). De numele lui se leagă biruința Ortodoxiei în Bihor și în părțile Hălmagiului. El a ridicat o nouă reședință episcopală în Arad, precum și mănăstirea Arad-Gai.

Mai departe, de numele lui *Pavel Avacumovici* (1786-1815) se leagă acțiunea de reprimare a mișcărilor cu caracter românesc în eparhie, motiv pentru care românii ortodocși pornesc o acțiune hotărâtă de afirmare a ortodoxiei și culturii românești. Astfel, în 1814 intelectualii români din Arad au înaintat un memoriu împăratului Francisc I al Austriei, cunoscutul *Supplex Libellus valachorum diociensis aradiensis*, în care, după ce au prezentat starea jalnică a Bisericii și culturii românești, cereau episcop de neam român. Memoriul a fost respins, dar lupta pentru drepturile românilor a continuat. Cel mai dârz luptător s-a dovedit a fi *Moise Nicoară* (1784-1861) din Gyula (Ungaria), care a înaintat mai multe memorii Curții de la Viena, demascând

<sup>48</sup> Pr. Prof. Dr. Mircea Păcurariu, *Istoria Bisericii Ortodoxe Române*, ed.a-III-a revizuită, Editura Basilica, București, 2013, p.341.

abuzurile ierarhiei sârbești și cerând împlinirea revendicărilor legitime ale românilor.

Abia în 1829 a fost numit un episcop ortodox român, în persoana arhimandritului de la mănăstirea Bezdin (de lângă Arad), *Nestor Ioanovici*. A păstorit doar un an, încât după moartea lui a urmat o vacanță de 15 ani, până în 1835, când a fost numit ca episcop *Gherasim Raț*, fost protopop în Bihor, cu studii de teologie la Viena, profesor la Institutul Teologic din Arad. În cei 15 ani de păstorire (1835-1850) a îndepărtat clericii sârbi de la centrul eparhial și de la Institutul Teologic, a înlocuit în cult limba slavonă cu limba română, și s-a apropiat tot mai mult de *Andrei Șaguna*, noul episcop al Ardealului, convocând un sinod eparhial la Arad, în care s-a pledat pentru separarea ierarhică de Biserica Ortodoxă Sârbă. Urmașul său, *Procopie Ivașcovici* (1853-1873) a reușit să scoată eparhia de sub jurisdicția Mitropoliei de la Carloviț, devenind după 1864, sufragană Mitropoliei Ortodoxe a Transilvaniei.<sup>49</sup>

Sub egida Episcopiei Aradului se reînființează Episcopiile Timișoarei și Oradiei, se înființează școli confesionale și școli superioare românești precum Preparandia și Institutul Teologic diecezan, devenit mai apoi prestigioasa Academie Teologică arădeană.

La 1 aprilie 1949, Episcopia Aradului a primit în jurisdicție județul Hunedoara, pentru o perioadă de 60 de ani, când cele două județe au fost organizate cu spor de roade duhovnicești, spre îmbogățirea continuă a zestrei, la care au lucrat în comuniune frățească și într-o propășire uniformă.

Memorabile rămân cuvintele rostite de Chiriarh în fața Întâistătătorului Bisericii Ortodoxe Române, Preafericitul Părinte Daniel, a membrilor Sfântului Sinod al Bisericii Ortodoxe Române și a credincioșilor prezenți la festivitățile prilejuite de ridicarea Eparhiei Aradului la rang de Arhiepiscopie și a Chiriarhului la rang de Arhiepiscop: „În conștiința tuturor, Episcopia Aradului rămâne pentru spiritualitatea românească o strajă încercată la hotarul de apus al țării și o călăuză vrednică de urmat în tot ceea ce a punctat învățătura, cultul și trăirea ortodoxă pe meleagurile dintre Mureș și Crișuri”.<sup>50</sup>

<sup>49</sup> *Ibidem*, p.367.

<sup>50</sup> Arhiepiscop Timotei Sevcicu, *op.cit.*, p.4.

## 2.2. Vechile Catedrale eparhiale arădene

Încă de la începuturile creștinismului, biserica era socotită locul unde se săvârșea Sfânta Liturghie, „*domus ecclesiae*”, unde întreaga creație se reunește în Hristos, definindu-i existența și destinația.<sup>51</sup>

Biserica este centrul liturgic al creației, unde lucrează Dumnezeu Cel în Treime, Care sfințește acest loc, sfințește omul și prin el întregul univers. Componentele arhitecturale ale bisericii, precum și actele liturgice oficiate în biserică, nu sunt simple simboluri sau reprezentări, ci elemente sensibile, prin care credinciosul trăiește întreaga viață a lui Hristos, prin lucrarea Duhului Sfânt.<sup>52</sup>

Arhitectura bisericii este structurată în formă de navă, simbolizând corabia mântuirii, sau sub formă treflată, care marchează semnul Sfintei Cruci, și se compune din trei părți: *pronaos, naos și altar*. Altarul, cea mai importantă parte a bisericii, care reprezintă „mormântul Domnului” și „scaunul lui Dumnezeu”, este despărțit de naos prin catapeteasmă. Potrivit învățaturii Sfântului Maxim Mărturisitorul, sfințirea credinciosului se realizează prin integrarea progresivă în „*Ecclesia*”, începând de la intrarea în biserică și până la Altar, aducând cu sine darurile sale: *pâine și vin*, prin lucrările sfințitoare ale Bisericii, fiind așteptat la Sfântul Altar de Hristos Însuși, Care Se jertfește prezentând Tatălui ofranda, iar Maica Domnului, care veghează pe calota Altarului, mijlocește pentru jertfa adusă și jertfa ajunge în Altarul cel mai presus de ceruri. Apoi, *în fața ușilor împărătești*, cu binecuvântarea Celui Care S-a jertfit și pururi Se dăruiește pe Sine pentru noi și mântuirea noastră, se primește Sfânta Euharistie, constituind ținta finală a vieții, realizată prin baia lacrimilor Sfintei Spovedanii.<sup>53</sup> Prin urmare, biserica reprezintă partea cea mai valoroasă a vieții celui ce-L caută pe Mântuitorul Hristos și dorește a se împărtăși de darurile Sale, spre a atinge piscurile desăvârșirii după modelul Lui.<sup>54</sup>

Episcopia Aradului își are corespondență din cele mai vechi timpuri în aria geografică a comitatelor Arad și Zărand. Din secolul al XV-lea în acest ținut sunt amintiți câțiva episcopi care rezidau la Lipova și la Ineu, unde

<sup>51</sup> Pr. Alexander Schmemmann, *Euharistia Taina Împărăției*, p.25.

<sup>52</sup> Pr. Prof. Dr. Dumitru Stăniloae, *Locașul bisericesc propriu-zis, cerul pe pământ sau centrul liturgic al creației*, p.277-290.

<sup>53</sup> Pr. prof. Ene Braniște, *Biserică și Liturghie în „Mystagogia” Sfântului Maxim Mărturisitorul*, în „Ortodoxia”, nr.1/1981, p.18.

<sup>54</sup> Nicolae Cabasila, *Despre viața în Hristos*, trad. rom. de Pr. Prof. Teodor Bodogae, ediția a-II-a, Editura Institutului Biblic și de Misiune Ortodoxă, București, 1997, p.127.

familia Brancovici avea proprietăți cu jumătate de veac înainte.



**Sediul Arhiepiscopiei Aradului**

Istoriografia nu prezintă însă nici un document care ar atesta existența unor scaune episcopale la Ineu și Lipova. Cu toate acestea, potrivit tradiției orale, în anul 1563 se cunoaște existența primului Episcop la Lipova, cu numele de *Daniil*, de la care a rămas o bederniță inscripționată: *Kruşedola nadbedrenik Mitropolia Lipovskog Danila od 1563*, descoperită în Mănăstirea Cruşedol. După ocuparea Lipovei de către otomani, episcopul s-a retras în cetatea Ineului de pe Crişul Alb.<sup>55</sup> Pentru a întregi lista episcopilor de la Ineu și Lipova, îi mai amintim pe episcopii: *Matei*, hirotonit în 1570 și menționat în cetatea Ineului; apoi *Sava Brancovici* (1604-1627), mutat ulterior la Lipova; *Lazăr-Longhin Brancovici* (1629-1643), care se intitula „Mitropolitul Lipovei și Ienopolei”; *Sofronie*, cu titulatura „Mitropolit al cetății Lipova și al Gyulei”, se pare că avea reședința la Hodoş-Bodrog; *Ştefan* (1664), hirotonit la Mănăstirea Gracianita, și alții. Cert este faptul că acești episcopi, de la Ineu și Lipova, se găseau sub jurisdicția Mitropolitului

<sup>55</sup> Eugen Arădeanul, *Muzeul Patriarhiei Sârbe*, în „Mitropolia Banatului”, nr.7-8/1981, p.581.

de la Alba Iulia.<sup>56</sup>

După cum am văzut, cel dintâi Episcop al Aradului, atestat documentar prin diploma împărătească din *18 septembrie 1706*, este *Isaia Diacovici*.

Acesta reorganizează prima biserică ortodoxă construită la Arad în timpul domniei lui Matei Corvin (1458-1490), pe terenul de astăzi al Colegiului Național „Moise Nicoară”, aparținând cetății Aradului, centru militar deosebit de important în acea vreme. Această biserică poate fi socotită *prima Catedrală episcopală a Aradului*.<sup>57</sup>

Statisticile vorbesc despre existența unui număr mare de români ortodocși în Episcopia Aradului în anul 1777. Potrivit conșcripției episcopiei romano-catolice din acea vreme, Aradul avea un număr de 2.434 de catolici maghiari și germani și un număr de 5.595 de ortodocși, majoritatea români.<sup>58</sup>

Modesta catedrală arădeană a devenit neîncăpătoare de-a lungul timpului, motiv pentru care s-a început colecta de fonduri cu scopul ridicării altei catedrale mai mari. Această inițiativă atribuită episcopului *Pavel Avacumovici* (1786-1815), al nouălea episcop al Aradului, a avut ca rezultat construcția finalizată în anul 1791, conform unei inscripții în limba slavonă, cu hramul celei dintâi „*Nașterea Sfântului Ioan Botezătorul*”, putând fi socotită *a doua Catedrală episcopală a Aradului*.



**Prima Catedrală a Aradului,  
pe locul actualului Colegiu  
Național „Moise Nicoară”**

În timpul Revoluției din 1848, catedrala arădeană a fost supusă unui bombardament al generalului austriac Berger. Deși reparată cu mari eforturi financiare, n-a rezistat vitregiei vremurilor, încât în 1857, terenul a fost expropriat, iar în 1861 Catedrala a fost demolată.<sup>59</sup>

Episcopul Procopie Ivașcovici (1853-1873) inițiază colecta pentru cea de-a treia Catedrală episcopală. A cumpărat teren de la Primăria orașului

<sup>56</sup> Gheorghe Cotoșman, *Episcopia Caransebeșului până în pragul secolului al XIX-lea*, Editura Autorului, Tiparul Tipografiei Diecezane, Caransebeș, 1941, p.80.

<sup>57</sup> Ioan Rusu, *Cuvântare la Nașterea Sfântului Ioan Botezătorul, patronul Bisericii-catedrale din Arad*, în „Biserica și Școala”, anul VII, nr. 28, 10-23 iulie 1883, p.244.

<sup>58</sup> Pr. Dr. Pavel Vesa, *Episcopii Aradului 1706-2006*, Editura Gutenberg Univers, Arad, 2007, p.83.

<sup>59</sup> Ștefan Pop, *Frământări în jurul scaunului episcopesc ortodox de la Arad*, Tipografia Diecezană, Arad, 1929, p.16.

Arad în actuala Piață a Catedralei, a ridicat o biserică deosebită, lucrările de construcție fiind finalizate în ajunul praznicului Înălțării Sfintei Cruci din anul 1865.

La 17 septembrie 1865 s-a săvârșit slujba de sfințire a *celeia de-a treia Catedrale episcopale arădene*. Întreținută cu deosebită jertfelnicie, frumoasa, monumentală și impunătoare catedrală construită, îndeplinea un dublu rol de biserică parohială a cartierului Pârneava și de catedrală episcopală.<sup>60</sup>



Catedrala Veche, cu hramul  
„Nașterea Sfântului Ioan  
Botezătorul” - Arad



Catedrala Veche din Arad - vedere interbelică

### 2.3. Ctitorii Catedralelor eparhiale arădene

Chiar dacă acest ideal măreț nu a putut fi realizat așa cum s-ar fi dorit, se cuvine ca posteritatea să cunoască strădania și jertfelnicia celor doi ierarhi ctitori, încât vom evoca numele acestor vrednice personalități intrate în istoria Arhiepiscopiei Aradului, *Procopie Ivașcovici*, ctitorul Catedralei Vechi, cu Hramul „Nașterea Sfântului Ioan Botezătorul”, și *Arhiepiscopul Dr. Timotei Seviciu* ctitorul Catedralei Noi cu hramul „Sfânta Treime”.

#### PROCOPIE IVAȘCOVICI <sup>61</sup> (1853-1873)

S-a născut la 8 august 1808 în localitatea Deliblata, azi în Banatul Sârbesc, la botez primind numele *Petru*. A făcut studii gimnaziale la Oradea și Novi Sad; a studiat Filosofia la Késmárk; studii teologice la Vârșeț și studii juridice la Sárospatak.

La tunderea în monahism a primit numele *Procopie*.

A îndeplinit următoarele misiuni: funcționar la Mitropolia Ortodoxă din Carloviț (între 1833 și 1835), profesor la Seminarul Teologic din Carlovitz (din 1835), în paralel, secretar eparhial (din 1838), asesor (consilier) al Mitropoliei Ortodoxe din Carloviț (1843); arhimandrit și stareț al Mănăstirii din Kruședol (1846), după care a fost promovat în ierarhie:

Episcop al Aradului între 1853-1873, Mitropolit al Ardealului între septembrie 1873-iulie 1874 și Patriarh al Bisericii Ortodoxe Sârbe între 1874-1880, având reședința în Carloviț. În august 1880 a fost „silit de guvernul maghiar să demisioneze”, retrăgându-se la Biserica Albă (azi în Banatul sârbesc). După cum am arătat, ca episcop la Arad, a ridicat *Vechea Catedrală episcopală*.

A trecut la cele veșnice la 11 mai 1881, la Biserica Albă, fiind înmormântat în Catedrala Patriarhală din Sremski Carloviț.



**PROCOPIE IVAȘCOVICI**  
- ctitorul Catedralei vechi -

<sup>61</sup> Pr. prof. dr. Alexandru Moraru, *Dicționarul ierarhilor români și străini slujitori ai credincioșilor Bisericii Ortodoxe Române*, Editura Basilica, București, 2015, p.230.



**Dr. TIMOTEI SEVICIU<sup>62</sup> (1984 - în prezent)**

S-a născut la 4 iunie 1936 la Timișoara, din familie preoțească, tatăl Diacon Prof. Caius și mama Vioara, primind la botez numele Traian.

În același oraș a urmat școala elementară, apoi liceul. Între 1953 –1957 a urmat cursurile Institutului Teologic Universitar din București, unde a obținut licența în Teologie, alegând ca subiect: Hristologia și soteriologia Sfântului Atanasie cel Mare. Între 1957-1960 a urmat cursurile de doctorat la același Institut, specialitatea Patologie. În 1962 și-a dat examenul aprofundat de admisibilitate, iar în ziua de 5 iunie 1973 a susținut teza de doctorat în Teologie cu titlul: *Doctrina hristologică a Sfântului Chiril al Alexandriei, în lumina tendințelor actuale de apropiere între Biserica Ortodoxă și vechile Biserici Orientale*, avându-l coordonator pe părintele profesor dr. Ioan G. Coman. A făcut studii ecumenice în Elveția, la Facultatea de Teologie protestantă din Neuchâtel în 1967, la Institutul ecumenic de la Bossey (1967-1968) și la Facultatea de Teologie din Freiburg (1971-1972). A urmat și cursurile de limba și literatura franceză ale Universității din Neuchâtel. A participat la numeroase întruniri ecumenice din diferite centre europene.

În 1961, la 1 februarie, a fost numit profesor la Seminarul Teologic din Caransebeș. De la 1 octombrie 1961 a funcționat ca secretar eparhial la Arad, iar de la 1 iulie 1962 la Timișoara. La 1 aprilie 1968 a fost numit vicar administrativ al Arhiepiscopiei Timișoarei și Caransebeșului.

A fost hirotonit diacon necăsătorit la 22 octombrie 1961, apoi preot la 10 martie 1968, iar la 24 iunie 1969 a fost tuns în monahism la Mănăstirea Hodoș-Bodrog, sub numele de Timotei.

La 6 decembrie 1970, a fost hirotesit arhimandrit. La cererea și recomandarea Înaltpreasfințitului Mitropolit Dr. Nicolae Corneanu al Banatului, Sfântul Sinod l-a ales pe arhimandritul Dr. Timotei Sevcicu, în ședința din 15 decembrie 1975, ca episcop-vicar al Arhiepiscopiei Timișoarei și Caransebeșului, cu titlul „Lugojanul”. A fost instalat la Timișoara la 8 februarie 1976. În 1984, după trecerea la cele veșnice a Episcopului Visarion



**Dr. TIMOTEI SEVICIU**  
- ctitorul Noii Catedrale -

<sup>62</sup> *Ibidem* p.170.

Aștileanu, membrii Colegiului Electoral Bisericesc, împreună cu membrii Adunării Eparhiale a Episcopiei Aradului, convocați pentru ziua de 30 septembrie 1984, l-au ales în unanimitate pe Preasfințitul Dr. Timotei Lugojanul, episcop-vicar al Arhiepiscopiei Timișoarei și Caransebeșului, ca episcop al Aradului, instalarea având loc la 2 decembrie 1984, în Catedrala episcopală din Arad.

Activitatea Preasfinției Sale la Arad s-a desfășurat pe mai multe planuri, concretizată în construirea a peste 70 de biserici și restaurarea a peste 450 de locașuri de cult, multe dintre ele fiind monumente istorice. În vara anului 1986, din inițiativa și purtarea de grijă a Preasfinției Sale, au început ample lucrări de restaurare a întregului complex arhitectonic de la Mănăstirea „Sfântul Simion Stâlpnicul” de la Arad-Gai, ctitorie a Episcopului Sinesie Jivanovici al Aradului (1751-1768).

A acordat atenție și celorlaltor așezăminte monahale, înființate sau reînființate după 1990, dintre care amintim: mănăstirile de la Feredeșu, Roșia, Almaș, schiturile de la Cetatea Colț, Ghelari, Sfântul Nicolae de la Vulcan, Straja.

La inițiativa Părintelui Episcop, cu aprobarea Sfântului Sinod al Bisericii Ortodoxe Române, la Prislop s-au deschis, începând cu anul școlar 1991-1992, cursurile unui Seminar Teologic Liceal-Monahal „Sfânta Ecaterina” pentru fete, cu o durată de școlarizare de cinci ani.

A reînființat Facultatea de Teologie din cadrul Universității „Aurel Vlaicu” din Arad. Preasfinția Sa este strâns atașat de această instituție de învățământ universitar, unde a fost cadru didactic, predând Istoria Bisericească Universală.

Din anul 1992, prin hotărârea Sfântului Sinod al Bisericii Ortodoxe Române, comunitățile românești din Ungaria, aparținând Vicariatului Ortodox din Gyula, au revenit sub jurisdicția canonică a Episcopiei Aradului. În calitate de arhipăstor și al românilor din Ungaria, Părintele Episcop s-a îngrijit de parohiile din cadrul acestui vicariat, a donat Biblii, Cărți de rugăciune, Mica Biblie, Catehisme, unele obiecte de colportaj, și a făcut nenumărate vizite canonice.

Cu prilejul împlinirii a două decenii de slujire arhierescă la Arad, la 23 noiembrie 2004, i-a fost decernat, într-un cadru festiv, titlul de Cetățean de onoare al orașului Arad.

Dintre toate frumoasele realizări ale Arhiepiscopului nostru, cea mai de seamă rămâne ctitoria Noii Catedrale Arhiepiscopale cu hramul Sfânta Treime, prima Catedrală episcopală ortodoxă începută, finalizată și târnosită în România după căderea regimului comunist.<sup>63</sup>

<sup>63</sup> A se consulta și biografia completă a chiriarhului, pe site-ul Arhiepiscopiei Aradului - [www.arhiepiscopiaaradului.ro](http://www.arhiepiscopiaaradului.ro).

## CAPITOLUL AL III-LEA

### Istoricul construirii Catedralei Arhiepiscopale „Sfânta Treime”

#### 3.1. Conștientizarea ideii de construire a Catedralei

Orașul Arad este situat într-o arie geografică în care spiritualitatea creștină s-a manifestat încă din perioada formării și afirmării noastre ca popor ortodox de sorginte latină. S-a dezvoltat din punct de vedere spiritual în vatra celor două centre bisericești: de la Morisena și Mănăstirea Hodoș Bodrog, atestată documentar încă din anul 1177, și se înscrie între cele mai importante centre religioase, culturale și politice ale vremii. Vechile documente descoperite de istoricii români în Arhivele Romei menționează existența unor puternice centre mănăstirești ortodoxe în jurul Aradului la începutul secolului al XIII-lea: Ceala, Basaraga (Pecica), Popin, Mocrea, Lipova și Ineu, care contribuie la renașterea spirituală și progresul social al românilor din Transilvania și Banat.

Începând din anul 1690, jurisdicția asupra vieții bisericești ortodoxe din Arad, Banat și Crișana era exercitată de Patriarhul sârb Arsenie al III-lea Cernoevici, având reședința la Mănăstirea Cruședol. El hirotonește episcopi în teritoriu și înființează noi Episcopii la Oradea-Jegar, Seghedin, Mohaci-Sighet și Carloviț. La cererea Patriarhului Arsenie al III-lea Cernoevici, la data de 28 iunie 1695 sunt confirmați de împăratul austriac șapte noi episcopi, printre care și Isaia Diacovici pentru Timișoara-Ienopole.

Așadar, cel dintâi Episcop al Aradului atestat documentar prin diploma împărătească din 18 septembrie 1706, este *Isaia Diacovici*. Acesta reorganizează prima biserică ce fusese construită în Arad în timpul domniei lui Matei Corvin (1458-1490), pe terenul de astăzi al *Colegiului Național „Moise Nicoară”*. Terenul respectiv aparținea Cetății Aradului, era un centru militar deosebit de important în aceea vreme, iar biserica ridicată poate fi socotită prima Catedrală episcopală a Aradului.<sup>64</sup>

Viața bisericească a ținuturilor arădene s-a desfășurat într-un climat pașnic, într-o simbioză realizată de locuitorii ortodocși români și sârbi, aceștia din urmă fiind majoritari. Conducerea bisericească era asigurată de Mitropolia Sârbă, care alegea și întroniza episcopi sârbi la Arad până în anul

<sup>64</sup>Ioan Rusu, *Cuvântare la Nașterea Sfântului Ioan Botezătorul, patronul Bisericii catedrale din Arad*, p.244.

1829, când are loc instalarea primului episcop român – *Nestor Ioanovici* (1829-1830).

Ocupația maghiară a favorizat și impus o nouă confesiune în ținuturile transilvănene și, implicit, arădene – catolicismul, și mai târziu – greco-catolicismul.

Cu toate acestea, în perioada dualismului austro-ungar, orașul Arad a cunoscut o deosebită dezvoltare economică, înfățișându-se ca o metropolă dinamică și un centru politic al românilor din imperiu, încât marile decizii care au dus la activizarea vieții politice transilvănene și la reorganizarea politică a românilor au fost luate aici.

Implicarea armatei române în Primul Război Mondial și aportul adus la înfrângerea trupelor germane, precum și contextul istoric, economic, politic și religios al românilor din ținuturile ungare, au făcut ca Aradul să polarizeze viața spirituală și politică din Transilvania. Vasile Goldiș, secretar consistorial al Centrului eparhial ortodox român arădean, cu demnitate, cumițenie și sacrificiu, a descifrat mersul istoriei, luptând pentru împlinirea idealului național: *Reîntregirea României Mari*. Aradul a pregătit Marea Adunare Națională de la Alba Iulia din 1 Decembrie 1918.<sup>65</sup>

Vitregiile vremurilor, determinate de numeroase războaie purtate pe teritoriul Aradului și în împrejurimi, au adus ocupații străine peste populația autohtonă, începând cu invazia ungarilor încă din secolul al VIII-lea și continuând fără întreruperi până la începutul secolului al XX-lea, adică până în 1918. Nici după anul de grație al Reîntregirii României Mari, Aradul nu a avut o reprezentare corespunzătoare și fidelă în conducerea țării, din cauza luptelor politice dintre Partidul Național Român, promotorul Marii Uniri, și celelalte partide politice din Vechiul Regat, precum și a electoratului disciplinat și unitar al maghiarilor. Odată cu fuziunea dintre partidele naționale românești (P.N.R. și P.N.Ț) situația politică a devenit mai favorabilă.

Episcopia Ortodoxă Română a fost condusă până în anul 1853 de Patriarhia Sârbă, străină oarecum de aspirațiile naționale ale ortodocșilor români. La fel de străin s-a dovedit și Imperiul Austro-Ungar interesat de susținerea Bisericii Romano-Catolice și apoi a greco-catolicismului impus din interese politice, contrare Ortodoxiei românești. Se cuvenea totuși Aradului, ca oraș imperial, să aibă în structura de civilizație urbanistică pe lângă Episcopie, în perimetrul central al orașului, și o Catedrală Ortodoxă Română reprezentativă. Dacă de-a lungul vremii nu s-a putut realiza acest

<sup>65</sup> Ziarul „Românul”, nr.1 din 26 octombrie 1918, p.1: „Națiunea română care trăiește în monarhia austro-ungară așteaptă și cere - după multe suferințe de veacuri - afirmarea și valorizarea drepturilor ei nestrămutate și inalienabile la deplină viață națională. Această declarație e azi programul, crezul politic al tuturor românilor, locuiască ei în orice parte a lumii”.

deziderat legitim, pentru generația de azi, ce se vrea a fi o generație a reconstrucției, edificarea Noii Catedrale se impune ca o datorie de conștiință a locuitorilor Aradului.

### 3.1.1. Inițiativa Chiriarhului de a construi Catedrala Eparhială

Aradul trăiește o perioadă memorabilă, marcată prin efortul celor care și-au păstrat credința moștenită de la strămoși, precum și dorința de a edifica în peisajul orașului un locaș de cult, ca mulțumire adusă lui Dumnezeu și veșnică cinstire a memoriei tuturor celor care s-au jertfit pentru devenirea noastră de-a lungul vremii.

Numărul, complexitatea și varietatea acțiunilor întreprinse cu abnegație și dăruire de către Părintele Episcop Timotei, punând mai presus de orice construirea unei catedrale ortodoxe în eparhia Aradului, constituie un act ce împlinește idealul de veacuri al ierarhilor și credincioșilor români arădeni de a avea o catedră a episcopului și maică a bisericilor în cuprinsul eparhiei.<sup>66</sup>

Acum se odihnesc în pace intelectualii români providențiali și patrioți înflăcărați, corifeii ai Marii Uniri din 1918; se bucură între cei aleși și plăcuți lui Dumnezeu în veșnicie, erudiții episcopi Grigorie Comșa, Andrei Magieru, Visarion Aștileanu, militanți activi pentru realizarea dezideratului legitim al ortodocșilor români de a avea o Catedrală eparhială.

Odată cu „biruința asupra celor potrivnici”, în Decembrie 1989, s-a luminat conștiința ortodocșilor români în direcția construirii unei Catedrale episcopale închinată tuturor eroilor neamului românesc, căzuți pe câmpurile de luptă, în lagăre și închisori, pentru libertatea, demnitatea neamului și slava Sfintei Biserici.<sup>67</sup>

<sup>66</sup> Prima întâlnire a Chiriarhului cu reprezentanții noilor autorități locale, după evenimentele din Decembrie 1989, legată de construirea unei Catedrale în Arad, a avut loc după sărbătorile Nașterii Domnului, a Anului Nou și a Bobotezei din 1990, la reședința episcopală. Alături de Chiriarh au participat subprefectul ec. Ioan Cuzman și deputatul arădean ing. Nelu Aristide Dragomir. Aceștia au îmbrățișat ideea construirii catedralei, au venit cu propuneri privind pașii ce trebuiau făcuți în continuare, asigurându-l pe Chiriarh de tot sprijinul necesar demersurilor pentru obținerea aprobărilor, atât pe plan local, cât și pe plan național. Nelu Aristide Dragomir s-a stins prea devreme din viață, dar ec. Ioan Cuzman a devenit președintele S.I.F. Banat-Crișana și s-a dovedit un entuziast susținător al construcției Noii Catedrale, personal oferindu-și sprijinul la confecționarea raclei din argint și sculptarea baldachinului din lemn ce adăpostesc moaștele Sfântului Ioan Gură de Aur în Catedrala arhiepiscopală.

<sup>67</sup> Inițial s-a propus varianta construcției în zona UTA, pe teritoriul parohiei Șega II, acolo existând un loc viran în fața fabricii de produse textile, fiind și punctul de unde au ieșit muncitorii, care au declanșat Revoluția din 1989, atașându-se celorlalți revoluționari. Această variantă nu a fost agreată, fiindcă spațiul respectiv era prea mic pentru construcția unei catedrale; iar pe de altă parte, parohia Șega II era angajată într-un proces de retrocedare, deschis de Biserica greco-catolică. Încă din primele consfătuiri ale Conducerei Episcopiei Aradului cu autoritățile locale, precum și în rândul preoților din Eparhie și a credincioșilor, s-a exprimat dorința ca ridicarea Catedralei Noi să fie închinată eroilor Revoluției din 1989 și tuturor eroilor neamului românesc, căzuți pe câmpurile de luptă, în lagăre și închisori, pentru libertatea și demnitatea poporului român și slava Sfintei Biserici.

Slujbele oficiate în fața Palatului administrativ arădean a constituit începutul, urmat de numeroase discuții privind amplasarea construcției.

Faptele sunt consemnate în primul proces verbal al Episcopiei Aradului sub președinția Preasfințitului Părinte Episcop Dr. Timotei Seviciu, la Centrul eparhial, după evenimentele din Decembrie 1989 și înregistrat cu nr. 150 din 15 ianuarie 1990, cu prilejul constituirii unui comitet de inițiativă în scopul desfășurării unor acțiuni privind buna împlinire a problemelor bisericești în cadrul Eparhiei, ca urmare a libertății și democrației reale de care a beneficiat întregul popor român în acele momente.

Pentru conformitate, redăm conținutul procesului verbal:

Episcopia Ortodoxă Română Arad  
nr. 150 / 15 ianuarie 1990

### **Proces Verbal<sup>68</sup>**

Încheiat azi, 15 ianuarie 1990, la Centrul eparhial al Episcopiei Ortodoxe Române Arad, din strada M. Eminescu nr. 44, privind constituirea unui comitet de inițiativă în scopul desfășurării unor acțiuni care privesc buna împlinire a problemelor bisericești în cadrul Eparhiei Aradului, ca urmare a libertății și democrației reale de care beneficiază întregul popor românesc.

Prezenți: PS Episcop Timotei, preoții: Gheorghe Bozian - vicar administrativ, Traian Micoroi - consilier bisericesc, Iacob Bupte - consilier economic, Zaharia Gh. Iova - secretar eparhial, Miron Iercan - inspector eparhial, Pavel Brândușe - contabil-șef, Ilarion Ilie Tăucean, diaconii: Teodor Babuția și Cornel Clepea, angajații: ing. Valer Oprea, Liviu Hanțiu, Elena Iercan, Ecaterina Avel, Maria Toth, Voichița Cosma, Adriana Clepea, Elisabeta Matei, Maria Mândrescu, Dumitrina Matei, Cornel Tămaș, Florian Bulc, Iulius Giucă, Ioan Szatmari și Vasile Bălțean.

Preliminarii:

Ca urmare a evenimentelor de la Timișoara din ziua de 21 decembrie 1989, în dimineața zilei de vineri, 22 decembrie, slujitorii Bisericii ortodoxe din Arad și împrejurimi, în scopul unei bune orientări, s-au prezentat la Centrul episcopal, care i-a îndrumat părintește să fie împreună cu credincioșii, respectiv, cu poporul, întărindu-i și încurajându-i în grelele momente decisive. Tot în acest scop, la cererea manifestanților, PS Episcop Timotei a delegat doi consilieri care au săvârșit slujbe pentru pomenirea

<sup>68</sup> Procesul verbal cu nr. 150 din 15 ianuarie 1990, din Arhiva Episcopiei Aradului.

bravilor eroi căzuți la Timișoara și, de fapt, în toată țara, până la acea oră, pe o tribună improvizată în fața actualului sediu F.S.N. Arad - prima slujbă a Parastasului pentru eroi încă în ilegalitate.

Întreaga Eparhie, prin slujitorii și bunii credincioși, își dă totala adeziune la evenimentele petrecute, susținând cauza poporului, mai ales că dintre toate cultele ce funcționează majoritatea o formează credincioșii ortodocși, care doresc să beneficieze în urma construirii de noi locașuri de cult, atât de necesare mai ales în orașe și municipiul Arad, de vestirea cuvântului lui Dumnezeu în orice împrejurare, acesta situându-se pe sănătoasa concepție patriotică a neamului nostru românesc ce vine din adâncurile istoriei. Reabilitarea slujitorilor Bisericii va fi bucuria credincioșilor.

Cunoscând situația din Eparhie, aducem următoarele:

### HOTĂRĂRI

1. - *Revizuirea întregului personal clerical din județ, privind activitatea depusă de până acum pe linia misionar-pastorală, social-economică, precum și cea gospodărească, formată din preoții: Demian Tudor de la Parohia Micălaca Veche, Ioan Hornea de la Parohia Arad Șega I și Gheorghe Bej de la Parohia Aradul Nou, precum și mireni: Silviu Suci, consilierul juridic, și economistul Gheorghe Ciucuriță, iar personalul TESA de la Centrul eparhial va fi reprezentat de cei doi mireni, la care se adaugă Ioan Szatmari - pomicultor. Eventualele obiecții ridicate se vor înainta spre analiză comisiilor instituite.*

2. - *Numirile, repartizările și transferările, până la noile reglementări, se vor face democratic și cu toată seriozitatea în conformitate cu Statutul BOR și regulamentele în vigoare.*

3. - *Inițierea unui comitet de preoți care să coordoneze activitatea samarineană (ajutoare, vizitarea bolnavilor etc.).*

4. - *Reamenajarea tuturor fostelor capele în unitățile și instituțiile unde au funcționat. Paralel, înființarea după necesități și a altora, acolo unde nu au existat (unități militare, școli, spitale, orfeline, cămine de bătrâni, penitenciare etc.), cu asigurarea asistenței religioase.*

5. - *Pentru restabilirea situației spirituale, pe protopopiate, se vor forma comitete alese de către preoți în vederea coordonării activității omiletice și catehetice. Acestea se vor întruni la Centrul eparhial în scopul instituirii unei proceduri comune edificatoare pentru credincioși și care să furnizeze cadrele necesare în eventualitatea introducerii învățământului religios în școli.*

6. - *Editarea unui periodic necesar cunoașterii și impulsivării vieții religioase proprii, după caz, cu un supliment pentru popor, precum și grija sporită în vederea editării unor cărți și broșuri cu conținut religios.*

7. - *Se impune construirea unor noi biserici parohiale în cartierele din municipiul Arad: Calea Aurel Vlaicu, Zona Podgoria, Pârneava și Micălaca. Cât privește biserica ce poartă hramul „Nașterea Sfântului Ioan Botezătorul” - Catedrală episcopală, cunoscând vechimea, importanța arhitecturală și rolul istoric ce l-a împlinit veacuri în șir, socotim că este de dorit să aibă în continuare aceeași destinație. Dacă preoții și credincioșii aparținători Parohiei Arad-Centru doresc construirea unei noi biserici parohiale, susținem acțiunea acestora.*

8. - *În unanimitate, cei prezenți își dau acordul ca preotul Zaharia Gh. Iova - secretar eparhial - să îndeplinească responsabilitatea în compartimentul problemei de culte în cadrul comitetului municipal al F.S.N. Arad, înțelegând prin aceasta mijlocirea contactelor Conducerii eparhiale cu organele competente, în vederea rezolvării urgențelor.*

9. - *Întrucât în județ, cu toate că cultul ortodox este majoritar ca număr de credincioși, nu suntem reprezentați, ci numai la nivel de municipiu, rugăm să binevoiți a ne comunica modul de eventuală delegare a unui slujitor din partea noastră. Față de cele de mai sus, vă rugăm să luați la cunoștință și, în măsura posibilităților, să fim ajutați.<sup>69</sup>*

*Drept pentru care semnăm*

<sup>69</sup> La data de 15 ianuarie, Chiriarhul a convocat pe toți funcționarii Centrului eparhial, clerici și mireni, pentru constituirea unui Comitet de inițiativă în scopul desfășurării unor acțiuni care privesc buna împlinire a problemelor bisericesti în cadrul Eparhiei Aradului, ca urmare a libertății și democrației de care beneficiază întregul popor românesc. Printre alte hotărâri luate se menționează și construirea de noi biserici parohiale în cartierele din municipiul Arad: Calea Aurel Vlaicu, Zona Podgoria, Pârneava și Micălaca, fără a se face o precizare clară despre Catedrala episcopală.



Actul prezentat mai sus deschide drumul anevoios al demersurilor Chiriarhului către toate instituțiile statului, locale și centrale, în scopul obținerii aprobărilor și acordarea amplasamentului viitoarei Catedrale.

La data de 9 februarie 1990, procesul verbal a fost înregistrat la Primăria Municipiului Arad cu nr. 410/1990 și depus la Frontul Salvării Naționale al Județului Arad, însoțit de o adresă prin care se cerea și atribuirea de terenuri corespunzătoare pentru zidirea de noi biserici în Calea Aurel Vlaicu, Zona Podgoria (eventuală catedrală), Cartierul Micălaca și Cartierul Ceala, din Arad.<sup>70</sup>

Răspunsul Primăriei a venit în data de 4 aprilie a aceluiași an, cu adresa nr. 8.809/1990, înregistrat la Centrul eparhial cu nr.1.278 din 17 aprilie 1990, prin care se exprima acordul pentru construirea de noi biserici. Referitor la Catedrala menționată a se construi în zona Podgoria se face precizarea: „este necesară o analiză profundă în baza unor studii de amplasament”.<sup>71</sup>

Ca urmare a adresei mai sus menționate, Conducerea eparhiei a solicitat Institutului de Proiectări al Județului Arad să întocmească un studiu de amplasament în vederea construirii viitoarei catedrale.

Relațiile eparhiei cu noua Conducere a autorităților locale a fost bună, fapt care a determinat și alegerea unui amplasament potrivit pentru construirea Noii Catedrale.

<sup>70</sup> La 15 ianuarie 1990, în procesul verbal cu nr.150 al Centrului eparhial arădean se amintește: „Cunoscând vechimea, importanța arhitecturală și rolul istoric ce l-a împlinit veacuri în șir Catedrala episcopală, socotim că este de dorit să aibă în continuare aceeași destinație. Dacă preoții și credincioșii aparținători Parohiei Arad-Centru doresc construirea unei noi biserici parohiale, susținem acțiunea acestora...”. În primul demers către autorități, adresa mai sus amintită nu definește voința de a se construi o Catedrală episcopală. Din mărturisirile Chiriarhului, fiind și secretar eparhial, am reținut că în primele zile după Revoluția din Decembrie 1989 a primit la Reședința eparhială doi demnitari, din noua conducere locală și centrală a Statului român: ing. Nelu Aristide Dragomir, deputat în Frontul Salvării Naționale, și ec. Ioan Cuzman, viceprefect al județului Arad. A fost o întâlnire de taină, la care cei amintiți i-au dat asigurări Chiriarhului că vor susține în fața autorităților dorința de a se construi Catedrala episcopală în Arad și că vor înainta demersuri în vederea obținerii fondurilor. Promisiunea nu a fost îndeplinită, fiindcă ing. Nelu Aristide Dragomir a trecut la cele veșnice fără a ajunge să vadă nici parțial visul împlinit, dar ec. Ioan Cuzman, ajuns mai târziu președintele Societății de Investiții Financiare Banat-Crișana și ca om influent în sfera economico-financiară, a sprijinit financiar construirea Catedralei. De numele Domniei Sale se leagă confecționarea baldachinului din lemn sculptat și racla de argint masiv (75 kg) realizată la Monetăria Statului Român, ce adăpostec o părticică din moaștele Sfântului Ioan Gură de Aur, primite de Chiriarh din partea Cetății Vaticanului.

<sup>71</sup> Dosar din Arhiva Episcopiei Aradului. Construcția Noii Catedrale: Primăria Arad nr. 8.809/1990, înregistrat la Centrul eparhial cu nr.1.278 din 17 aprilie 1990.

### 3.2. Alegerea amplasamentului

Am văzut că edificarea unei noi catedrale ortodoxe a fost o preocupare veche a Centrului eparhial Arad, dar acest deziderat s-a putut realiza numai după Revoluția din Decembrie 1989, când construirea locașurilor de cult s-a putut relua în discuție pe temeiul adevăratei democrații. Conducerea Episcopiei Aradului a solicitat Primăriei Municipiului Arad, printre altele, și atribuirea de terenuri intravilane pentru construirea de noi biserici, inclusiv Catedrală episcopală, prin adresa nr. 410 din 9 februarie 1990. Ulterior acestui demers, Centrul eparhial a solicitat Institutului de Proiectări al Județului Arad un „studiu de amplasament” pentru Noua Catedrală în tronsonul central, cuprinzând Bulevardul Revoluției dintre Piața Podgoria și Teatru.

La data de 27 august 1990, Preasfinția Sa Dr. Timotei și Preasfințitul Emilian Arădeanul, arhieru vicar<sup>72</sup>, au fost primiți în audiență de Prefectul Județului Arad, ing. Gheorghe Gârbovan. În urma discuțiilor purtate s-a concluzionat: edificarea unei asemenea construcții implică fonduri financiare și spirituale ale întregului municipiu, fiindcă aceasta trebuie să fie reprezentativă și de referință pentru întregul județ.

Din primele discuții, Chiriarhul a expus ideea, împărtășită de preoții de pe raza municipiului Arad, ca această Catedrală să fie amplasată în zona Podgoria (Palatul CFR, Parcul sau Zona Lacului), pe considerente de repartizare judicioasă a bisericilor în teritoriu și cu evitarea unor demolări de locuințe.

La nivelul discuțiilor, din partea Prefecturii a fost lansată ideea că edificarea unei asemenea importante construcții trebuie pusă și în variante cu demolări, chiar a terasei Podgoria sau a altor clădiri, căutându-se cel mai bun amplasament. Iar pentru convingerea că se va realiza cea mai bună lucrare s-a emis din partea Prefectului propunerea de a se face publică prin Postul „Național TV” București, pe data de 30 august 1990 și 2 septembrie 1990, „*alegerea locului pentru zidirea Catedralei*”.

Propunerea Prefecturii a fost pusă în practică, prin bunăvoința delegatului Prefecturii, domnul deputat ing. Nelu Aristide Dragomir, conform actului nr. 2.993 din 28 august 1990.

În luna septembrie au avut loc la Centrul eparhial două discuții cu prezentare de proiectii:

<sup>72</sup> Preasfințitul Emilian Birdaș era în această perioadă Episcop vicar al Aradului, ajuns aici în urma Revoluției din 1989 de la Episcopia Alba Iuliei.

I. – cu arhiteții Elvira Șerban și Silviu Porițchi, în prezența celor doi arhieri;

II. – pe lângă primii participanți, au mai fost și arhitectul Marian Dinulescu, directorul IPJ Arad, și întreaga Permanență a Centrului eparhial. S-au prezentat șapte variante: 1. *Lacul*, 2. *Palatul CFR*, 3. *Terasa Podgoria*, 4. *30 decembrie* (2 variante), 5. *Libelula*, 6. *Zărandul* și 7. *Agenția Tarom*, explicându-se variantele *Zona Lacului* din punct de vedere tehnic și poziția *Zărandul* cu păstrarea integrală a frontului stradal. Au avut loc discuții pro și contra legate de aceste amplasamente, fără a se ajunge la un rezultat. Arhitectul Marian Dinulescu a propus ca această problemă să fie discutată în prima ședință a Asociației Arhitecților din Arad.

La data de 25 septembrie 1990, în cadrul ședinței Asociației Arhitecților din Arad se propune o nouă variantă și anume în strada *30 Decembrie*, acceptată cu 15 voturi, și se analizează, supunându-se la vot, și celelalte variante: *30 Decembrie cu intersecția Praporgescu* - 14 voturi, *Libelula* - 4 voturi, *Lacul* - 3 voturi, *Gara* - 2 voturi, *Palatul CFR* - 1 vot și *Terasa Podgoria*, *Zărandul*, *Tarom*, cu 0 voturi.

Discuții legate de amplasarea Catedralei au fost prezentate și în cadrul unei emisiuni TV, unde s-au înscris un număr de 20 de concurenți, care prezentau detalii pentru amplasamentul viitoarei Catedrale și tema de proiectare; emisiunea încheindu-se fără nicio clarificare.

La data de 2 octombrie 1990, la sediul Prefecturii a avut loc o primă discuție asupra acestor variante de amplasament al Catedralei, la care au participat: din partea Prefecturii - Gheorghe Gârbovan, prefect, subprefecții Cuzman și Lucaciu; din partea Primăriei Municipiului Arad - primarul Titus Gheorghiof, arhitectul Emil Anghel și deputatul Nelu Aristide Dragomir; din partea Institutului de Proiectări - directorul arhitect Marian Dinulescu, arhitectul Alexandru Madi - șef Atelier Arhitectură, arhitectul Elvira Șerban, șef proiect SA, iar din partea Centrului eparhial - Părintele Episcop Timotei, preotul Iacob Bupte, consilier economic, și arhitectul Mircea Șerb.

În urma discuțiilor purtate, s-a propus o altă întâlnire mai largită, la care să fie invitați și alți factori de decizie, pentru data de 9 octombrie 1990, la care să participe următorii invitați: Elena Copaci, arhitect-șef al județului Arad, Ionel Vesa, arhitect, și alți arhitecți din partea Asociației Arhitecților din Arad, din partea Uniunii Artiștilor Plastici din Arad - domnul Dumitru Șerban, Miloș Cristea, arhitect pensionar, și alți participanți (ing. Czister, Silaghi, Jarko). La această ședință s-a făcut prezentarea variantelor de către șeful Institutului de Proiectări, după care au avut loc numeroase discuții. Demnă de remarcat este prezentarea arhitectului Miloș Cristea, care a ținut o lecție de urbanism pentru municipiul Arad, susținând propunerea

amplasamentului la *Libelula*, propus încă din 1978, în contextul planșelor prezentate pentru rezolvarea circulației pietonale a Bulevardului Revoluției, discutat și în urmă cu 20-25 de ani cu vechea conducere a județului Arad.

La propunerea arhitectului Miloș Cristea s-au adus argumente pro și contra, Asociația Arhitecților arădeni a acordat doar 4 voturi pentru varianta *Libelula*, cu precizarea luării unei decizii până la data de 16 octombrie și extinderea discuțiilor de sistematizare a circulației în municipiul Arad, printr-o ședință de urgență.

La discuția din 16 octombrie 1990, pe lângă participanții la cele două întruniri au mai colaborat: Preasfințitul Emilian Arădeanul, arhitectul Victor Cătană, inginerul Constantin Stoica de la Direcția DSAC, inginerul Aslău (specialitatea Drumuri). S-au prezentat din nou amplasamentele rămase în discuție: *Palatul CFR, Lacul, 30 Decembrie și Libelula*. S-a rediscutat varianta *Libelula* cu detaliile specialiștilor privind rezolvarea infrastructurii, s-a arătat că nodul de circulație din zona Podgoria este sufocant având și repercusiuni nedorite asupra eventualului amplasament *CFR* sau *Lac*, precum și lipsa unei legislații de demolare, expropriere a clădirilor, eliminându-se astfel varianta *30 Decembrie* și rămânând doar cu singurul amplasament oferit de Prefectură: *Libelula*.

La această întâlnire s-a propus anunțarea, într-un ziar național de mare tiraj, precum și în cele locale, inițierea unui concurs pentru stabilirea amplasamentului oferit de Prefectura Județului Arad: *Libelula*, deși Conducerea Episcopiei a argumentat că numărul celor înscriși până acum e suficient, urmând ca până la 1 noiembrie 1990 să se primească din partea Institutului de Proiectări detalii TOPO ale amplasamentului *Libelula* și să se finalizeze tema de proiectare și detaliile concursului, în concordanță cu normele Uniunii Arhitecților. S-a stabilit ca termen orientativ pentru concursul de idei propus cca 6 luni de zile, adică, până la 30.04.1991, iar în urma concursului să se editeze un album cu toate lucrările prezentate.

### 3.2.1. Avizarea variantei V. Bulevard

Problemele tehnice și arhitecturale ca studiu de ampasament al Catedralei au fost încredințate Centrului de Proiectări al Județului Arad și s-au elaborat în baza adresei Conducerii Episcopiei Aradului sub nr. dosar 22.236/1990.

Deși în nicio consfătuire ținută până la această dată pentru amplasamentul Catedralei nu s-a stabilit locul, ci doar s-au discutat variante posibile pentru construirea Noii Catedrale, binevoitoarea Prefectură a Județului Arad comunică aprobarea variantei nr. V din studiul de amplasament în zona

*Libelula*.<sup>73</sup> În această situație, lucrurile s-au precipitat, Conducerea Episcopiei a fost pusă în fața unui fapt împlinit și anume, avizarea favorabilă a unei variante nedorite de amplasament al Catedralei.

Se încheia un an în care nu s-a găsit încă locul potrivit pentru construirea Catedralei. Cu siguranță, populația Aradului era nerăbdătoare și, sub presiunea mass-mediei, Conducerea Episcopiei adresează Prefecturii și Primăriei Aradului actul cu numărul 3.785 din 1 noiembrie 1990, prin care comunică autorităților că nu se împotrivesc stabilirii ca amplasament al Catedralei locul de la *Libelula*, pentru a nu pune la încercare răbdarea credincioșilor și a atrage și mai mult critica presei, a autorităților locale și, în același timp, pentru a nu refuza un loc central. Dar se menționează în respectivul act: „... însă, pentru a nu cădea sub acuza acceptării unui loc - aproape imposibil - pentru realizarea scopului propus...”, solicită atribuirea terenului cu condiția predării acestuia pentru începerea lucrărilor de construcție odată cu terminarea concursului pentru proiect, adică cel târziu la 1.07.1991; „prin predarea amplasamentului pentru începerea lucrărilor, înțelege obținerea tuturor avizelor și aprobărilor necesare privind devierea liniilor de tramvai și a întregii gospodării subterane, inclusiv executarea respectivelor lucrări prin grija și cheltuiala municipalității; în cazul în care se apreciază că cele solicitate nu sunt posibil de realizat, rugăm ca până la data arătată mai sus să atribuiți varianta III (*zona Lacului*) din studiul de amplasament, în care lucrările pot fi demarate la data arătată, locul fiind tot central și Catedrala putând fi orientată canonic și tradițional, fără a se recurge la devieri de linii de tramvai, canalizări subterane, demolări de imobile sau exproprieri de terenuri”. Se mai menționează că „din dorința fierbinte de a se realiza în municipiul Arad o Catedrală Ortodoxă imperios necesară și a nu se repeta situația din 1934 și a altor încercări prin care nu s-a reușit realizarea acestei construcții și pe terenul unde trebuia să triumfe Ortodoxia Românească s-a realizat *hotelul „Astoria”*, rugăm să binevoiiți a ne comunica aprobarea pentru varianta pe care o veți considera mai reprezentativă și mai rezonabilă până la data de 01.07.1991.<sup>74</sup>

În seara zilei de miercuri, 24 octombrie 1990, Televiziunea Arad a transmis pe post „un sondaj de opinie” în legătură cu amplasarea Noii Catedrale Ortodoxe în municipiul Arad, raportat Conducerii Episcopiei de

<sup>73</sup> *Arhiva Catedralei*, Dosar nr. 13. Actul Prefecturii Județului Arad cu nr. 5.940 din 07.12.1990, prin care comunică Episcopiei avizarea variantei V „*Libelula*” pentru construirea Catedralei episcopale.

<sup>74</sup> Presa locală, de altfel favorabilă construirii Catedralei episcopale, prezenta, din informații pe surse (la modă și în actualitate de către trusturile de informații, în general), fără documente, diferite discuții purtate mai ales în afara instituțiilor acreditate, legate de amplasament. Acest lucru a determinat o prelungire poate și benefică pentru stabilirea unui loc adecvat mărețului edificiu.

de către Serviciului Tehnic arhitect Mircea Șerb, prin actul cu nr. 3788 din 01.11.1990. Din răspunsurile celor 13 intervievați asupra acestei probleme, s-au reținut următoarele: nu este bun locul de la Libelula, întrucât închide bulevardul; nu e posibilă rezolvarea circulației în zonă; se deranjează tot centrul și altele. Din totalul celor 13 consultați au votat: 3 pentru *Libelula*, 3 împotriva; 3 pentru *Lac-Podgoria* și 4 fără opinii. Televiziunea Arad menționa că peste câteva zile va realiza o masă rotundă cu specialiști și reprezentanți ai Episcopiei în această problemă, anunț nerealizat.<sup>75</sup>

CONSILIUL EPISCOPAL ARAD  
 INTRARE Nr. 3788  
 ZIUA / LUNA XI 1990  
 Nr. ANTERIOR \_\_\_\_\_

Prea Sfințite Părinte Episcop,

În seara zilei de miercuri 24 oct. 1990, Televiziunea Arad a transmis pe post "Un sondaj de opinie în legătură cu amplasarea noii Catedrale Ortodoxe în municipiul Arad.

Cei 13 intervievați asupra acestei probleme au răspuns:

- Bun locul ales la Libelula.
- Lingă Lac. ✓
- Nu e bun locul la Libelula întrucât închide Bulevardul \*
- Libelula este loc bun dar nu vede cum se va rezolva circulația.
- un politist nu știe nimic de ziar. \*
- Bun în piața Podgoria -
- A auzit de Libelula dar locul este mic și nu e de acord cu deviatia tramvaiului. Susține locul cel mai bun în sensul giratoriu din P-ța Podgoria. \*
- Nu a auzit.
- A auzit că la Libelula dar nu este de acord în contra întrucât se va face deranj în tot centru. Crede că zona Micălașa în pasaj este mai nimerit \*
- Dacă oameni competenți au găsit locul ... în orice caz la capătul Bulevardului \*
- în apropierea Primăriei și mașinile să circule pe străzile laterale
- nu e înțemă. Nu este de acord în Centru orașului ei să se mătească cea veche.
- De acord la Libelula: Nu crede în Dumnezeu.

\*

Deci din totalul de 13	}	- Bun Libelula — 3
		- Nu e bun Libelula — 3
		- Bun Lac-Podgoria 1+2
		- știe opinii — 4.

\*

T.V. Arad a menționat că săptămîna viitoare va realiza o masă rotundă cu specialiști și Episcopia Ort. Română pe această temă.

Arad la 25 oct 1990

SERVICIUL TEHNIC  
c. arh. Șerb Mircea  
Mladin

<sup>75</sup> Arhiva Catedralei, Dosar nr. 13, arhitect Mircea Șerb, referat înregistrat cu nr. 3.788 din 1.12.1990.

În aceste frământări, la sesizările adresate de locuitorii orașului Arad Comisiei Naționale a Monumentelor, Ansamblurilor și Siturilor Istorice, referitoare la propunerea unui eventual amplasament pentru o Catedrală Ortodoxă în zona de rezervație istorică și de arhitectură a orașului, aceasta comunică Episcopiei, Prefecturii și Primăriei orașului, prin adresa 1.753 din 22.X.1990, necesitatea informării Comisiei Naționale a Monumentelor, Ansamblurilor și Siturilor Istorice, asupra variantele de amplasament ale acestei construcții. În act se face precizarea că, în conformitate cu Decretul nr. 91 din 05.02.1990, precum și cu Legea nr. 63 din 1974, nu este permisă niciun fel de intervenție în cadrul zonelor de rezervații arhitecturale ale orașului. În cazul unor eventuale propuneri, intervențiile respective nu se pot face decât cu avizul prealabil al Comisiei Naționale a Monumentelor, Ansamblurilor și Siturilor Istorice.

ROMÂNIA		
COMISIA NAȚIONALĂ A MONUMENTELOR, ANSAMBLURILOR ȘI SITURILOR ISTORICE		
DIRECTION DES MONUMENTS, ENSEMBLES ET SITES HISTORIQUES	DIRECȚIA MONUMENTELOR, ANSAMBLURILOR ȘI SITURILOR ISTORICE	DIRECTION OF HISTORICAL MONUMENTS, ENSEMBLES AND SITES
Tel: 15 54 20; 13 70 08 Nr. <i>1753</i> - <i>22-10-1990</i>		Str. Ionăchiță Văcărescu nr. 16 70528 BUCUREȘTI—CI. poștal 53
<b>C ă t r e,</b>		
<b>EPISCOPIA ARADULUI ȘI HUNEDOAREI</b>		
Str. Mihai Eminescu nr.44		
Arad - 2900		
		COMUNA ARAD INTRARE NR. <i>3864</i> ZIUA 8 LUNA XI 1990. Nr. ANTERIOR
Spre știință: - Primăria orașului Arad - Muzeul Județean - OJPCN P-ța G. Enescu nr.1 - Arad		
<p>Ca urmare a sesizărilor făcute de locuitorii orașului Arad, referitoare la propunerea unui eventual amplasament pentru o catedrală ortodoxă în zona de rezervație istorică și de arhitectură a orașului, vă comunicăm că este necesar să supuneți anticipat discuției Comisiei Naționale a Monumentelor, Ansamblurilor și Siturilor Istorice, variantele de amplasament ale acestei construcții.</p> <p>Revenim cu precizarea că, în conformitate cu Decretul nr.91/05.02.1990, precum și a Legii nr.63/1974, nu este permisă nici un fel de intervenție în cadrul zonelor rezervații de arhitectură. În cazul unor eventuale propuneri, intervențiile respective nu se pot face decât cu avizul prealabil al Comisiei Naționale a Monumentelor, Ansamblurilor și Siturilor Istorice.</p>		
D I R Dr. arh. <i>Constantin Deșer</i>		REFERENT, arh. <i>Constantin Garp</i>

Cu toate acestea, Prefectura Județului Arad transmite, prin actul 5.940/1990, Episcopiei, Primăriei Municipiului Arad și Institutului de Proiectări Arad, că în ședința Prefecturii Județului Arad a fost avizată varianta V din studiul de amplasament *Libelula* de pe Bulevardul Revoluției și recomandarea de a face comunica acest fapt Secretariatului de Stat pentru Culte și Departamentului pentru Urbanism și Amenajarea Teritoriului.<sup>76</sup>

CRASH NO. 4426  
 18 11 90  
 DE STAT  
 Lupa stinsă

PREFECTURA JUDEȚULUI ARAD  
 Nr. 5940/III/7 decembrie 1990

- PRIMĂRIA MUNICIPIULUI ARAD  
 - INST. "PROIECT" ARAD

C ă t r e,

EPISCOPIA ARADULUI

ARAD  
 str. 7 Noiembrie Co-62

Referitor la adresa dv. nr. 3785/1990, prin care solicitați avizul de amplasament pentru realizarea unei catedrale ortodoxe în municipiul Arad, vă comunicăm că în ședința Prefecturii județului Arad, a fost avizată varianta V (amplasamentul situat pe B-dul Revoluției).

Condițiile de detaliu privind execuția le veți stabili cu Primăria municipiului Arad.

În vederea înaintării spre avizare la Secretariatul de Stat pentru Culte și la Departamentul pentru Urbanism și Amenajarea Teritoriului au fost cerute proiectantului completările necesare la documentație.

P R E F E C T ,                      S E C R E T A R ,  
 ing. Gheorghe Gârbova                      Ioan Silaghi

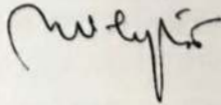
FE/PE

<sup>76</sup> Amplasamentul în varianta nr. V din studiul de amplasament pentru construcția Catedralei, Bulevardul Revoluției, face parte din zonele de rezervații arhitecturale ale orașului, la care nu se admite niciun fel de intervenție fără avizul prealabil al Comisiei Naționale a Monumentelor, Ansamblurilor și Siturilor Istorice, în conformitate cu Decretul nr. 91 din 05.02.1990, precum și cu Legea nr. 63 din 1974.



Prefectura Județului Arad întărește hotărârea luată, prin care a fost avizată varianta V, *Bulevardul Revoluției*, sfătuind Conducerea Episcopiei să obțină derogarea necesară realizării altarului spre nord, nefiind posibilă orientarea spre răsărit. În același timp, și Institutul de Proiectări Arad trimite Conducerii Episcopiei, cu actul 514 din 6.03.1991, varianta de amplasament V aprobată, cu modificările solicitate de Prefectură, spre a fi înaintate pentru aprobare Secretariatului de Stat pentru Culte și Departamentului pentru Urbanism și Amenajarea Teritoriului. Și Primăria Municipiului Arad, prin actul 24.280 din 18.03.1991, comunică Conducerii Episcopiei avizul acordat pentru varianta V pe Bulevardul Revoluției pentru obținerea aprobării Comisiei Naționale a Monumentelor, Ansamblurilor și Siturilor Istorice.

### **3.2.2. Revenire la varianta III, revizuită (în fața Palatului CFR)**

Fără solicitarea și acordul Conducerii Episcopiei, atât Primăria, cât și Prefectura, contrar Decretului nr. 91 din 05.02.1990, precum și Legii nr. 63 din 1974 privind zonele de rezervații arhitecturale ale orașului, la care nu se admite niciun fel de intervenție fără avizul prealabil al Comisiei Naționale a Monumentelor, Ansamblurilor și Siturilor Istorice, au dat aviz favorabil pentru amplasarea Catedralei în varianta V modificată, *Bulevardul Revoluției, Libelula*.

Conducerea Episcopiei Aradului înaintează cu actul 1096 din 17 aprilie 1991 Secretariatului de Stat pentru Culte respectivele avize privind amplasarea Catedralei Ortodoxe în municipiul Arad, cu rugămintea de a le aproba; dar menționează că avizele obținute sunt favorabile variantei V modificate, din studiul de amplasament elaborat de Centrul de Proiectări al Județului Arad; mai precizează și faptul că Episcopia, prin actul 3.785 din 1 noiembrie 1990, din cele 9 variante realizate de Centrul de Proiectări, a preferat varianta III, în una din cele 3 posibilități, fiind centrală și vizibilă; împlinind o necesitate arhitecturală în acel nod rutier care leagă nu numai granițele a patru parohii din municipiu, dar și căile rutiere din direcțiile Timișoara, Deva, Oradea și Nădlac; apoi, permite orientarea canonică și tradițională a Monumentului cu Altarul spre răsărit, ceea ce varianta avizată nu permite; iar în timpul execuției lucrărilor nu s-ar stânjeni circulația; ar fi loc de amenajare de șantier, de manevră a macaralei transportoare; și nu s-ar mai complica lucrurile cu tăierea arborilor din centrul orașului; cu devierea liniilor de tramvai și cu toată gospodăria subterană (linie de înaltă tensiune,

joasă tensiune, termoficare, canalizare etc.), inconveniente pe care le întâlnim în varianta avizată; ceea ce ar duce sigur la întârzierea demarării lucrărilor, lucrări absolut necesare în varianta avizată.

Ca urmare a intervenției Conducerii Episcopiei prin actul mai sus amintit și adresat Secretariatului de Stat pentru Culte, Departamentul pentru Urbanism și Amenajarea Teritoriului, prin adresa 968 din 15 mai 1991, comunică: „În urma analizării documentației de către Comisia de avizare a locașurilor de cult, în ședința din 9.05.1991 a fost avizată favorabil varianta III, avându-se în vedere faptul că această soluție nu implică demolări, nu afectează valori urbanistice și arhitecturale existente și corespunde cerințelor specifice locașului de cult preconizat”.

*Se va da selegant ansamblu la prezenta / s.o.*

E

D /

**DEPARTAMENTUL PENTRU URBANISM  
SI AMENAJAREA TERITORIULUI**  
*968 / 15 mai 1991*

**COMISIUNEA EPISCOPALĂ ARAD**  
INTRADE NR. *1480*  
DATA *24 LUNA U 1991*  
ING. AMTEGHIOR

C a t r e,

**EPISCOPIA ARADULUI**  
*Str. 7 Noiembrie 60-62 - Arad*

La adresa dumneavoastră nr.1096/1991, prin care solicitati avizarea studiului de amplasament pentru o catedrala ortodoxa in municipiul Arad, intocmit de Centrul de Proiectare al judetului Arad, va facem cunoscut ca in urma analizarii documentatiei de catre Comisia de avizare a lacasurilor de cult, in sedinta din 9.05.91 a fost avizata favorabil **varianta III**, avindu-se in vedere faptul ca aceasta solutie nu implica demolari, nu afecteaza valorile urbanistice si arhitecturale existente si corespunde cerintelor specifice lacasului de cult preconizat.

Pentru realizarea proiectului de arhitectura se va organiza un concurs public, conform avizului emis de prefectura judetului.

**SECRETAR DE STAT,**  
*dr. arh. George Polizu*

Ca urmare a acestei hotărâri, prin actul 1.532 din 29 mai 1991, Conducerea Episcopiei comunică Primăriei Municipiului și Prefecturii Județului Arad conținutul Hotărârii nr. 968 din 15 mai 1991 a Departamentului pentru Urbanism și Amenajarea Teritoriului, avizul favorabil pentru varianta III din studiul de amplasament elaborat în scopul construirii Noii Catedrale Ortodoxe în Arad.

D1

**EPISCOPIA ARADULUI**



Arad, 29 mai 1991

Str. 7 Noiembrie nr. 60-62

Telefon: 1.38.36 — 1.40.60

PREFECTURA JUDEȚULUI ARAD

3164

29 MAI 1991

---

Nr. 1532/1991

Către  
PREFECTURA JUDEȚULUI ARAD  
ARAD

Cu onoare înaintăm alăturat - în copie - actul Departamentului pentru Urbanism și Amenajarea Teritoriului nr.968/15 mai a.c., privind avizul favorabil pentru varianta III din Studiul de amplasament elaborat, în scopul construirii unei Catedrale Ortodoxe în Arad.

Menționăm că studiul amintit a fost depus la Prefectura Județului Arad, pentru avizare, în 02 noiembrie 1990 și înregistrat sub nr.5940.

În baza actului nr.835/1990 al Comisiei Naționale pentru Urbanism și Amenajarea Teritoriului, cu deosebit respect rugăm binevoici să dispună emiteres deciziei de atribuire a respectivului teren Episcopiei Ortodoxe Române Arad, în vederea evidențierii C.F. în scopul construirii Catedralei Ortodoxe Române, după care vom organiza concursul public pentru realizarea proiectului de arhitectură.

Menționăm că un exemplar din prezenta adresă am înaintat și Primăriei Municipiului Arad.

Cu deosebită stimă.



EPISCOP,

*Timotei*

CONSILIER ECONOMIC,

*Isac*

Pr. Iscob Bupte

### **3.2.3 Avizarea variantei X (strada 30 Decembrie, la intersecția cu Bulevardul Vasile Milea)<sup>77</sup>**

Cu toate acestea, la data de 12.07.1991, prin actul cu nr. 13.955, Primăria Municipiului Arad comunică Episcopiei și Prefecturii: Ca urmare a reanalizării amplasamentelor propuse pentru construcția noii Catedrale din Municipiul Arad, se avizează varianta X de amplasare pe strada 30 Decembrie, la intersecția cu Bulevardul General Vasile Milea. Primăria comunică retragerea avizului cu nr. 24.280 din 18.03.1991, îndrumând Episcopia să facă intervențiile necesare pentru Comisia Națională de Avizare a Locașurilor de Cult.

Pentru a nu întârzia lucrările, Conducerea Episcopiei nu se opune și înaintează Secretariatului de Stat pentru Culte noul aviz al Primăriei pentru varianta X privind amplasarea Catedralei în municipiul Arad, la care nu primește niciun răspuns.

Fără a fi solicitată și Prefectura Județului Arad, prin actul 5.940 din 16 iulie 1991 se dă acordul variantei cu nr. X din studiul de amplasare a Catedralei.

### **3.2.4. Revenirea la varianta III revizuită (Parcul din fața Palatului CFR)**

În aceste condiții, Conducerea Episcopiei îl delegă, cu ordinul de deplasare nr. 2.468 din 1 august 1991, pe arhitectul Mircea Șerb din cadrul Serviciului Tehnic al Episcopiei să ia parte la ședința Departamentului pentru Urbanism și Amenajarea Teritoriului - București, privind reavizarea amplasamentului Catedralei Ortodoxe Române din Arad în noua variantă nr. X, pe strada 30 Decembrie, la intersecția cu strada Vasile Milea, aprobată de autoritățile locale.

Prin referatul cu nr. 2.504 din 5 august 1991, Chiriarhul este informat că, în urma analizei făcute în cadrul Comisiei, întrucât intervin o serie de demolări de clădiri pentru care actualmente nu există o legislație în acest sens, s-a votat în unanimitate împotriva avizării variantei cu nr. X, propusă

<sup>77</sup> Varianta nr. X, strada 30 Decembrie, la intersecția cu Bulevardul Vasile Milea, municipiul Arad, se avizează de către Primăria Arad fără acordul Conducerii Episcopiei, apoi se avizează de către Prefectura Județului Arad în aceleași circumstanțe; Episcopiei doar i se comunică avizarea și retragerea avizului precedent cu nr. 24.280 din 18.03.1991, îndrumând Episcopia să facă intervențiile necesare la Comisia Națională de Avizare a Locașurilor de Cult.

de Municipiul și Prefectura Arad, și tot cu aceeași măsură se avizează varianta III - Zona Lacului, solicitată de Conducerea Episcopiei prin actul cu nr. 1661 din 05.08.1991. Tot în referat se face precizarea că nu a participat niciun reprezentant din partea Municipiului, Prefecturii și Proiectantului, deși au fost invitați.

Departamentul pentru Urbanism și Amenajarea Teritoriului comunică Episcopiei, Primăriei și Prefecturii Județului Arad, avizarea variantei III din studiul de amplasament, la solicitarea Conducerii Episcopiei.

În urma acestor avize, Conducerea Episcopiei, prin actul 3.425 din 1991, precizează spațiul pentru amplasament varianta nr. III reactualizată (Parc - Palatul CFR) și solicită Prefecturii, Primăriei Arad și Oficiului pentru Patrimoniu Cultural Național, avizul favorabil amplasării Noii Catedrale Ortodoxe în Piața „Vasile Roaită”, în fața Palatului CFR. Într-un final, cele

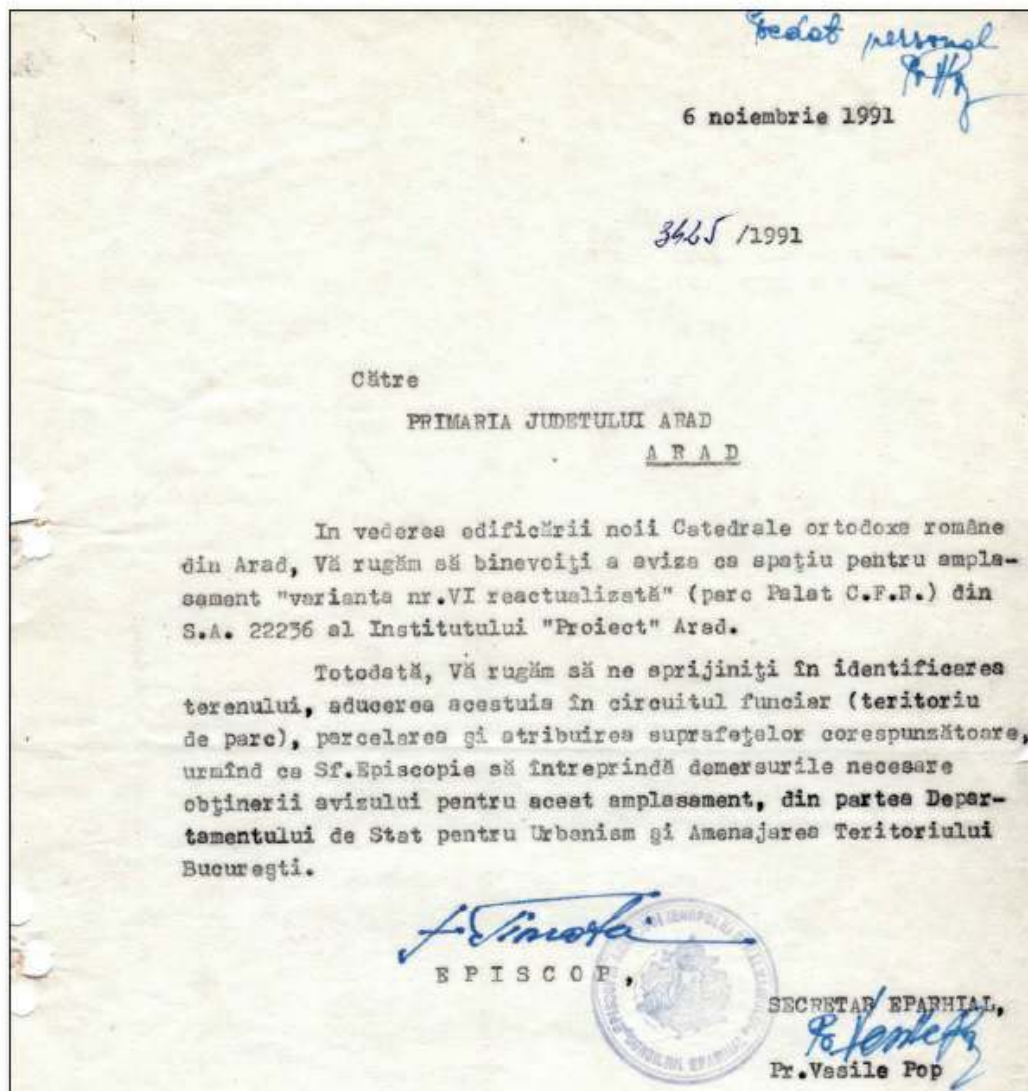

trei instituții solicitate acordă aviz favorabil.<sup>78</sup>

Primăria Municipiului Arad, în ședința din 31.10.1991, prin actul cu nr. 13.955, și Oficiul pentru Patrimoniul Cultural și Național-Arad, prin actul cu nr. 356 din 13.11.1991, ținând seama de solicitarea Episcopiei, avizează favorabil varianta III pentru amplasamentul viitoarei Catedrale (în fața Palatului CFR).

### **3.2.5. Parcelarea și înscrierea terenului în C.F. prin concesionare Episcopiei Aradului**

Prin actul nr. 22.692 din 21.11.1991, Serviciul de Urbanism și Amenajarea Teritoriului din cadrul Primăriei Municipiului Arad emite decizia nr. 717.

*Art. 1 Terenul situat în Arad, Piața „Vasile Roaită”, nr. 1A, înregistrat în CF nr. 4.874, Arad, cu nr. TOP 8.587/85.1.1., în suprafață de 19.116 mp, proprietate a Primăriei Municipiului Arad, se parcelează conform planului de parcelare anexat, plan ce face parte integrantă din prezenta decizie.*

*Prin decizia nr. 718 din 21.11.1991, același serviciu al Primăriei emite decizia:*

*Art. 1: Se concesionează pe durata existenței construcției, cu plata taxei anuale legale de concesionare, suprafața de teren de 4.186 mp, situată în Arad, Piața „Vasile Roaită”, nr. 1A, evidențiată în CF cu nr. TOP 8.587/85.1.1.1., Episcopiei Aradului în vederea construirii Catedralei Ortodoxe Române.*

*Ministerul Lucrărilor Publice și Amenajării Teritoriului, în urma analizei efectuate în cadrul ședinței din 15.07.1993, prin Comisia pentru Avizarea*

<sup>78</sup> Cercetând arhiva ce cuprinde documentele privitoare la modalitatea alegerii amplasamentului pentru construirea Catedralei Episcopale în Arad, mai precis, dosarul cu nr.13, nu am găsit o motivație logică, legislativă, organizatorică și arhitecturală, pentru a se insista pentru amplasarea Catedralei în varianta de amplasament nr. V, dorită atât de Prefectură, precum și de Primăria Municipiului Arad. Avizul s-a dat fără solicitarea expresă a beneficiarului, a fost respins de două ori de Departamentul pentru Urbanism și Amenajarea Teritoriului București. Deși Conducerea Episcopiei a pledat dintru început pentru amplasamentul cu varianta nr. III, conducerea locală avizează pentru a treia oară, fără a fi solicitată, altă variantă apărută în timpul studiului, adică varianta X, strada 30 Decembrie, la intersecția cu B-dul Vasile Milea (casa americanului). În momentul în care Conducerea Episcopiei trimite un delegat la Departamentul pentru Urbanism și Amenajarea Teritoriului București, unde se anunțase o ședință dedicată acestei probleme și la care au fost invitate Prefectura, Primăria și Institutul de Proiectări Arad, fără ca acestea să onoreze invitația, se avizează în cele din urmă, după aproape doi ani, varianta solicitată de Conducerea Episcopiei și se atribuie terenul pentru construcție. Așa s-au scurs primii doi ani din timpul construcției.

Locașurilor de Cult, emite decizia nr. 82 din 25. 07 - *Aviz favorabil, cu următoarele condiții și recomandări: Primăria să aibă în vedere marcajele aferente; cu privire la încadrarea în ansamblu (volumetrie și arhitectura exterioară, fără condiții).*

Amplasamentul Catedralei se află în zona centrală a municipiului Arad, în conformitate cu varianta avizată din studiul de amplasament, întocmit de Institutul de Proiectări Arad.

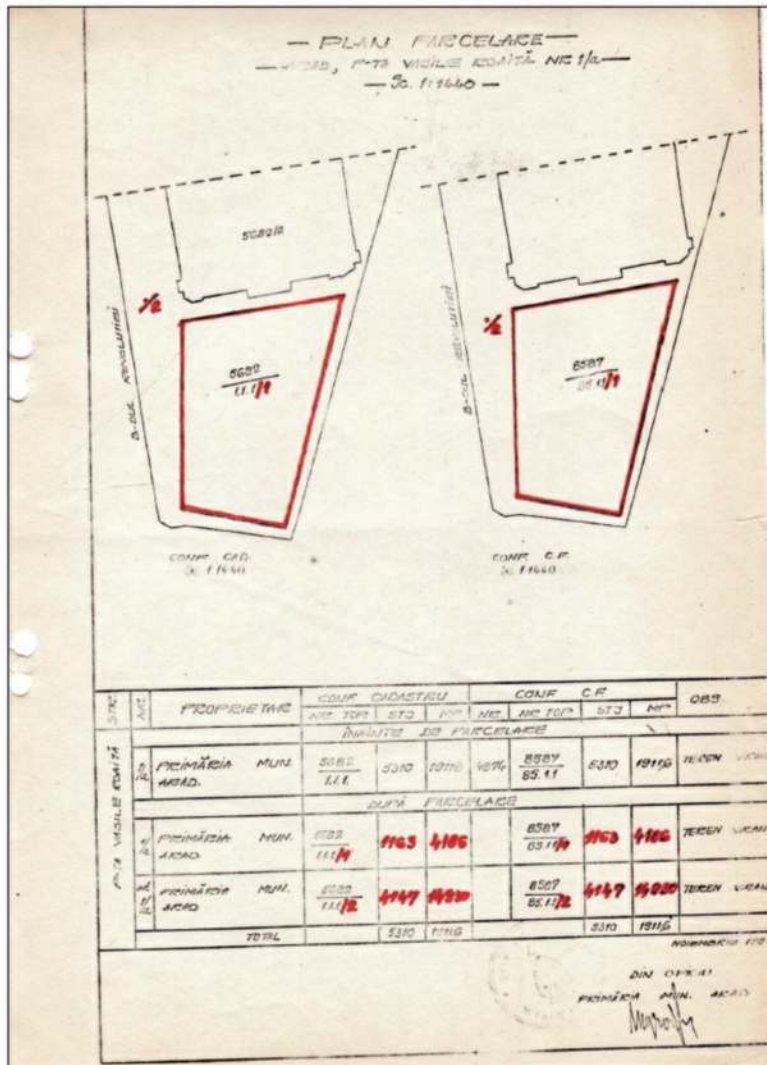

Bulevardul Revoluției, orientat pe direcția NE - SV, în partea de sud, are cap de perspectivă Teatrul de Stat la aproape 1,5 km, și are fronturi stradale de clădiri compacte în majoritate, cu o veche arhitectură caracteristică a secolelor XIX-XX, rar întrerupte de construcții realizate prin retragerea

acestora de la aliniamentul general al Bulevardului (de exemplu, Hotelul Astoria, Primăria, Blocul Dacia și Magazinul Ziridava). Bulevardul se încheie în partea de nord cu Piața Podgoria, cap de perspectivă - Palatul CFR, în fața căruia se găsește un scuar cu latura de nord de cca 70 m, spre piață de 40 m și o adâncime de 110 m, reprezentând amplasamentul Catedralei.

Acest teren este limitat de trei căi importante de acces în zona centrală a municipiului Arad: din direcția Nădlac - Gara CFR, poarta vestică de intrare în țară din Europa, din direcția nordică spre Cluj-Oradea și din direcția estică spre București-Deva, Piața Podgoria fiind practic nodul major al circulației rutiere în care se intersectează principalele artere ale orașului, situate pe axele nord-sud și est-vest.

În timpul construcției și mai ales după recepția provizorie din 2010,

 ROMANIA JUDEȚUL ARAD MUNICIPIUL ARAD CONSILIUL LOCAL	PRIMĂRIA MUNICIPIULUI ARAD SECRETAR Serviciul Administrație Publică Locală  Atestăm conformitatea acestei COPII cu originalul arhivat în dosarul ședinței Consiliului Local al Municipiului Arad din data de 24.11.2008, vol. — din —, de la pag. — la pag. —, aflat în posesia noastră. Copia conține în total (1) pagini, inclusiv anexele. Prezența atestare este înregistrată cu nr. 75500 din 15.11.2011.
SECRETAR <i>Liliana Popovici</i>	ȘEF SERVICIU <i>Monica Găvruta</i>
	
<b>HOTĂRĂREA nr.309 din 24 noiembrie 2008</b> <b>privind transmiterea cu titlu gratuit în proprietatea Episcopiei Aradului, Ienopolei și Hălmăgiului a terenului în suprafață de 4186 mp, situat în municipiul Arad, Piața Caius Iacob, nr. 1/a</b>	
Consiliul Local al Municipiului Arad, Având în vedere:	
-inițiativa Primarului Municipiului Arad, exprimată în expunerea de motive înregistrată cu nr. ad. 58132/ din 16.10.2008; -raportul nr.ad. 71779/2007/58132/ /D.P.1/16.10.2008 al Serviciului Administrare Patrimoniu din cadrul Direcției Patrimoniu a Primăriei Municipiului Arad; -solicitarea Episcopiei Ortodoxe Române a Aradului, înregistrată la Primăria Municipiului Arad cu nr.58132/2008; -codul de identificare fiscală nr. 4373205/27.08.1993 al Episcopiei Ortodoxe Române a Aradului; -extrasul CF. nr.41110 Arad; -prevederile art.41(1) din Legea nr. 489/2006 și art. 4 din Hotărârea Guvernului Român nr.53/2008, privind recunoașterea Statutului pentru organizarea și funcționarea Bisericii Ortodoxe Române; -prevederile art.1 alin. (1), art. 4 alin.(1) din Legea nr. 239/2007 privind reglementarea regimului juridic al unor bunuri imobile aflate în folosința unităților de cult; -rapoartele comisiilor de specialitate ale Consiliului Local al Municipiului Arad; În temeiul prevederilor art.45 din Legea nr.215/2001, privind administrația publică locală, republicată, cu modificările și completările ulterioare,	
<b>HOTĂRĂȘTE</b>	
<b>Art.1.</b> Se aprobă transmiterea, cu titlu gratuit, în proprietatea Episcopiei Aradului, Ienopolei și Hălmăgiului, a terenului aferent catedralei, din municipiul Arad, situat în Piața Caius Iacob, nr. 1/A, în suprafață de 4186 mp, înscris în CF. nr. 41110 Arad cu nr. top. 8587/1.1/1.	
<b>Art.2.</b> Este interzisă schimbarea destinației și înstrăinarea imobilului identificat la art.1, timp de 30 de ani de la adoptarea prezentei hotărâri, interdicție ce se va nota în Cartea funciară.	
<b>Art.3.</b> Prezența hotărâre se va duce la îndeplinire de către Primarul Municipiului Arad și se comunică celor interesați de către Serviciul Administrație Publică Locală.	
PREȘEDINTE DE ȘEDINȚĂ Adrian NIȚU	p.SECRETAR Liliana STEPANESCU
	
Red/Duct IFIF, Verif.SI f. ex. Serviciul Administrare Patrimoniu f. ex. Instanția Prefecturală-Județul Arad f. ex. Dosar ședința CL/MA 24.11.2008	cod:PMA- 51 02



terenul aferent Catedralei în suprafață de 4186 mp, dobândit prin concesionare, în baza hotărârii Consiliului Local Municipal cu nr. 309 din 24.11.2008, a fost transmis cu titlu gratuit în proprietatea Eparhiei Aradului.

În baza solicitării Centrului eparhial cu nr. 500 din 4 martie 2011, s-a realizat de către SC Rebo Consult Topocard SRL ridicarea topografică și întocmirea documentațiilor privind înscrierea construcției în cartea funciară. Suprafața rezultată din acte era de 4.086 mp, iar cea rezultată în urma măsurătorilor prin amenajarea spațiului ambiental construcției a fost de 6.315 mp.



SE APROBA  
*[Signature]*  
 ARHIEPISCOP,

*Măltreascămintele Părinte Arhiepiscop,*

Subsemnatul *Pr. Simian Mladcu*, secretar general și  
 administrator al Catedralei Sfânta Treime Arad, cu  
 încredințarea de către Consiliul Local Municipal, a realizat  
 ridicarea topografică și întocmirea documentațiilor necesare  
 înscrierii construcției în Cartea Funciară.  
 Pentru această lucrare am adunat 3 oferte pentru  
 selecționare:

- 1). SC REBO CONSULT TOPOCARD SRL.
- 2). SC GEOMETRIC PLUS - SRL.
- 3). SC DATCAD - SRL.

Al Măltreascămintei Voastre respectuos încredințat

Arad 04.03.2011. *[Signature]*

*Măltreascămintele Sale  
 Măltreascămintele Părinte Arhiepiscop,  
 Pr. Simian Mladcu*

Din inițiativa domnului Primar Gheorghe Falcă și în baza documentelor prezentate, Consiliul Local Municipal, prin hotărârea 141 din 26.05.2011, a aprobat rectificarea suprafeței aferente Catedralei la 6.135 mp și s-a atribuit cu titlu gratuit Arhiepiscopiei Aradului; înscris în CF nr. 320487, Arad, cu nr. TOP 8587/1.1/1.

Onorariul perceput pentru înscrierea în CF a fost oferit ca donație din partea Biroului Notarial *Veritas* – Arad.



ROMANIA  
MUNICIPIUL ARAD  
CONSILIUL LOCAL  
HOTĂRÂREA nr.141  
din 26 mai 2011

privind rectificarea suprafeței de teren aferente așii Catedrale Ortodoxe Române din Arad și modificarea art. 1 din Hotărârea nr. 309/2008 a Consiliului Local al Municipiului Arad

Consiliul Local al Municipiului Arad,  
Având în vedere:  
-inițiativa Primarului Municipiului Arad, exprimată în expunerea de motive înregistrată cu nr.29.379/18.05.2011;  
-raportul Serviciului de Administrare Patrimoniu din cadrul Direcției Patrimoniu înregistrat cu nr. 33.628/M/19.06.2011;  
-adresa nr. 75011/18.02.2011 a Arhiepiscopiei Aradului, înregistrată la Primăria Municipiului Arad cu nr. 29.579/M/05.2011;  
-raportele comisiilor de specialitate ale Consiliului Local al Municipiului Arad;  
-prevederile art.5 al.1,2), din Legea nr. 213/1998 privind organizarea și regimul juridic al asociațiilor, cu modificările și completările ulterioare;  
-prevederile Legii cadastreului și publicității imobiliare nr. 70/1996, republicată, cu modificările și completările ulterioare;  
-prevederile Decretului - Lege nr. 115/27.04.1998, pentru cauzarea dispozițiilor prevăzute în el; în vigoare;  
-alegera, potrivit în unanimitate de voturi (21 de consilieri prezenți din totalul de 33), în temeiul prevederilor art. 36, alin. (2), lit. „a” și art. 45 din Legea administrației publice locale nr. 213/2001, republicată, cu modificările și completările ulterioare;

**HOTĂRĂȘTE**

Art. 1. Se aprobă rectificarea suprafeței de teren aferente imobilului situat în municipiul Arad, Piața Căminului nr. 10a, înscris în cartea funciară nr. 320487 Arad, proveniență din conversia C.F. nr. 41113 Arad, cu nr. înp. 8929/1.1.71, proprietatea Municipiului Arad, de la 4.176 mp, în 6.315 mp, conținut măsurătorilor și a planșelor de organizare și delimitare a imobilului, înscris în S.C. 00000 CONSULTEI TOPCAD S.R.L., amăci ce face parte înregistrată din prezenta hotărâre;

Art. 2. Se aprobă modificarea art. 1 din Hotărârea nr. 309/2008, privind transmiterea cu titlu gratuit în proprietatea Episcopiei Treime și Mitropoliei, a terenului în suprafață de 4186 mp, situat în municipiul Arad, Piața Căminului nr. 10a, care va avea următorii coordonati:

*Se aprobă transmiterea, cu titlu gratuit, în proprietatea Arhiepiscopiei Aradului, a terenului aferent Catedralei Ortodoxe din municipiul Arad, situat în Piața Căminului nr. 10a, în suprafață de 6.315 mp, înscris în C.F. nr. 320487 Arad cu nr. înp. 8929/1.1.71.*

Art. 3. Prezentă hotărâre, se dăcă în îndeplinire de către Primarul Municipiului Arad, prin Serviciul de Administrare Patrimoniu din cadrul Direcției Patrimoniu și se comunică celor interesați de către Serviciul Administrație Publică Locală.

PREȘEDINTE DE ȘEDINȚĂ  
Otilia MOSNEAG

SECRETAR  
Liliana ȘTEFĂNESCU

ROMANIA  
MUNICIPIUL ARAD  
CONSILIUL LOCAL



**ÎNCHIEIERE DE AUTENTIFICARE nr. 336**  
Anul 2013 Luna februarie ziua 07

—În fața mea **CRÎȘAN MARCEL BUJOR** notar public, la sediul biroului s-au prezentat:—  
— **CRAȘOVAN COSMIN-LUCIAN**, CNP 1760514020033, domiciliat în mun. Arad str. Episcopiei nr.9 ap.3 jud. Arad, identificat cu C.I. seria AR nr. 47352/14.06.2010, eliberată de SPCLPE Arad, ca reprezentant al Municipiului Arad și—  
— **MLADIN SIMION**, CNP 1571212020058, domiciliat în mun. Arad str. Măisări nr.28 jud. Arad, identificat cu C.I. seria AR nr.523256/27.06.2011, eliberată de SPCLPE Arad, ca reprezentant al Arhiepiscopiei Aradului, care, după citirea actului, au consimțit la autentificarea prezentului înscris și au semnat corect, toate exemplarele lui, precum și cele 4 anexe.

**În temeiul art. 12 lit. b din Legea nr. 38/1996, republicată  
SE DECLARĂ AUTENTIC PREZENTUL ÎNSCRIS**

—S-a perceput onorariul de 19.480 lei + TVA 4.675,20 lei, cu bonul fiscal nr. 07 / 2013  
—Tarif OCPI în sumă de 5.606 lei, achitat cu chit. nr. 00 / 2013, cod 2.3.1  
—Tarif OCPI în sumă de 80 lei, achitat cu chit. nr. 00 / 2013, cod 2.4.2

**NOTAR PUBLIC,**



Urmare acestor realizări, Părintele Arhiepiscop Timotei a adresat o scrisoare de mulțumire primarului, onoraților membri ai CLM și respectivului birou notarial.

Ep. 30.06.2011

**ARHIEPISCOPIA ARADULUI**

310084 - A  
Str. Episcopiei Nr. 40 - 62  
Telefon: 0257-201046; 201872  
Fax: 0257-208194

Nr - 1379/ 2011

Muli Stimate Doamnele Primar  
Onorați și distinși membri ai Consiliului Local Municipal, Arad

Cu deosebit respect și așteată prețuire, vă mulțumim din suflet, pentru bunăvoința oferită și de această dată față de Arhiepiscopia Aradului și într-un mod aparte pentru construcția Catedralei Sfânta Treime Arad, concretizată prin aprobarea transferirii cu titlu gratuit a terenului aferent construcției, în suprafață de 6.315 mp.

De asemenea, suntem recunoscători pentru tot sprijinul financiar acordat Centrului eparhial, parohiilor din cadrul eparhiei având în fație Catedrala Sfânta Treime Arad.

Năruind speranța, că și pe mai departe veți primi receptivitate față de stăruințele Centrului Eparhial de a finaliza atât construcțiile de locuințe de cult înscris, cât și activitatea social filantropică pe care o desfășurați. Vă asigurăm de toată atenția și rugăm pe Bunul Dumnezeu să Vă dăruiască realizări bogate întru multă sănătate, pace și bucurii și să binecuvânteze strădaniile Domniilor Voastre pentru bună înțelegere și înțelegere.

Cu deosebită considerație

Arhiepiscop  
*A. Timotei*

Secretar eparhial  
*L. Ștefănescu*  
Pr. Simion Mladin

Domniile sale  
Domnul Ing. Gheorghe Fălcu  
Primarul Municipiului Arad

### 3.3. Tema de proiectare: *Amplasamentul, capacitatea și funcțiunea*

Având stabilit terenul pentru construirea Catedralei și fiind conștientă de importanța istorică, culturală și urbanistică a realizării și ridicării ei, Conducerea Episcopiei a decis popularizarea organizării unui concurs *de idei* în vederea alegerii proiectantului lucrării pentru data de 2 septembrie 1990.

Tema de proiectare a Catedralei episcopale a fost întocmită de Conducerea Episcopiei prin consultare cu specialiști din cadrul Primăriei, ai Prefecturii și ai Institutului de Proiectări Arad, și precizează următoarele coordonate:

- Arhitectura să definească specificul Ortodoxiei românești; procesul de descătușare a spiritualității poporului român ținut jumătate de secol sub dictatura comunistă și afirmarea deplină a culturii naționale, printr-o sinteză a artei românești anterioare privind plastica interioară și ornamentele arhitectonice, prin dialogul conștiinței artistice românești cu cea a artei universale.
- Edificiul să adăpostească un număr de cca 2.000 de persoane la parter (naos și pronaos) și până la 400 de locuri la balcoanele laterale, cu respectarea tradiției Bisericii Ortodoxe Române, care, în continuarea celei bizantine, utilizează frecvent planurile de tip central (crucea greacă înscrisă) și boltirea prin cupolă centrală și turlă.
- Construcția să fie ridicată față de nivelul actual al trotuarului printr-o serie de trepte, care să-i ofere monumentalitatea.
- Realizarea unui demisol cultic și tehnic, care să preia unele funcțiuni necesare bunei desfășurări a activității Catedralei: paraclis, muzeu, săli de catehizare pentru copii, sală de recepție etc.
- Construcția să fie prevăzută cu balcoane laterale, care să comunice cu balconul central al corului și să mărească capacitatea utilă.
- Crearea de spații verzi în jurul construcției și a unor locuri de parcare.

Catedrala Ortodoxă Română din Arad, amplasată în Piața Podgoria, viitorul centru al orașului, trebuie să devină elementul major și dominantă viitorului ansamblu urbanistic Podgoria. În acest context, Catedrala va influența în mod pozitiv urbanistica Pieței Podgoria, dar, în același timp, Catedrala va impune și rezolvarea circulației pietonale și carosabile prevăzute pentru viitor, cu poziția cea mai judicioasă în spațiul destinat construirii Catedralei și relațiile legăturilor pietonale cu vecinătățile, astfel încât să nu existe perturbări între ele și Catedrală.

Proiectul va avea în vedere toate aspectele spațiului urban al pieței, care să-i confere monumentalitatea specifică necesară. Proiectanții vor studia îndeosebi relația cu axul Bulevardului Revoluției, care va fi marcat în proiect prin turnul clopotniței specific bisericilor ortodoxe.

Față de tema dorită, se reduce capacitatea Catedralei la 2.000 de locuri (împreună cu locurile din balcoane) și 400 de locuri la demisol, unde va fi și un paraclis. Credincioșii, în marea lor majoritate, vor sta în picioare, excepție făcând locurile laterale, unde se vor prevedea scaune fixe.

Indicele de suprafață pentru un om în picioare va fi cuprins între 0,35 mp/loc și 0,55 mp/loc, rămânând la latitudinea proiectanților să determine suprafață judicioasă a construcției pentru numărul de locuri cerut. Se va studia și proiecta Catedrala la cota  $\pm 0$  peste registrul parter de la nivelul solului.

La cota  $\pm 0$  Catedrala va avea curte, turn - clopotniță, pridvor, naos, altar, precum și celelalte funcțiuni specifice cultului. Proiectul va studia și rezolva posibilitatea de a se realiza înconjurul Catedralei de către credincioși, iar lățimea culoarului de înconjur va fi suficient dimensionată pentru circulația unui număr mare de credincioși. Accesul la cota  $\pm 0$  a Catedralei va fi asigurat printr-un număr suficient de scări, rampe sau lifturi pentru persoane cu dizabilități, care vor fi dimensionate judicios și în conformitate cu normele tehnice privitoare la aceste spații.

Curtea propusă în proiect va fi realizată prin dimensionarea judicioasă, în raport cu numărul mare de credincioși și dimensiunea spațiului existent rezervat construcției Catedralei. Ea va fi delimitată de arce și va fi studiată să funcționeze în așa fel încât, dacă în viitorul apropiat nu se vor realiza pasajele pietonale suspendate, Catedrala să poată exista independent de acestea.

Pridvorul va fi situat la o cotă superioară nivelului curții, iar accesul la el se va face printr-un șir de trepte. Se va studia dacă este posibilă realizarea unui balcon deasupra pridvorului.

Accesul în Catedrală se va realiza prin mai multe porți duble, astfel încât intrarea să se facă ușor. Pronaosul va avea funcțiuni suplimentare, cum sunt: spațiu pentru lumânări și scări de acces în balcoane.

Naosul va avea trei nave, delimitate vizual prin șiruri de coloane care susțin balcoanele laterale. În fața soleei va fi spațiul cel mai luminat, lumina venind pe sub cupola pe intradosul căreia este pictat Pantocratorul. Pereții vor fi pictați în specificul iconografiei ortodoxe, iar lumina se va face în același specific, al dozării luminii naturale, care sub Pantocrator are intensitate maximă.

Vor fi prevăzute porți laterale pentru situațiile când e necesară ieșirea din

Catedrală și numărul credincioșilor e mare. Lateralele vor avea scaune fixe de-a lungul pereților.

Soleea va fi înălțată față de nivelul naosului cu 3 până la 5 trepte și de pe ea se va urca în amvon. Înălțimea amvonului nu va fi prea mare, în jur de 1,5 m până la 1,75 m. Toate elementele specifice Ortodoxiei vor fi respectate cu cea mai mare rigurozitate.

Vor fi prevăzute două încăperi pentru spovedit, cu accesul din navele secundare ale naosului de pe solee.

Altarul va avea formă semicirculară și va fi dublat pe exterior de un spațiu tip coridor cu rol de diaconicon.

Din interiorul altarului va fi realizat accesul în proscomidiar și diaconicon. În timpul fazelor de proiectare se vor mai purta discuții ca proiectul final să fie cât mai aproape de ceea ce se dorește. Dimensionarea Catedralei (situată la etajul 1) va determina dimensionarea spațiilor de la parter.

Parterul va avea un paraclis pentru ceremoniile de nunți și botezuri, cu posibilitatea de a fi folosită ca spațiu pentru școală de catehizare și cor. Credincioșii vor sta așezați. Altarul paraclisului va fi amplasat sub altarul Catedralei mari.

Spațiul demisolului va fi dotat cu săli pentru muzeu și expoziții, cu obiecte de cult amplasate de ambele părți ale bisericii. Intrarea în paraclis se va face pe sub platforma curții de la etajul I al Catedralei. Tot la demisol se vor amenaja patru garsoniere pentru personalul clerical și din administrație. Garsonierele vor fi dotate cu o cameră, bucătărie, baie și anexe. Se va amenaja o bibliotecă, prevăzută cu sală de lectură, depozit de cărți și arhivă.

Relațiile dintre funcțiuni vor fi prezentate pe parcursul proiectării, înainte de redarea finală, și se va realiza în specificul Ortodoxiei, între tradiție și modernitate.

Se vor avea în vedere și funcțiunile secundare: spații tehnice de deservire situate la demisol, grupuri sanitare, alte evacuări laterale impuse de normele PSI.

Pictura interioară va avea specific ortodox, iar proiectul va prevedea modul de dispunere a picturilor conform erminiei ortodoxe.

Elementele de plastică arhitecturală se vor situa între tradiția ortodoxă cu specific românesc și modernitate, rămânând la latitudinea specialiștilor arhitecți. Soluțiile vor fi însă aprobate la toate nivelurile cerute de legislația actuală, după ce, în prealabil, au fost analizate și avizate de Conducerea Episcopiei Aradului.

### 3.4. Alegerea proiectantului: Comisia, tema și desfășurarea concursului

Concursul de idei privind alegerea proiectantului pentru elaborarea proiectului de construcție, anunțat de Conducerea Episcopiei, a fost destinat arhitecților și conducătorilor arhitecți (sau altor categorii de specialiști din țară și străinătate) în vederea realizării pregătirii documentației tehnice de proiect.

În acest context s-au stabilit următoarele condiții de participare:

Documentele elaborate se vor trimite prin poștă (colet) cu aviz de primire, la adresa: Episcopia Ortodoxă Română Arad, strada Episcopiei nr. 60-62, până la data de 31 martie 1992.

Planșele se vor rula într-un sul cu înălțimea echivalentă cu latura mare a planșei, protejat corespunzător (tub carton, PVC) și ambalat într-o hârtie albă fără inscripții, legată cu scotch.

Sulul astfel ambalat se va împacheta încă o dată pentru expediere, acest ambalaj urmând a fi îndepărtat de organizatorii concursului la primirea coletelor.

Fiecare planșă va purta pe verso în colțul din partea dreaptă, jos, un pătrat de hârtie neagră, aplicată la 1 cm distanță de latura verticală dreaptă și de latura inferioară ce mărginesc planșa.

Sub acest pătrat, care este lipit pe contur, se va înscrie pe o bucată de hârtie, într-un mod care să nu fie vizibil decât după dezlipirea pătratului, un motto (text sau ansamblu de cifre, cod).

Aceași inscripție (text sau ansamblu de cifre, cod) se va pune într-un plic alb, în care se va nota numele participantului și adresa lui.

Plicul pe care este scris codul respectiv se introduce într-un alt plic fără inscripții, care va însoți coletul conținând documentele elaborate în vederea participării la concurs.

Conducerea Episcopiei Ortodoxe Române Arad a invitat pentru examinarea și jurizarea proiectelor prezentate, un grup de arhitecți de prestigiu, neparticipanți la concurs. Grupul reprezintă Comisia instituită prin decizie chiriarhală și a fost formată din următorii membri:

- Profesor Arhitect Ascanio Damian - de la Comisia Națională pentru Avizarea Locașurilor de Cult, București;
- Arhitect Cristian Moiescu - de la Secretariatul de Stat pentru Culte, București;
- Arhitect Petreună Olărescu - de la Comisia Națională pentru Avizarea

Locașurilor de Cult, București;

- Arhitect Șerban Sturdza - de la Comisia Națională a Monumentelor, Ansamblurilor și Siturilor Istorice, Comisia de Vest Banat-Crișana, Timișoara;
- Inginer Viorel Gajo - de la Arhiepiscopia Timișoarei și Caransebeșului;
- Arhitect Elena Copaci - arhitect șef, Consiliul Județean Arad;
- Arhitect Miloș Cristea - membru al Consiliului Director al Uniunii Arhitecților, București;
- Arhitect Gheorghe Seculici - consilier municipal, director Proiect SA;
- Arhitect Ionel Vesa - de la Uniunea Arhitecților Filiala Arad;
- Arhitect Șerban Gubovici - de la Oficiul Patrimoniului Cultural Național Arad;
- Inginer Mircea Săcui - de la SC Proiect SA Arad, Comitetul de Sprijin pentru Construirea Noii Catedrale Arad.

Din partea Episcopiei au participat: Episcop vicar Emilian Birdaș, pr. Emil Roman - vicar administrativ, pr. Iacob Bupte - consilier economic, care a îndeplinit și funcția de secretar al Comisiei, și arhitect Mircea Șerb de la Serviciul Tehnic al Episcopiei.

S-a stabilit de către Consiliul Eparhial al Episcopiei Aradului ca beneficiarul proiectului să premieze lucrările prezentate, astfel:

- Premiul I - 200.000 lei,
- Premiul II - 150.000 lei,
- Premiul III - 100.000 lei,
- 2 Mențiuni - 40.000 lei.

Proiectele premiate la concurs se consideră achiziționate de beneficiar, care își rezervă dreptul de a folosi ideile și soluțiile cuprinse în ele și la alte obiective bisericești, iar cele nepremiate se vor putea ridica în termen de 60 de zile de la data încheierii concursului de la sediul Episcopiei Aradului, unde au fost trimise.

După jurizarea concursului, beneficiarul va organiza o expoziție cu proiectele participante.

Conducerea Episcopiei a stabilit următoarele elemente pentru tema de concurs:

Propunerea participantului sau a grupului de participanți în 4-6 planșe pe hârtie, având dimensiunile de 110 cm/90 cm, paginație verticală, și care vor cuprinde obligatoriu următoarele piese:

- plan de amplasare cu amenajările exterioare, cu marcarea terenului aferent realizării construcției, scara 1:500;

- plan al edificiului cu marcarea vizibilă a sistemului de boltire, precum și a principalelor elemente necesare desfășurării cultului (iconostas, masă liturgică, amvon, etc.), scara 1:100;
- secțiune longitudinală cu evidențierea structurii de rezistență, scara 1:100;
- fațada principală, scara 1:100;
- fațada laterală, scara 1:100;
- axonometrie sau perspectivă descendentă (vol d’oiseaux) sau machetă, la latitudinea participantului.

Autorii pot prezenta orice alte elemente pe care le consideră necesare (perspectivă interioară, detalii de ornamente pentru fațadă etc.).

Pentru o mai bună analiză a lucrărilor este obligatorie prezentarea alb-negru (creion, tuș, acuarelă).

Concursul de idei, lansat de Episcopia Aradului, potrivit publicității oficiale făcute atât în ziarele locale, cât și prin intermediul Televiziunii Române, în scopul evaluării și selectării proiectelor prezentate în vederea construirii Noii Catedrale din municipiul Arad, s-a finalizat la data de 5 mai 1992 la Mănăstirea cu hramul „Sfântul Simeon Stâlpnicul” Arad-Gai. Comisia instituită a fost prezidată de Chiriarh.

Fiind în perioada post-pascală, ședința s-a deschis cu intonarea troparului „*Hristos a înviat*”, apoi președintele Comisiei le-a adresat un cuvânt de bun venit celor prezenți, mulțumindu-le tuturor pentru răspunsul dat invitației de a participa cu propuneri de proiecte în vederea alegerii celui mai potrivit pentru construcția viitoarei Catedrale episcopale din Arad.<sup>79</sup>

Având în vedere competența domnului profesor arhitect Ascanio Damian, Chiriarhul i-a încredințat Domniei Sale conducerea discuțiilor.

S-a trecut la deschiderea și afișarea proiectelor prezentate pentru concurs și s-a constatat că ambalajul fiecărui proiect este intact; niciun proiect nu are elemente personalizate vizibile în exterior, așa încât Comisia a putut delibera fără a cunoaște dinainte autorul proiectului. Înaintea prezentării s-a atribuit fiecărui proiect câte un număr de ordine.

Proiectele, vizibil afișate pe un panou în fața Comisiei, au fost analizate amănunțit și aprofundat, fiecare în parte, analiză care a generat ample discuții de specialitate, la care au participat cu maximă responsabilitate și deosebită competență toți cei prezenți. În vederea adoptării unei decizii corespunzătoare, juriul a concretizat cele discutate în următoarele concluzii:

<sup>79</sup> Pentru a defini mai ușor obiectivul construcției, încă de la început s-au folosit în limbajul curent și în actele scrise următoarele noțiuni: *Noua Catedrală episcopală* și *Catedrala nouă*; doar mai târziu, aproape de târnosire, s-a stabilit, prin hotărârea Permanenței Consiliului eparhial, denumirea rămasă pentru totdeauna- „*Catedrala Arhiepiscopală Sfânta Treime*” din Arad.



### 3.4.1. Analiza proiectelor

*Proiectul nr. 1* - Proiectul prezentat încearcă să înscrie edificiul în terenul atribuit, asigurându-i-se ambientul propriu față de circulația densă din zonă, prin prevederea de alei, terase și plantații. Se remarcă faptul că nu este asigurată capacitatea prevăzută în tema de proiectare (cca 2.000 locuri), deziderat care poate fi asigurat prin mărirea volumetriei întregii construcții. Proiectul trebuie să asigure prin volumetrie o siluetă convenabilă, care să constituie cap de perspectivă dinspre zona centrală a orașului.

În ceea ce privește plastica arhitecturală a fațadelor, se apreciază tratarea favorabilă a acestora, urmărindu-se și asigurarea suprafețelor vitrate necesare iluminării, care în exterior să diminueze robustețea propusă prin soluția prezentată.

În ceea ce privește funcționalitatea, se apreciază necesară asigurarea unei vizibilități optime din partea absidelor spre iconostas, precum și restudierea necesității prevederii a patru scări principale (eventual, renunțarea la cele două scări prevăzute în zona altarului).

Se impune și o regândire a zonei prevăzute pentru clopote. În final, comisia apreciază că o aprofundare a studiului, avându-se la bază și observațiile făcute, poate duce la o soluție convenabilă și realizabilă pentru viitoarea Catedrală.

*Proiectul nr. 2* - Încadrarea în zonă este nerezolvată urbanistic din cauza dimensiunilor reduse ale spațiului pietonal anterior și lateral. Se reduce posibilitatea rezolvării în viitor a unui nod de circulație la intersecția celor 2 artere EV și NS. De asemenea, nu se creează o perspectivă favorabilă spre acest obiectiv atât de important.

Funcționalitatea spațiului eclezial este minimă, nu se ridică la nivelul datelor cerute în tema de proiectare. Abordarea volumetrică și plastică se îndepărtează de imaginea unei arhitecturi religioase ortodoxe și românești. Alăturarea elementelor volumetrice (macheta) este inabilă și neconcludentă. Ca urmare, proiectul este considerat sub nivelul admis calificării pentru judecare, el neprezentând interes pentru a fi achiziționat.

*Proiectul nr. 3* - În privința amplasării și încadrării în zonă a Catedralei, concurentul a extins studiul urbanistic, sugerând o soluție de remodelare urbană a Pieței Podgoria. Remodelarea Pieței Podgoria comportă nivelurile de desfășurare a funcțiilor: nivelul solului, cu funcțiuni curente (distribuție trafic, parcaje, comerț, muzeu, spații pentru învățământ) și nivelul pieței pietonale propriu-zise (la etajul 2, cota +6,30) cu funcțiunea de reprezentare principală: Piața Catedralei. Această piață predă legătura pietonală a

explanadei centrale.

Scara arhitecturală a ansamblului este percepută prin 3 elemente compoziționale distincte: turn, clopotniță, ca element vertical, semnal dominant în silueta orașului; volumul Catedralei propriu-zise ca element major al Pieței Podgoria și Piața Catedralei concepută ca prelungire a corso-ului.

Soluția urbanistică, fiind de mare amploare și conținând funcțiuni suplimentare ale temei propriu-zise, presupune ca pentru materializare să fie implicați mai mulți investitori din acest ansamblu, Episcopiei i-ar reveni numai executarea Catedralei propriu-zise, de la cota +6,30 în sus.

Juriul consideră că opulența și o oarecare tendință spre megalomanie nu este în avantajul ideii de Ortodoxie. De asemenea, dificultățile de natură financiară fac proiectul greu de materializat. Juriul consideră apoi că din cauza amplasării Pieței Catedrale la etajul II, cota +6,30, perceperea volumului principal al Catedralei poate fi compromisă din diferite puncte de vedere.

În ceea ce privesc funcționalitățile și spațiul eclezial, juriul remarcă următoarele:

- accesibilitatea greoaie în Piața Catedralei situată la etajul al II-lea;
- suprafețele construite sunt exagerate, la fel și capacitatea;
- sunt prevăzute spații fără a fi cerute în temă, de exemplu, apartamente la etaj etc.;
- spațiul tehnic situat deasupra catapetesmei opturează vederea către semicalota absidei altarului și, implicit, către scene religioase importante din iconografia Catedralei.

Concurentul a amplificat plastica volumetrică și a fațadelor: turnul-clopotniță ocupă o poziție majoră în compoziție, dar nu are o rezolvare plastică adecvată. Porticul perimetral, cu funcțiune urbanistică evidentă, nu rezolvă convingător impactul cu ambientul existent. Juriul consideră acest proiect ca susceptibil să fie reținut.

*Proiectul nr. 4* - Proiectul a căutat cu orice preț să respecte canoanele cultului ortodox, respectiv, poziționarea altarului spre est. Rezultă, astfel, că fațada principală este latura sudică. Obiectivul este exagerat împins în extrema NE a amplasamentului, tocmai pentru a putea obține orientarea dorită. Dimensiunile propuse pe orizontală nu reușesc să concureze cu fundalul, respectiv Palatul CFR, din acest punct de vedere dovedind fie omiterea cu bună știință a acestui aspect, fie o inabilitate de fond.

Cu toate că obiectivul ni se prezintă în principal cu latura sudică, intrarea principală rămâne pe latura vestică dinspre lateral. Planul nu respectă datele cuprinse în tema de proiectare, fiind conceput mai mult pentru obținerea cu

orice preț a unor aspecte de fațadă.

În ceea ce privește volumetria și expresia plastică, aspectul obiectivului propus este în totală neconcordanță cu datele temei și cu cerințele cultului ortodox. Tratarea ansamblului propus ne arată dorința proiectantului de a implanta artificial orice formă pretins modernă, cât mai depărtată de cea a Bisericii Ortodoxe Române și în totală discordanță cu aspectul general al clădirilor ce abordează piața în care se găsește amplasamentul. Este evidentă dorința de a șoca privitorul cu orice preț, dorință nesușținută decât de aspectul formal și inabil prin care se prezintă.

Proiectul nu respectă în totalitate datele impuse prin tema concursului, astfel încât juriul consideră că el nu prezintă interes pentru a fi achiziționat.

*Proiectul nr. 5* - Acest proiect rezolvă în mod echilibrat înscrierea viitoarei Catedrale din Arad în terenul de amplasament adiacent Pieței Podgoria, având în plus avantajul unui acces convenabil al credincioșilor de pe arterele laterale, prin intermediul pasajului pietonal propus prin temă. Ca element pozitiv, Comisia consideră că adoptarea unei soluții planimetrice de tip central, asemănătoare unor edificii eclesiastice bizantine remarcabile, asigură o bună acustică interioară și, implicit, o vizibilitate corespunzătoare către altar, ca spațiu sacru.

Cu toate acestea, soluția respectivă nu rezolvă unele aspecte esențiale impuse de realizarea fericită a unui program religios ortodox, între care menționăm:

- Spațiul absidei altarului este subdimensionat pentru o catedrală destinată unui sobor numeros de preoți slujitori, lipsindu-i compartimentele indispensabile confesiunii ortodoxe care flanchează altarul (proscomidiarul și diaconiconul), deși în zona estică, în spatele absidei centrale, este prevăzut un spațiu nefuncțional la care sunt adosate trei absidiole (în genul ambulatoriului specific unor biserici romano-catolice).

- Suprapusă cupolei naosului, este propusă o cajă a unei scări de acces către o terasă belvedere, atât scara cât și terasa fiind adăpostite de turla centrală a bisericii, care supraînalță artificial volumul edificiului și majorează nejustificat costul construcției.

- Vitrarea excesivă a zidurilor perimetrice ale bisericii împiedică vădit realizarea unui program iconografic coerent, impus de canoanele bisericii ortodoxe, potrivit erminiei sale.

- Încărcarea excesivă a bisericii cu numeroase turnuri și turnulețe oarbe, perimetrice turelei centrale, nefuncționale și, deci, inefficiente, au ca efect, de asemenea, scumpirea valorii de realizare a operei.

- Expresia plasticii arhitecturale generale a edificiului degajă o atmosferă de lipsă de unitate, străină rezolvărilor tradiționale valoroase, cunoscute în

știința de a construi a românilor.

În concluzie, proiectul este considerat greu de realizat, în același timp fiind nepotrivit cu specificul arhitectural al Aradului, de aceea Comisia nu propune achiziționarea lui.

*Proiectul nr. 6* - Prin proporțiile sale, edificiul proiectat ocupă practic întregul spațiu, până aproape de trotuarele laterale, obligând ca procesiunile impuse de cult să se realizeze numai pe carosabilul din jurul bisericii și în piațeta din fața Catedralei. Se apreciază că viitoarea Catedrală, potrivit acestui proiect, este corect orientată față de axul principal al Bulevardului.

Modul de rezolvare a diferitelor funcționalități (accese principale spre pronaos, naos, altar etc.) este inadecvat, prin obturarea principalelor fluxuri de către unele elemente amplasate în axul lor. Intrarea posterioară, de asemenea obturată, perturbă prin apropierea de catapeteasmă buna desfășurare a ceremonialului ortodox. Altarul este defectuos amplasat față de principalele elemente ale planului, constatându-se în final o lipsă de claritate și ordine a elementelor funcționale ale planului.

Referitor la plastica exterioară, se remarcă faptul că proiectul manifestă preluarea unor elemente exterioare de la Catedrala din Timișoara, având și elemente preluate în mod mecanic de la Opera din același oraș, toate înscrise pe cele patru fațade. Cele de mai sus reprezintă o transplantare forțată a unor elemente arhitecturale, cum ar fi înălțimea de 82,5 m a turlei principale, acest element fiind apreciat și el ca exagerat. Proiectul prezintă o rezolvare defectuoasă a principalelor funcționalități și, cu toată prezentarea sa extrem de elaborată, nu se încadrează în tema concursului, motiv pentru care Comisia nu îl poate recomanda pentru achiziționare.

*Proiectul nr. 7* - Acest proiect rezolvă corect înscrierea în sit, prin perceperea în axul Bulevardului Revoluției, constituind capul de perspectivă al acestuia pe direcția Centru-Gară, realizând și o platformă de acces a credincioșilor pe intrarea principală a viitoarei Catedrale, prin traversarea zonelor de circulație datorită unor pasaje subterane, care însă presupun investiții suplimentare. Prin acest proiect se rezolvă ridicarea cotei +0,00 a Catedralei față de zona înconjurătoare, mărindu-se astfel monumentalitatea clădirii.

Ca dezavantaje, menționăm faptul că acest proiect presupune desființarea nodului de circulație din Piața Podgoria, cu devierea liniilor de tramvai de o parte și de alta a amplasamentului prin traversarea pieței pe direcția EV în pasaje auto subterane, soluție nerealizabilă în etapa actuală, din cauza costului ridicat și a inexistenței fondurilor în bugetele autorităților locale.

Prin rezolvarea planimetrică a pronaosului, proiectul presupune adăpostirea numărului de credincioși cerut în temă și participarea acestora la

serviciul divin în bune condiții și cu vizibilitate perfectă. Dar, în același timp, el prezintă și mari dezavantaje prin risipa de spații destinate circulației în detrimentul spațiilor utile funcțiunilor anexe (scări monumentale pentru acces de serviciu, pentru acces la turnuri, clopotnițe etc.), suprafața aferentă Sfântului Altar fiind excesiv de mică pentru serviciul religios dintr-o catedrală.

Totodată se remarcă o imagine plastică dezagreabilă și o volumetrie neadekvată unei Catedrale, proiectul reprezentând elemente străine de spiritul arhitecturii românești ortodoxe: copertine în unghiuri, linii frânte, agresive, pridvor pe toate laturile, în dreptul clopotniței, inutil și inexistent în arhitectura Bisericii Ortodoxe. De asemenea, înălțimea prea mare a cupolei frustrează biserica de atmosfera de intimitate și de pioșenie caracteristice unui edificiu de cult ortodox, vitrajul total al cupolei nepermițând realizarea picturilor canonice. Structura edificiului nu reflectă masivitatea construcției.

Deși se încadrează parțial în datele temei de proiectare, rezultatul nu este cel dorit privitor la imaginea unei Catedrale Ortodoxe, astfel încât Comisia consideră că acest proiect nu poate fi acceptat.

### **3.4.2. Evaluarea proiectelor, identificarea autorilor și validarea hotărârii**

După prezentarea proiectelor și analiza amănunțită a fiecăruia în parte, Comisia special întrunită, apreciind valoarea proiectelor prezentate pentru construirea viitoarei Catedrale Ortodoxe, deliberază și hotărăște:

1. Niciunul dintre proiectele prezentate nu întrunește toate sufragiile juriului pentru acordarea premiilor I și II.

2. Comisia decide să nu se acorde premiile I și II, ci doar premiul III.

3. Deși Comisia decide doar acordarea premiului III, intervin doamna arhitect Elena Copaci și domnul inginer Viorel Gajo, propunând doar acordarea a două mențiuni, fără premiul al III-lea.

4. Dar juriul decide, cu unanimitate de voturi, să se acorde Premiul III autorului proiectului nr. 1, care, după ameliorările și completările pe care le va formula beneficiarul, în parte schițate în timpul analizei, se consideră că poate fi realizat în condiții acceptabile, și o mențiune pentru autorul proiectului nr. 3.

După deliberarea și pronunțarea hotărârii, Comisia a decis deschiderea plicurilor în vederea identificării autorilor proiectelor prezentate și constată următoarele:

- Proiectul nr. 1, care a obținut Premiul III, a fost întocmit de arhitectul Ioan Aurelian Trif din Timișoara, Piața Eforie, nr. 8.

- Proiectul nr. 2 a fost întocmit de arhitectul Mihai Corneliu Donici, str.

Decembrie, nr. 90 A, scara A, ap. 20, Timișoara.

- Proiectul nr. 3, care a obținut mențiunea, a fost întocmit de arhitectul dipl. Emil Anghel, Arad, Bulevardul General Vasile Milea, nr. 38, împreună cu arhitectul dipl. Teodor O. Gheorghiu și arhitectul Ionel Nistor.

- Proiectul nr. 4 a fost întocmit de arhitectul Ioan Augustin, Drumul Taberei, nr. 122, bloc OD-2, scara 2, ap. 54, București.

- Proiectul nr. 5 a fost întocmit de arhitectul dipl. Mircea Sergiu Moldovan, Cluj-Napoca, str. Parâng, nr. 1, bloc A-4, ap. 12, profesor dr. ing. Anton Ionescu, profesor dr. ing. Ferdinand Gobesz, Cluj-Napoca, str. C. Daicoviciu, nr. 15, studentul la Arhitectură Ionuț Borcan, Ghyozo Esztanil, Flaviu Muntean și Șandor Albert.

- Proiectul nr. 6 a fost întocmit de Gabriela Mirion, str. I.C. Brătianu, bloc A-4, etaj 9, ap. 35, arhitectul Alexandru Mușescu, arhitectul Maria Mușescu, str. I.C. Brătianu, bloc A, parter, ap. 2, SC Proiect Argeș SA, str. I.C. Brătianu, nr. 24 Pitești.

- Proiectul nr. 7 a fost întocmit de prof. dr. arhitect Sorin Gavra, Timișoara, str. Fagului, nr. 7.

Semnăturile membrilor Comisiei de selectare a proiectelor în cadrul concursului „de idei” lansat de Episcopia Aradului în vederea construirii noii Catedrale Ortodoxe Române din municipiul Arad.

Părintele Episcop Timotei le-a mulțumit membrilor juriului pentru aprecierea proiectelor prezentate în vederea construirii viitoarei Catedrale Ortodoxe din Arad și își exprimă convingerea că dintre proiectele prezentate a fost ales cel mai potrivit, Proiectul nr. 1, care, după ameliorări și completări, va putea deveni un edificiu de referință în municipiul Arad, prin monumentalitatea și durabilitatea lui, mărturisind peste veacuri tăria credinței ortodoxe și caracterul românesc al orașului de pe Mureș. Într-una din ședințele săptămânale și mai târziu bilunare ale Comitetului de Sprijin, Chiriarul menționa, referitor la alegerea amplasamentului Catedralei:

„o Catedrală se înalță nu după a noastră pricepere, ci după credința, nădejdea și dragostea acelor pentru care ea este în suflet, acolo unde o așază rugăciunea omenească și vrerea dumnezeiască” și dragostea acelor pentru care ea este în suflet, acolo unde o așază rugăciunea omenească și vrerea dumnezeiască”.<sup>80</sup>

<sup>80</sup> *Proces Verbal* al Comitetului de Sprijin pentru Construirea Noii Catedrale, consemnat de Pr. Simion Mladin, secretar eparhial, din cuvântul de deschidere rostit de Chiriarul.

### 3.4.3. Amplasamentul și finalizarea temei de proiectare

Ca urmare a rezoluției Comisiei de selectare a proiectelor prezentate în cadrul Concursului „de idei” lansat de Episcopia Aradului la data de 5 mai 1992 pentru construirea Catedralei Ortodoxe Române din municipiul Arad, și având în vedere că niciunul dintre proiectele prezentate nu a întrunit sufragiul pentru locurile I și II, Conducerea Episcopiei, în ședința Consiliului Eparhial și a Comitetului de Sprijin instituit pentru construirea Catedralei, la data de 5 noiembrie 1992 a aprobat „o nouă variantă de proiectare” privind construirea Catedralei.



Întrucât niciunul dintre proiectanții participanți la concurs nu au îndeplinit pretențiile Comisiei pentru a i se încredința întocmirea proiectului, dorind să valorifice totuși experiența și bunăvoința celor participanți și, mai mult decât atât, să valorifice elementul local în construcția Catedralei, Conducerea Episcopiei a constituit un grup de proiectanți, cu acordul celui care a câștigat premiul al III-lea, arhitectul Ioan Aurelian Trif din Timișoara. Acest grup, format din câștigătorul premiului III la concursul de idei amintit, arhitectul Ioan Trif, arhitectul Ionel Nistor și arhitectul Emil Anghel, a fost recomandat apoi Institutului de Proiectări Arad pentru ca împreună cu specialiștii Institutului să facă o echipă pentru realizarea proiectului. Institutul de Proiectări a fost de acord și a acceptat ca șef de proiect să fie arhitectul Teodor Octavian Gheorghiu din Timișoara. Așa a început realizarea proiectului Catedralei din Arad. Această formulă de lucru însă nu a rezistat mult. La scurtă vreme, arhitectul șef de proiect s-a retras din funcție, motivând că îi este incomod, pentru că face naveta la Timișoara, și a propus ca șef de proiect să fie arhitectul Emil Anghel, angajat la acea vreme la Institutul de Proiectări, care a acceptat funcția, dar peste puțin timp a renunțat. Apoi, arhitectul Teodor Octavian Gheorghiu din Timișoara s-a retras și din echipă, urmat de arhitectul Emil Anghel. În această situație, conducerea proiectului și arhitectura a fost preluată de arhitectul Ioan Hăprian, iar partea de rezistență de inginerul Sorin Sorițeu, amândoi din instituție, sub conducerea directorului general al Institutului de Proiectări, arhitectul Gheorghe Seculici.

După aceste frământări, care au consumat mult timp și răbdare,

Conducerea Episcopiei a aprobat echipa de lucru și a solicitat, prin adresa cu nr. 3.031 din 26 noiembrie 1992, întocmirea proiectului construcției cu nr. 3.031 din 26 noiembrie 1992, întocmirea proiectului construcției viitoarei Catedrale.<sup>81</sup>

Ideile proiectelor achiziționate au fost prelucrate și discutate de Conducerea Episcopiei și membrii Comitetului de Sprijin pentru Construirea Catedralei, care au generat completarea și modificarea elementelor față de tema de concurs și prezentate proiectantului prin „tema de proiectare”.

### 3.5. Adjudecarea proiectantului: *Elemente de tarificare*

În vederea stabilirii prețului de proiectare au avut loc mai multe discuții între Conducerea Episcopiei și SC Proiect SA. Pentru început s-a avut în vedere proiectarea construcției până la cota  $\pm 0$ , iar baza de calcul a valorii investiției totale a lucrărilor s-a calculat, în principiu, cu echivalarea volumului clădirii Catedralei cu volumul unei clădiri multietajate cu înălțimea nivelului de 5 m, la care se aplică costul pe mp AD al construcției.<sup>82</sup>

Volumul construit al Catedralei este estimat la 43.000 mc, iar înălțimea nivel 1 de 5 m.

Aria desfășurată AD = 8.600 mp.

Prețul de calcul = 2.100.000 lei/mp.

Investiția Catedralei până la cota de  $\pm 0$ , calculată la preț de deviz, este de 2.623.583.385 lei „la roșu”, pentru cei 1.450 mp arie desfășurată. Prețul rezultat pe mp/AD este de 2.623.583.385 lei:  $1.450 = 1.809.368$  lei/mp. AD nu cuprinde finisajele și lucrările speciale.

Prețul de proiectare a fost asimilat cu lucrări social-culturale și bănci cu grad de complexitate mai redus decât cel al Catedralei, și este cuprins între 2.200.000 - 2.400.000/mp AD.

Valoarea totală a investiției este de 18.060.000.000 lei, dintre care se poate scădea valoarea cotei  $\pm 0$  egal 2.623.583.385, rămânând valoarea investiției cuprinsă între cota  $\pm 0$  și cota +50 = 15.436.416.615 lei.

Pentru lucrări de plastică arhitecturală, lucrări de decorațiuni interioare și exterioare, suprafață egal 3.700 mp x 60.000 lei/mp = 222.000.000 lei. Calculul prețului de proiectare s-a făcut conform „metodologiei de calcul”

<sup>81</sup> Motivația faptului că elaborarea proiectului a fost încredințată unor persoane care nici nu au participat la concursul de idei se regăsește în Arhiva Catedralei arhiepiscopale „Sfânta Treime” din Arad. *Dosar nr. 13*. Temei nr. 1619 din 1992, Episcopia solicită SC Proiect Arad SA formarea unui grup de specialiști, din care să facă parte și nucleul deja format ca urmare a concursului „de idei”, compus din arhitectul Teodor Octavian Gheorghiu, arhitectul Ioan Trif, arhitectul Ionel Nistor și arhitectul Emil Anghel, și prin adresa 3.031 din 1992 încredințează proiectarea.

<sup>82</sup> *Ibidem*.



a onorariilor și prețurilor de proiectare al investițiilor, M.L.P.A.T./1994.

Întrucât prețurile cuprinse în proiect în decursul timpului au suferit modificări care nu s-ar putea regăsi într-o eșalonare treptată a lucrării, având în vedere inflația în cei 25 de ani până la scrierea prezentei lucrări, redăm doar o recapitulare a valorilor de proiectare stabilite inițial.<sup>83</sup>

- A. Valoare proiectare obiect = 639.438.433 lei;
  - B. Valoare proiect instalații tehnice și ventilații = 2.712.000 lei;
  - C. Valoare proiect instalații sanitare exterioare = 3.843.300 lei.
  - D. Valoare proiectare instalații electrice extioare = 4.797.920 lei;
  - E. Valoare proiectare Drumuri, sistematizare verticală = 32.782.000 lei.
- TOTAL: 683.573.653 lei  
TVA: 123.043.257 lei  
TOTAL = 806.616.910 lei  
Negociat cu beneficiarul = 425.000.000 lei

### 3.6. Alegerea constructorului

La fel ca la alegerea proiectantului, Conducerea Episcopiei Aradului s-a îngrijit a face cât mai multă publicitate pentru alegerea constructorului. Conform actului 1.777 din 30 iulie 1993, s-a solicitat televiziunilor și ziarelor centrale și locale anunțarea unui concurs pentru angajarea lucrărilor de construire a Noii Catedrale, pentru data de joi, 2 septembrie 1993, ora 10, la sediul Episcopiei din strada Episcopiei nr. 60-62.

Prin Decizia nr. 4 din 20 august 1993, Chiriarhul emite decizia componenței Comisiei pentru alegerea constructorului, pentru prima fază de lucrări a Noii Catedrale. Această decizie este dată în baza prevederilor Statutului de Organizare a Bisericii Ortodoxe Române, art. 178 și 180, și a Hotărârii Consiliului Eparhial din 26 iulie 1993 în baza temeiului nr. 1.533/93, prin care s-a și aprobat devizul construirii Catedralei. S-au avut în vedere și recomandările Comitetului de Sprijin pentru Construirea Noii Catedrale, făcute în prezența membrilor Permanenței Consiliului eparhial din 5 august 1993.

Comisia pentru alegerea constructorului primei faze de lucrări a Noii Catedrale a fost compusă din:

1. *Pr. consilier economic Iacob Bupte - președinte,*
2. *Dl. prof. Iustin Cornea - secretar,*
3. *Dl. av. Gheorghe Tomșa - jurist,*

<sup>83</sup> În perioada respectivă, potrivit Hotărârii Ministerului de Finanțe, TVA se returna trimestrial unităților de cult în baza unei documentații întocmite, predate, și a verificării gestiunii de către Administrația Financiară a Județului.

4. Pr. Pavel Brândușe - contabil șef,
5. Dr. ing. Nicolae Georgescu,
6. Dl. ing. Simion Cojocaru,
7. Dl. ing. Mircea Săcui,
8. Dl. ec. Gheorghe Ciucuriță.

Condițiile pentru participarea la concurs au fost stabilite de Comitetul de Sprijin în ședința din 19 august 1993 și le-au fost comunicate ofertanților cu adresa nr. 2.118 din 1993. Contractul pentru executarea lucrărilor se va încheia între Episcopia Aradului și constructorul ales în baza prevederilor cuprinse în Monitorul Oficial nr. 339/1992, iar cu aducerea la îndeplinire a acestei hotărâri a fost încredințat pr. Iacob Bupte, consilier economic.

### 3.6.1. Prezentarea ofertelor

În urma anunțurilor făcute în vederea ofertării lucrărilor de construire a Catedralei, au înaintat documentații următoarele Societăți Comerciale:

1. *Societatea Comercială „CONSTAR” S.A.* Arad, strada Mareșal Ion Antonescu, nr. 14, înregistrată cu nr. 5.034 din 31.08.1993, comunică prețul de deviz pentru mijloace de transport și utilaje, grila de salarizare pentru personalul muncitor și angajamentul că are toate resursele tehnice pentru executarea tuturor lucrărilor, inclusiv cele viitoare legate de finisaje și dotări în antrepriza generală, și că execută lucrarea în întregime în cel mai târziu 18 luni la prețul de 659.188.000 lei (vezi anexa).

2. *SC „CALIFORN CONSTRUCTION” Srl*, cu sediul în Micălaca, Zona 3, nr. 362-A. Oferta cuprinde informații despre firmă, grilă de salarizare, acceptul îndeplinirii caietului de sarcini și mențiunea că lucrarea nu va fi părăsită din lipsă de fonduri din partea beneficiarului și că sponsorizează lucrarea cu oțel beton în valoare de 600.000 - 700.000 lei, iar prețul de execuție a lucrării este de 550.000.000 lei.

3. *SC CONAR SA*, cu sediul în Arad, strada Bucegi, nr. 5, prezintă oferta înregistrată cu nr. 5.984 din 01.09.1993, în aceleași condiții ca și celelalte oferte, la valoarea de 380.000.000 lei fără TVA, cu angajamentul de a face o reducere generală de 5% aplicată lunar la situațiile de lucrări.

4. *SC ICIM SA*, cu sediul în Calea Aurel Vlaicu, nr. 57, prezintă oferta înregistrată cu nr. 3.249 din 8 august 1993, aceleași condiții, cu precizarea că decontarea materialelor se va face cu o cotă de aprovizionare de 16%, cheltuieli indirecte 11%, beneficiu 7% și cotă de organizare șantier 1,5% și înainte de ședință comunică renunțarea la beneficiu în timpul executării

lucrărilor în favoarea beneficiarului și că nu va întrerupe lucrarea din lipsă de fonduri din partea beneficiarului, decontarea materialelor și a lucrărilor se vor face prin situații de lucrări lunare amendate cu coeficientul de inflație stabilit de Biroul Național de Statistică în fiecare lună, iar valoarea lucrării este de 610.000.000 lei.

### **3.6.2. Analiza ofertelor și adjudecarea constructorului**

Judecarea ofertelor s-a făcut în perioada 2-8 septembrie 1993, în conformitate cu Decizia Chiriarhală nr. 4 din 1993. Alături de Comisia instituită pentru luarea deciziei cu privire la alegerea constructorului, au mai participat și specialiști din domeniul arhitecturii și construcțiilor, care au fost invitați de Chiriarh pentru o evaluare cât mai corectă a ofertelor și pentru alegerea celei mai avantajoase: Arhitectul Gheorghe Seculici și inginerul Sorin Sorișeu de la SC. „Proiect Arad” SA, inginerul Petru Bonțilă și inginerul Zamfir Danciu de la I.C.C.J. Arad. Conducerea ședințelor a fost asigurată de pr. Iacob Bupte - consilier economic, și inginerul Nicolae Georgescu.

După prezentarea și analizarea ofertelor depuse de către: ICIM Arad, CONSTAR Arad, CONAR Arad și CALIFORN CONSTRUCTION Arad, Comisia a constatat că nu sunt suficiente informații tehnice și economice din care să rezulte în principal valoarea ofertată, apreciind că este necesar ca acestea să fie completate cu o serie de date privitoare la tarife, utilaje, mijloace de transport și sisteme de salarizare practicate de ofertanți. În perioada celor 6 zile, societățile comerciale ofertante au depus documentele cerute de Conducerea Episcopiei, iar după obținerea acestor elemente și în urma reluării analizei privind capacitatea organizatorică, tehnologică, dotarea cu mijloace tehnice specifice, situarea bazelor de producție ale ofertanților față de obiectiv, precum și alte considerente de ordin tehnico-economic, s-a ajuns la concluzia că pentru prima fază a construcției (cota ±0,00) antrepriza generală să fie atribuită SC ICIM SA, cu sediul în Arad, Calea Aurel Vlaicu, nr. 57.

Hotărârea a fost adoptată prin vot secret în unanimitate.

Prin adresa nr. 2.362 din 1993, Conducerea Episcopiei a comunicat firmelor ofertante hotărârea luată și l-a invitat pe câștigătorul concursului să se prezinte până la 1.10.1993 pentru a pregăti încheierea contractului de execuție a lucrărilor.

În urma stabilirii constructorului, la data de 4.10.1993, s-a încheiat contractul de execuție între Episcopia Aradului, reprezentată prin Dr. Timotei

Seviciu - Episcop și pr. Pavel Brândușe - contabil șef, denumită investitor, și SC ICIM SA, cu sediul în Calea Aurel Vlaicu, nr. 57, reprezentată prin inginerul Ioan Faur - director și Natalia Moholia - contabil-șef, denumită antreprenor general, în vederea executării lucrărilor de construcție la Catedrala Ortodoxă Română Arad, la valoarea ofertată în Anexa nr. 1, care face parte integrantă din contract.

### 3.7. Demersurile pentru adunarea de fonduri

Ortodoxia arădeană are o tradiție eroică dobândită de-a lungul mai multor veacuri, de apărare martirică a identității naționale, spirituale și culturale, fiind prezentă la toate momentele semnificative ale existenței românești din ținuturile vestice ale țării. Hotărârea construirii unei Catedrale eparhiale în Arad n-a luat prin surprindere pe nimeni. Era un vis de secole al ortodocșilor din Arad, care și-au păstrat credința moștenită de la părinți și strămoși, și dorința de a edifica în peisajul central al orașului o Catedrală, întru slava lui Dumnezeu și eterna cinstire a memoriei tuturor celor care s-au jertfit pentru libertatea, unitatea și demnitatea poporului român.

Ideea construirii Catedralei eparhiale a început a fi valorificată doar după reîntregirea țării, la 1 Decembrie 1918, într-un context politic favorabil prin intelectualii providențiali, absolvenți în mare parte ai școlilor arădene, corifei ai Marii Unirii, în frunte cu ilustrul luptător *Vasile Goldiș*, care au susținut conducerea bisericească. Inițiativa aprține eruditului episcop al Aradului, *Grigore Gh. Comșa* (1925-1935), care în anul 1934 a început și susținut acțiunea construirii Catedralei, pe terenul unde se află acum Hotelul Continental (Astoria), atribuit prin decret regal Episcopiei pentru construcție. Decesul prematur al ierarhului și alte evenimente nefavorabile ulterioare au sistat acțiunea.

Alte încercări de ridicare a Catedralei au fost inițiate de către vrednicii de pomenire episcopi ai Aradului: *Andrei Magieru* (1936-1960) și *Visarion Aștileanu* (1973-1984), dar, cu siguranță, condițiile de atunci nu au permis materializarea acestei inițiative.<sup>84</sup>

Reluată după evenimentele din Decembrie 1989, ideea edificării Noii Catedrale a prins viață. Punând-o mai presus de orice, cu abnegație și dăruire, Chiriarhul a inițiat cu mare responsabilitate toate acțiunile de edificare, coordonare, administrare și adunare de fonduri pentru construirea Catedralei. Este imposibil a cuprinde numărul, complexitatea și varietatea lor, dar, pentru a lăsa posterității imaginea jertfelnică a Părintelui Episcop Dr. Timotei

<sup>84</sup> Vezi subcap. 2.2. *Vechile Catedrale Eparhiale Arădene*, p.36.

Seviciu, ctitor al Sfântului Locaş, ca un ostenitor ce am secondat vreme de aproape un sfert de veac toate demersurile Preasfinţiei Sale pentru construirea Catedralei, dau mărturie acestora.

### 3.7.1. Referințe

- Contribuții financiare semnificative din venituri proprii pentru construirea Catedralei.
- Înființarea unui Comitet de sprijin pentru construirea Catedralei.
- Înființarea Fundației „Pro-Catedrala Rucsanda și Corneliu de Bota”, în sprijinul construirii Catedralei.
- Prezidarea ședințelor Consiliului eparhial, Adunării eparhiale și ale Comitetului de sprijin pentru construirea Catedralei.
- Îndemn pastoral scris, adresat preoților și credincioșilor întregii Eparhii, pentru a se implica în adunarea de fonduri.
- Solicitări scrise și verbale adresate autorităților locale și centrale pentru obținerea terenului de construcție și autorizarea construcției.
- Solicitări scrise și verbale adresate autorităților locale și centrale pentru obținerea de fonduri.
- Solicitări scrise adresate societăților comerciale locale și județene pentru adunarea de fonduri.
- Inițierea a două proiecte de hotărâre de guvern împreună cu autoritățile locale și județene pentru obținerea fondurilor necesare construcției.
- Solicitări scrise Băncii Naționale a României, tuturor băncilor comerciale centrale și filialelor județene arădene, notarilor din cuprinsul județului Arad.
- Deplasări la sediile Societăților comerciale pentru a determina conducerea acestora în sprijinul susținerii lucrărilor de construcție.
- Vizite de lucru săptămânale și de câte ori situația a impus la șantierul de construcție.
- Slujirea la capela șantierului și demisolul Catedralei în timpul construcției.
- Tipărirea unor pliante și distribuirea lor pentru a menține permanent în atenție necesitatea adunării de fonduri.
- Pastorale, calendare, scrisori de mulțumire conducerii Societăților comerciale donatoare de fonduri pentru construcția Catedralei și tuturor donatorilor.
- Atribuirea titlului de Prim Ctitor al catedralei Preacucernicului Părinte *Viorel Sasu* și familiei *Corneliu și Rucsanda de Bota*, USA, donatori.
- Nenumărate întâlniri cu proiectantul și executantul lucrărilor de construcție, pe șantier, la sediul acestora și la centrul eparhial.

BINECUVINTEAZĂ DOAMNE PE CEI CE IUBESC  
 PODOABA CASEI TALE



Edificarea unei **Catedrale Ortodoxe Române** în Arad orașul de reședință triseculară a uneia din cele mai vechi, mai cuprinzătoare și mai active organizări bisericești din zona vestică a romanității reprezintă împlinirea unei vechi speranțe.

Prin amploarea, poziția și monumentalitatea ei Catedrala va exprima recunoștința generației de azi față de jertfele înaintașilor pentru păstrarea credinței, a limbii și a ființei naționale. Va fi un mesaj de demnitate, speranță și dragoste creștinească pentru cei ce vor veni după noi.

Donațiile pentru sprijinirea edificării, se pot depune la Sediul Episcopiei, la vechea Catedrală sau la Banca Română de Dezvoltare, filiala Arad cont nr. 4072996061008 în lei și 1520796061008 în valută.

**COMITETUL DE SPRIJIN**

- Cuvânt de îndemn și stăruință adresat clerului și credincioșilor în fiecare pastorală de Sfintele Sărbători.
- Scrisoare deschisă semnată împreună cu reprezentanți ai Comitetului de Sprijin pentru construirea Catedralei, adresată Prefecturii Județului Arad, în data de 8 Septembrie 2002, la Praznicul Nașterii Domnului, pentru susținerea lucrărilor de construcție.

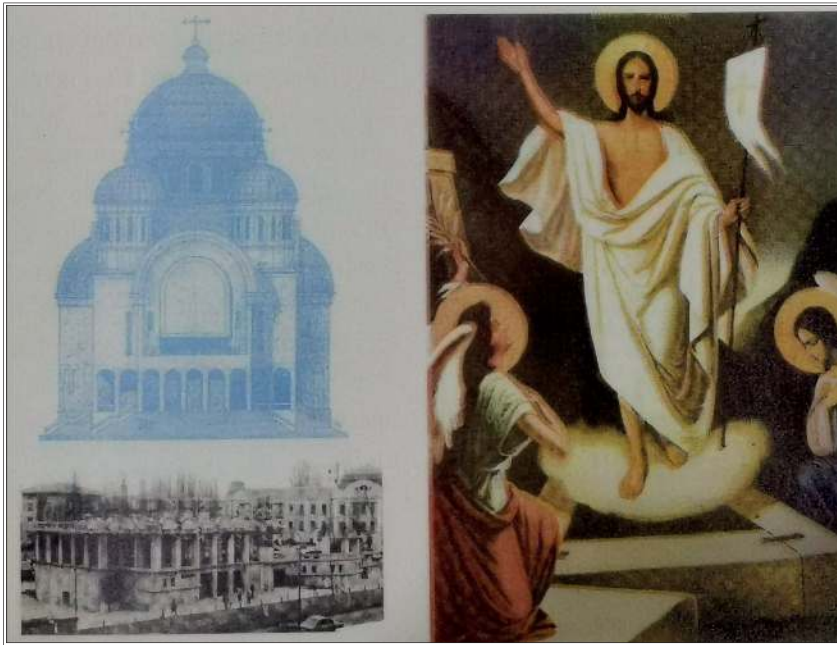

### HRISTOS A ÎRVIAȚ !

Catedrala Ortodoxă Română din Arad cu hramul „Sfânta Treime” se află în plină construcție și prin măreția și monumentalitatea ei reprezintă comuniunea de iubire și victorie a jertfelnicilor donatori cu Dumnezeu prin Iisus Hristos, în Duhul Sfânt. Clădirea catedralei va avea o lungime de 57 m și o lățime de 25 m la intrare și 35 m în dreptul apsidelor laterale. Înălțimea cupolei catedralei va fi de peste 50 m. Construcția înglobează până în prezent peste 4800 mc beton, 4500 mc pietriș și nisip, 1000 to oțel beton, peste 12000 mp cofraje. Aceste materiale reprezintă peste 25% din necesarul de materiale pentru terminarea construcției.

Rei, generația de astăzi, ne-am angajat cu inima, mintea și bratele în fața lui Dumnezeu, a înaintașilor noștri cât și față de urmașii noștri, să o ridicăm. De aceea Vă adresăm rugămintea de a ne sprijini în realizarea fondurilor necesare, inseriindu-Vă printre ctitorii Sfântului Lăcaș.

### Posibilități de a face donații:

**Conturi deschise: Catedrala Ortodoxă Română Arad - în construcție**  
 - 40.72.99.60.61.008 - în lei BRD  
 - 52.079.60.61.008 - în valută BRD  
 - 45.36.02.91 - BCR  
 - 45.10.21.9020.000.07 - BANCOREX  
 - 45.10.12.020x24.01x - BANC POST  
 - 45.96.86.71.00 - Banca Agricolă  
 - 40.24.00.37.64.21 - BANKCOOP

### Casierii:

- Paraclisul noii Catedrale
- Catedrala veche
- Casieria episcopiei

*Mulțumindu-Vă pentru înțelegere, rugăm pe Bunul Dumnezeu să Vă răsplătească cu sănătate, fericire, prosperitate și viață îndelungată.*

† Timotei  
Episcop al Aradului



- Articole publicate în ziarele locale privind construirea Catedralei, cuvânt de mulțumire sponsorilor și de felicitate cu prilejul Sfintelor Sărbători în fiecare an.
- Interviuri acordate în mass-media, cu lămuriri, îndemn și mulțumire pentru atașament și dăruire în sprijinul construcției Noii Catedrale.
- Inițierea calendarului agendă pentru fiecare an, cu prefață dedicată etapelor de construire a Catedralei.

\* \* \*

Din cuvântările și mesajele pline de vibrație duhovnicească ale Chiriarhului în vederea construirii Noii Catedrale se vede raportul instituțional permanent cu autoritățile civile și bisericești, de la nivel local și central, atât în scopul obținerii aprobărilor necesare, cât și pentru alocarea de fonduri necesare construcției Catedralei; a sensibilizării opiniei publice cu privire la rolul și importanța Bisericii strămoșești, pentru înfăptuirea năzuințelor românilor din această parte de țară; consultarea permanentă cu Preafericitul Părinte Patriarh în timpul construcției și implicarea Prefericirii Sale mai ales în realizarea de excepție a lucrărilor de pictură a Catedralei; dorința Chiriarhului ca acest edificiu să fie proiectat și construit de către oameni ai locului pe cât este posibil pentru a valorifica potențialul economic, tehnic și artistic al arădenilor;<sup>85</sup> ținând seama că în Piața Podgoria a fost înălțat în perioada interbelică monumentul eroilor neamului și că aceasta a primit denumirea de *Piața Tricolorului*, elemente simbolice care întregesc semnificația spirituală și națională a zonei, s-ar dori ca viitorul *Monument al Întregirii României*, pentru care există deja mai multe schițe de proiect, să fie amplasat în spațiul Catedralei; ar fi un omagiu adus și

<sup>85</sup> Dorința Chiriarhului s-a împlinit: proiectantul a fost Institutul de Proiectări Arad; constructorul - Intreprinderea de Construcții Montaj Arad; sculptura, mobilierul și iconostasul au fost executate de către Combinatul de Prelucrare a Lemnului din Arad. Din păcate, după finalizarea lucrărilor la Catedrală, unitățile menționate s-au desființat. Combinatul de Prelucrare a Lemnului și-a prelungit activitatea cu un an și jumătate pentru că avea în execuție lucrările contractate pentru Catedrală, după care s-a desființat.



acelor oameni ai Bisericii care au îmbinat în mod fericit slujirea Celui Atotputernic cu cea a intereselor supreme ale națiunii române.<sup>86</sup> Ansamblul astfel creat va constitui o stâncă de neclintit la temelia unității neamului românesc.<sup>87</sup>

Datorită mulțimii și diversității demersurilor făcute de Chiriarh în cei douăzeci și unu de ani de la începutul construcției, nu se poate încheia aici, la data așezării cuvintelor pe acest răboj al vremii. În fiecare zi s-ar putea adăuga o inițiativă sau mai multe în complexul proces de edificare și finalizare a monumentalului edificiu.

### 3.8. Sfințirea locului viitoarei Catedrale

Conducerea Episcopiei Aradului a ținut seama, pe cât a fost cu putință, de toate cerințele de atunci și de perspectivele viitorului în ceea ce privește amplasarea construcției Noii Catedrale. Alegerea amplasamentului s-a făcut



**Locul zidirii Noii Catedrale**

<sup>86</sup> Conducerea Episcopiei Aradului a dorit ca Monumentul Marii Uniri să fie amplasat în sensul giratoriu din fața Noii Catedrale, pentru motivele prezentate. În acest scop, la data de 30 noiembrie 2003, odată cu sfințirea clopotelor Catedralei, Chiriarhul de față cu Președintele țării, atunci Domnul Ion Iliescu, a sfințit locul și a pus piatra de temelie pentru ridicarea monumentului în fața Catedralei. Lucrurile s-au schimbat, ulterior s-au executat lucrări de urbanism în zonă, iar destinația construirii monumentului s-a schimbat.

<sup>87</sup> Scrisoare deschisă adresată Prefecturii Județului Arad, la Praznicul Nașterii Maicii Domnului, 8 septembrie 2002.

prin întocmirea unor studii de specialitate, din care au rezultat 10 variante posibile. S-ar fi dorit punerea în valoare a frumuseții lacului din zona Podgoria, în care să se reflecte Catedrala, *ea însăși simbolizând o corabie pe marea vieții*, dar varianta n-a fost agreată, motivându-se costurile prea ridicate pentru construcție. Pentru a nu tensiona bunele relații cu administrația locală, s-a așteptat limpezirea convulsiilor; nu s-au impus soluții, dar s-au propus, cu responsabilitatea conștientă de a afirma ce este sau nu conform cu tradiția ortodoxă.

Aceste considerații privind amplasamentul Catedralei au fost pecetluite de cuvintele Chiriarhului: „*O catedrală se înalță nu după slaba noastră pricepere, ci după credința, nădejdea și dragostea acelor pentru care ea este în suflet, acolo unde o așază rugăciunea omenească și vrerea dumnezeiască*”.

Rugăciunile miilor de credincioși au fost ascultate de Dumnezeu, iar vrerea omenească a ales ca loc de construcție a Catedralei parcul din fața Palatului CFR, ce găzduia un obelisc al ostașului sovietic, care odată cu începerea lucrărilor a fost mutat în cimitirul „*Pomenirea*”.



**Slujba de sfințire a locului viitoare Catedrale**

În a 328-a zi a anului 1991, la 24 noiembrie după calendarul Gregorian, la prăznuirea Sfântului Sfințit Mucenic Clement, Episcopul Romei, și a Sfântului Petru, Episcopul Alexandriei, în Duminica a 30-a după Rusalii, după slujirea Sfintei Liturghii s-a săvârșit slujba de sfințire a locului ales

după slujirea Sfintei Liturghii, s-a săvârșit slujba de sfințire a locului ales pentru ridicarea Catedralei. Această vrednicie a fost încredințată cu voia Tatălui Ceresc celui de-al 24-lea Episcop al Aradului, în al șaptelea an al arhipăstoririi Sale, Dr. Timotei Seviciu, însoțit de Preasfințitul Părinte Episcop vicar Emilian Arădeanul, un distins sobor de preoți și o *mare de oameni*, așa cum se afirma în presa vremii, de față cu reprezentanții autorităților locale și județene.



Prezența autorităților locale la sfințirea pietrei fundamentale

În ziua de 24 noiembrie a anului 1991, s-au împlinit cuvintele Sfântului Apostol Petru: „*Iată, pun în Sion Piatra din capul unghiului, aleasă, de mare preț, și cel ce va crede în ea nu se va rușina*” (I Petru 2, 6), actualizate prin cuvântarea ținută de Chiriarh la acest moment important, pe care o prezentăm în cele ce urmează:



*Întruniți sub cerul binecuvîntător, în acest minunat loc ce parcă vrea să oglindească întregul pitoresc al unei zone, ori din ce latură ai încerca să privești; aici, unde este însemnat centrul orașului, punctul de sprijin și început al axei bulevardului ce amintește de victoria unei vieți noi a țării noastre, la interferența aproape a tuturor căilor de acces în municipiul Arad, între care și cea ferată-electrică a Podgoriei, prima de pe continentul european și dovadă, totodată, a multiplelor înzestrări ale oamenilor, punînd cu evlavie semnul sfînt al ortodoxiei românești, grăim cu psalmistul: „Cît de iubite sînt lăcașurile Tale Doamne al puterilor! Dorește și se sfărșește sufletul meu după curțile Domnului, inima mea și trupul meu s-au bucurat de Dumnezeu cel viu. Că pasărea și-a aflat casă și turtureaua cuib, unde-și va pune pui săi”.*

*Ne aflăm oarecum în această curte a Casei lui Dumnezeu, a unei viitoare biserici, a rîvnitei Catedrale episcopale, și deja simțim sufletul înălțându-se peste spațiu și timp asemenea acelei păsări legendare a poporului român care-și continuă mereu drumul spre soare... Într-adevăr, cunoscînd frămîntările din ultima vreme în jurul celor zece variante de amplasament, fiecare avînd susținători vajnici, alegerea celei pe care o consacram astăzi ca una ce a întrunit majoritatea opțiunilor celor îndrituiți a hotărî, precum și a preoților și credincioșilor, nu mai puțin a celor consultați, indiferent de convingere sau apartenență, învederează însăși voia dumnezeiască prin înțelegerea omenească...*

*Deși, apelînd la memoria înaintașilor, cunoaștem că unele dintre variante stăpâneau viziunea chibzuită, totuși, zona Podgoriei, prin însuși simbolul ei cu precădere bisericesc, nu a rămas în afara scrutărilor ochilor sufletești. De aceea vor fi și ridicat aici, ca o prorocie, o cruce sfîntă în amintirea jertfelor pentru realizarea Unirii tuturor românilor.*

*Și, de aici, așa cum își aduc aminte veteranii noștri, au primit îmbărbătare fiii patriei în ceasurile de încrâncenare ale lumii prin războiul trecut. Prin stindardul biruinței Mîntuitorului Iisus Hristos s-a înfipt în această piață cel al Unității, Libertății și Demnității românești.*

*Biserica, învățăm noi, s-a întemeiat pe jertfa Mîntuitorului pe Crucea Sa. Acum, ca sfînt lăcaș, biserica se temeluește pe locul Crucii ce se păstrează la Sfînta Mănăstire Arad-Gai și căreia la fel i se profilează restaurarea acolo unde au așezat-o drepturile Ortodoxiei Românești.*

*În acest fel Sfînta Scriptură și Sfînta Tradiție pentru noi devin și istorie românească...*

*Ne aflăm la începutul unei lucrări anevoioase a cărei făurire presupune efort în unitate, pentru care acum cerem ajutor prin pronia: „Doamne Dumnezeul nostru carele ai voit prin mâna Ta spre acest loc ca să se zidească*

Ție biserică sfântă, cu umilință Te rugăm, binecuvintează acest început și miluiește pe robii Tăi, aducându-l la săvârșire. Că Tu ești cel ce lucrezi toate spre folosul tuturor și Ție mărire înălțăm, Tatălui și Fiului și Sfântului Duh, acum și în veci, Amin”.<sup>88</sup>

## HRISOV

CU VREREA TATĂLUI CU  
AJUTORUL FIULUI ȘI ÎMPREUNĂ  
LUCRAREA SFÂNTULUI DUH  
*Azi duminică, 24 noiembrie 1991,*  
S-A SFINȚIT TEMELIA  
CATEDRALEI EPISCOPIEI  
ARADULUI ȘI HUNEDOAREI  
ÎNĂLȚATĂ ÎNTRU POMENIREA  
EROILOR NEAMULUI  
ROMANESC PRIN OSÂRDIA  
ÎNTREGULUI CLER ȘI POPOR  
DREPTCREDINCIOS, EPISCOP  
FIIND P.S. Dr. TIMOTEI SEVICIU,  
IAR PREFECT AL JUDEȚULUI  
ARAD DL. ING. AVRAM  
CRĂCIUN



După amenajarea spațiului din jurul Catedralei, în anul 2007, piatra de temelie sfințită s-a încastrat în structura de rezistență a Catedralei, în altar, pe zidul Paraclisului de la demisol, lângă *Scaunul cel de sus*.



Pictură în creion, semnată de artistul Nicu Dărăștean, reprezentând Catedrala „Sfânta Treime”

<sup>88</sup> P.S. Dr. Timotei Sevițiu, Episcopul Aradului, *Sfințirea locului viitoare Catedrale*, în Revista „Arca”, nr.12/1991, p.8.

## CAPITOLUL AL IV-LEA

### Primii ctitori, Comitetul de Sprijin, și Fundația Pro-Catedrală

Acțiunea de construire a Noii Catedrale, inițiată de Chiriarh și susținută de Consiliul Eparhial, a fost primită cu optimism de către credincioși, încât din 1992, un grup de intelectuali, membri marcanți ai cetății Aradului, de diferite profesii precum: ingineri, profesori, juriști, arhitecți, economiști, reprezentanți ai unor societăți comerciale de prestigiu și ai unor firme de construcții cu experiență în domeniu, și-au arătat disponibilitatea de a sprijini acțiunea de adunare a fondurilor și, în același timp, de a oferi consultanță de specialitate în domeniul organizatoric, juridic și de construcții. Aceștia s-au constituit în *Comitetul de Sprijin pentru construirea Catedralei*, prin decizia Chiriarhului din 11 februarie 1992, și au funcționat până la recepția provizorie a lucrării de construcție, în anul 2010.

#### 4.1. Componenta și atribuțiile Comitetului de Sprijin

Înscrierea în *Comitetul de Sprijin* a fost benevolă, făcându-se la recomandarea părinților consilieri ai Centrului eparhial, din rândul credincioșilor parohiilor arădene, persoane cu competență și experiență în domeniul construcțiilor, economiști cu studii și activitate juridică. Activitatea desfășurată nu a fost sub nicio formă remunerată. Din *Comitetul de Sprijin*, pe lângă membrii Permanenței Consiliului Eparhial: Preot *Iacob Bupte* – vicar administrativ; Preot *Traian Micoroi* – consilier bisericesc; Preot *Vasile Pop* – consilier cultural; Preot *Mircea Bupte* – consilier social; Preot *Simion Mladin* – secretar eparhial și al *Comitetului de Sprijin*; Preot ec. *Gheorghe Gogan* – inspector eparhial și economist al Catedralei; Preot. ec. *Pavel Brândușe* – contabil-șef, s-au alăturat: protopopi, preoți și persoane laice implicate în viața socială, politică, economică și culturală a orașului și a Județului Arad, după cum urmează: Preot *Ioan Popa* – paroh Arad Centru; Arhidiacon *Iov Orădan*; *Avram Crăciun* – prefect; *Ioan Cuzman* – subprefect; *Alexandru Danciu Stănoiu* – directorul Direcției Tehnice a Prefecturii Arad; *Dimitrie Muscă* – directorul Complexului Agricol Curtici; *Elena Copaci* – director adjunct Direcția Tehnică a Prefecturii; *Caius Lăzărescu* – director Renel; *Mircea Henț* – primarul Municipiului Arad; *Radu Drăgan* – arhitect; *Miloș Cristea* – arhitect; *Gheorghe Seculici* – arhitect; *Dimitrie Cinah* –

director CONAR; *Mihai Stoica* – director BRD; *Alexandru Pîrv* – directorul Inspectoratului Silvic Arad; *Ioan Trifa* – președintele Tribunalului Arad; *Dan Ivan* – președintele FSN; *Tristan Mihața* – directorul ziarului „Adevărul”; *Iustin Cornea* – profesor; *Simion Cojocaru* – ing.; *Ion Săbăilă* – ing.; *Gheorghe Găvășdan* – ing.; *Sergiu Cociu* – profesor; *Romulus Popovici* – economist; *Nicolae Georgescu* – ing.; *Petru Hențiu* – ing.; *Mircea Secui* – ing.; *Ioan Mureșan* – ing.; *Petru Gudian* și ing. dr. *Victor Micluța* – delegat al Prefecturii până la pensionare, apoi membru cu o susținută activitate până în prezent.



**Membrii Comitetului de Sprijin al Catedralei**

Atribuțiile *Comitetului de Sprijin* au fost propuse în Permanența Consiliului Eparhial și stabilite prin decizie chiriarhală pentru toți membrii. Cele mai importante atribuții erau referitoare la acțiunea de adunare a fondurilor pentru construcție, la gestionarea unor situații juridice apărute în timpul construcției, la supravegherea atentă a calității lucrărilor executate în șantier, la urmărirea execuției tehnice și a încadrării constructorului în graficul de execuție; și, nu în ultimul rând, transparența încasărilor și plăților către constructor prin consemnarea într-un proces verbal la fiecare ședință de lucru a situațiilor financiare prezentate. Astfel, *Comitetul de Sprijin* s-a dovedit și o garanție în raport cu donatorii privind buna chivernisire a fondurilor și folosirea lor în exclusivitate pentru construcția Catedralei.

*Comitetul de Sprijin* s-a întrunit în fiecare săptămână în zi de joi la reședința episcopală sub conducerea Chiriarhului. Fiecare ședință era

deschisă printr-un cuvânt al Chiriarhului, după care se aprobau hotărârile consemnate în procesul verbal anterior și se continua cu ordinea de zi aprobată de Chiriarh. Între ședințe, de câte ori era nevoie, membrii *Comitetului de Sprijin* se deplasau la Centrul eparhial în anumite probleme legate de construcție, mai ales cele tehnice. Alte ședințe se desfășurau la șantierul de construcție al Catedralei, la sediul proiectantului sau al constructorului.

La finalizarea construcției, fără pictură și pardoseli interioare, în anul 2010, după optsprezece ani de activitate, *Comitetul de Sprijin* și-a încheiat mandatul. Cu regret, multora dintre membrii *Comitetului*, Chiriarhul nu le-a mai putut mulțumi pentru activitatea depusă, deoarece, fiind în vârstă, s-au mutat la cele veșnice, dar alături de cei rămași în viață, li s-au reținut numele, ca unora dintre cei mai de seamă închinători, donatori și binefăcători ai Catedralei.

## 4.2. Primii Ctitori ai Catedralei

Deși s-a încercat de mai multe ori în cadrul ședințelor *Comitetului de Sprijin pentru construirea Catedralei* stabilirea unui prag financiar în vederea dobândirii demnității de ctitor, donator, ostenitor și binefăcător al Catedralei, acest lucru nu s-a putut realiza, fiindcă s-a avut în vedere permanent cuvintele Mântuitorului ce fac trimitere la *banul văduvei*.... Au fost, desigur, mulți credincioși care din puținul lor au contribuit, în fiecare lună, de la începutul lucrărilor de construcție până în prezent, dar s-a lăsat ca meritul jertfelniciei lor să fie răsplătit de veșnica iubire a lui Dumnezeu, Cel ce cunoaște inimile și faptele fiecăruia dintre noi.

Cu toate acestea, nu putem trece cu vederea numele *Părintelui Viorel și a familiei Bota din Statele Unite*, care s-au implicat financiar peste așteptări, tocmai în momentul critic al construcției Catedralei, când era mai mare trebuință de fonduri pentru o etapă ce, din punct de vedere tehnic, nu putea fi oprită...

Astfel, românii ardeleni *Corneliu și Rucsanda de Bota* au devenit primii ctitori ai Catedralei și cetățeni de onoare ai Municipiului Arad, împreună cu părintele *Viorel Sasu*, preoteasa *Rodica* și fiica *Lavinia*, în baza hotărârii Consiliului Local al Municipiului Arad cu nr. 143 din 10.06.1997 și respectiv nr. 178 din 08.07.2017 privind conferirea titlului de cetățean de onoare.

Prezentăm alăturat diploma de ctitori ai Catedralei, cu nr. 1430, din anul mântuirii 1997, luna iunie, ziua 16, a distinsei familii *Corneliu și Rucsanda de Bota*.





Corneliu și Rucsanda de Bota, primii ctitori ai Catedralei

Pentru donația făcută, li s-a oferit de către Chiriarh, ca semn de recunoștință pentru jertfelnicia dovedită la ridicarea viitoarei Catedrale, un dar simbolic – icoana pe taler de lemn a Sfântului Mare Mucenic Gheorghe purtătorul de biruință.

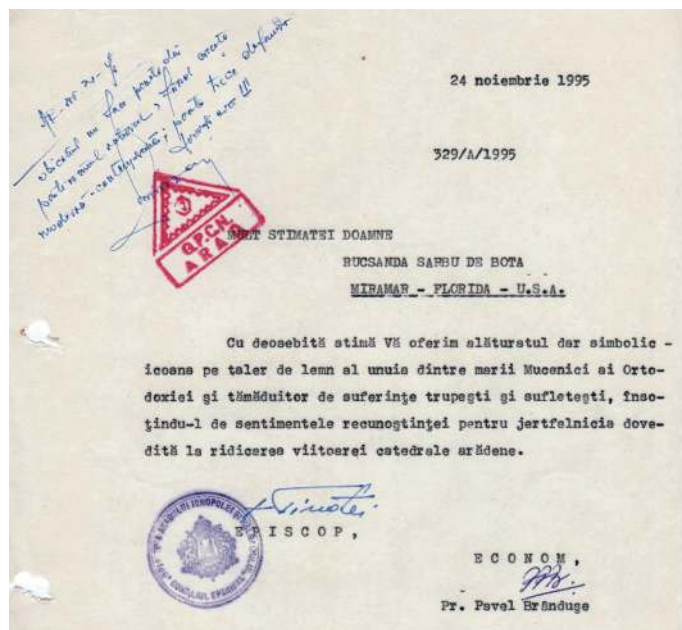

### 4.3. Fundația PRO-CATEDRALA, scopul și obiectivul

La scurt timp, impulsionați de gestul creștinesc al primilor ctitori ai Catedralei eparhiale, cu recunoștință și prețuire, în data de 5 noiembrie 1998, membrii *Comitetului de Sprijin* au propus Chiriarhului înființarea unei fundații cu scopul de a contribui la adunarea de fonduri necesare construcției precum și ca omagiu adus primilor ctitori, Corneliu și Rucsanda de Bota.

Prezentăm scrisoarea adresată de către Chiriarh Doamnei Rucsanda de Bota, în care i se cere *aprobarea înființării fundației ce-i va purta numele.*

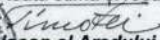
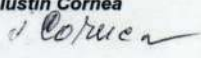
<p>EPISCOPIA ARADULUI</p> 	<p>2900 - ARAD str. Episcopiei nr. 60-62 Telefon: 057 / 281.856, 281.872</p>
<p>Arad, în 24 septembrie 1997 Nr. 3620</p>	
<p><b>Stimată Doamnă Rucsanda de Bota</b></p>	
<p>Conducerea Episcopiei și Comitetul de sprijin pentru construcția noii Catedrale Ortodoxe a Aradului, exprimând dorințele celor mei buni slujitori și credincioși, Vă aduc alese sentimente de admirație și recunoștință pentru generosul sprijin material și moral pe care l-ați acordat nobilei lor acțiuni. Remarcăm în acest sens nu numai substanțialul ajutor financiar ci și ecoul extraordinar pe care gestul Dumneavoastră l-a produs în conștiința publică arădeană și Vă așează în fruntea ctitorilor sfântului lăcaș. Acum Vă știu și Vă cinstesc toți credincioșii noștri cărora le-ați întărit speranța și interesul pentru reușită.</p> <p>Reamintind rolul îndeplinit de instituția noastră bisericească în cele trei secole de existență neîntreruptă, pentru apărarea credinței strămoșești, a conștiinței și demnității românilor din Banat și Crișana, motivăm interesul pentru această lucrare, emblemă a românității vestice.</p> <p>Recunoștința arădenilor exprimată prin scrisorile de mulțumire, Hrisovul episcopal și prin titlul de "cetățean de onoare" al municipiului nostru, dorim să o întregim prin înființarea unei <i>Fundații - Pro Catedrală - cu numele "CORNELIU ȘI RUCSANDA DE BOTA"</i>. Aceasta va purta peste veacuri, alături de monumentalul edificiu, amintirea ilustrelor conștiințe atât de profund angajate în realizarea secularei speranțe de împodobire a Aradului cu o casă de rugăciune înălțată într-u Slava lui Dumnezeu, în memoria celor care s-au jertfit pentru neam și țară și spre folosul celor de azi și a celor care vor veni după noi.</p> <p>Prin aceasta se continuă tradiția românească de a veșnici memoria acelor personalități care au contribuit la înființarea și susținerea unor importante instituții de cultură.</p> <p>În speranța că Veți accepta propunerea noastră, Vă mulțumim din suflet și Vă rugăm să ne transmiteți un acord scris în acest sens.</p> <p>Bunul Dumnezeu să vă răsplătească cu sănătate, zile îndelungate și providențială ocrotire, pentru a putea fi alături de noi până la desăvârșirea măreței opere.</p> <p>Cu toată stima și recunoștința,</p> <p style="text-align: center;">   <b>Episcop al Aradului</b>  <b>dr. Timotei Sevcicu</b> </p> <p style="text-align: right;"> <b>Reprezentant al Comitetului de sprijin</b>  <b>prof. Iustin Cornea</b>   </p>	

Doamna Rucsanda de Bota a răspuns favorabil acestei solicitări:

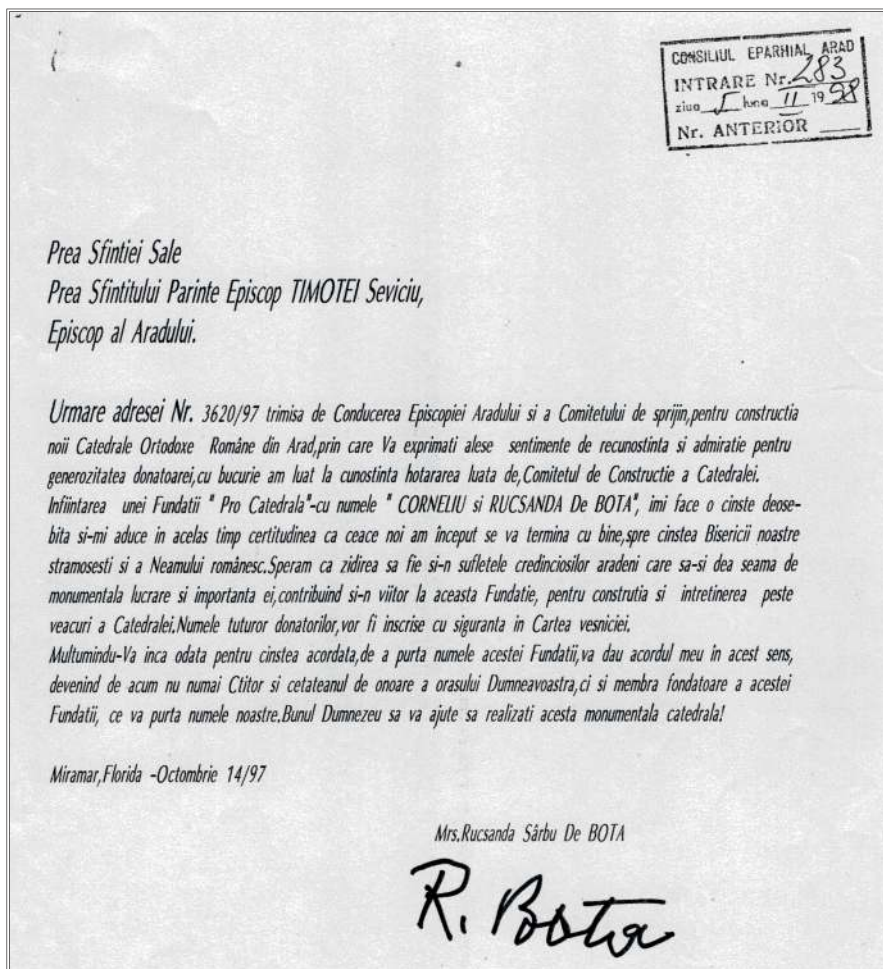

Fundația *Pro-Catedrala* s-a înființat cu scopul de a contribui la susținerea acțiunii de edificare a Noii Catedrale, ca un suprem omagiu adus ctitorilor ei și tuturor înaintașilor clerici și mireni, care au slujit credința, cultura, demnitatea și unitatea neamului sub patronajul Episcopiei Ortodoxe a Aradului, în cursul celor trei secole de existență neîntreruptă a acestei instituții.

Fundația poartă numele unei distinse familii de creștini ortodocși *Corneliu și Rucsanda de Bota*, cu cea mai importantă susținere financiară, spre a dovedi că nu și-au uitat credința, neamul și țara cărora le aparțin.

Fundația *Pro-Catedrala* s-a înființat prin hotărârea judecătorească a Tribunalului din Arad, în ședința publică din 26 august 1998, cu sentința civilă nr. 335 din dosarul cu nr. 4268 din 1998.

Prin urmare, numele fundației este: *Fundația Pro Catedrala Ortodoxă Română a Aradului – Corneliu și Rucsanda De Bota*. Aceasta este o organizație creștină apolitică fără scop lucrativ; este persoană juridică de drept privat și non-profit; este înființată de către Episcopia Ortodoxă Română

a Aradului și Hunedoarei, la inițiativa persoanelor atașate ideilor și idealurilor cărora și-au închinat viața cei mai vrednici înaintași.

Fundația își desfășoară activitatea în conformitate cu prevederile Constituției României, ale Legii nr. 21 din 1924 și a Decretului nr. 31 din 1954 privind persoanele fizice și persoanele juridice ale Statutului de organizare a Bisericii Ortodoxe Române și a dispozițiilor prezentului statut.

La această Fundație a putut adera oricare cetățean român sau străin, indiferent de naționalitate, cetățenie, sex, convingeri politice sau religioase, care acceptă și susține material și moral acțiunea de edificare a Noii Catedrale.

Sediul Fundației a fost inițial în municipiul Arad, str. Episcopiei nr. 60-62, urmând să fie stabilit definitiv în incinta Noii Catedrale.

- *Perioada de funcționare* a Fundației este nelimitată.

- *Scopul Fundației* constă în susținerea acțiunii de edificare a Noii Catedrale prin sprijinirea acțiunilor organizate de Episcopia Aradului pentru finalizarea lucrărilor de construcție în timpul cel mai scurt și în condițiile prevăzute în proiect; susținerea acțiunilor de păstrare, conservare și punere în valoare a edificiului Noii Catedrale; perpetuarea cinstirii memoriei ctitorilor și a celor care au slujit cu credință și devotament construirea Noii Catedrale.

- *Obiectivul activității* fundației a fost acela de a aduna fonduri bănești, necesare acoperirii cheltuielilor de construcție prin donații din partea membrilor Fundației și a altor simpatizanți sau susținători, persoane fizice sau juridice; precum și organizarea de acțiuni comune cu Episcopia Aradului în scopul informării opiniei publice cu privire la importanța Noii Catedrale.

În acest sens s-au difuzat informații prin presă, mijloacele publice audio-vizuale, tipărituri, conferințe și acțiuni misionare, precum și alte demersuri menite să contribuie la adunarea de fonduri; la conlucrarea cu autoritățile publice locale și centrale pentru rezolvarea problemelor referitoare la amenajarea spațiului ambiental al Noii Catedrale; la sistematizarea circulației și armonizarea arhitectonică a zonei; la inițierea și întreținerea unor relații de colaborare cu alte fundații, organizații sau asociații ale românilor din afara granițelor țării, în acțiuni care vizau realizarea scopului Fundației.

- *Patrimoniul Fundației* a fost compus din fondurile obținute din taxe de înscriere, cotizații și donații ale membrilor, simpatizanților și susținătorilor; donații acordate de persoane fizice sau juridice din țară sau străinătate; subvenții de la bugetul de stat; dobânzi obținute din depuneri bancare sau din alte surse de venit. Fondul inițial de înființare a Fundației a fost de 1.500.000 lei, reprezentând contribuția membrilor fondatori.

#### 4.4. Conducerea și membrii Fundației

Membrii Fundației au fost: membri fondatori; membri de onoare și membri aderenți.

Membrii fondatori au fost persoanele fizice din a căror inițiativă a luat ființă *Fundația* și care au contribuit la constituirea patrimoniului inițial, precum și cei care, prin donații suplimentare peste taxa de înscriere și cotizații, au contribuit la mărirea patrimoniului.

Membrii de onoare ai *Fundației* au fost personalități marcante din țară și străinătate; reprezentanți ai unor foruri sau instituții publice; persoane cu contribuții deosebite în susținerea realizării obiectului de activitate și scopului *Fundației*.

Membrii aderenți ai *Fundației* au fost acele persoane fizice care și-au manifestat expres această dorință prin cerere scrisă, indiferent de vârstă, profesie, sex, naționalitate, cetățenie, origine socială, convingeri politice sau religioase.

*Membrii Fundației aveau următoarele drepturi prevăzute în statut:* să participe la activitățile și întrunirile *Fundației*; să aleagă și să fie aleși în conducerea *Fundației*; să facă propuneri pentru îmbunătățirea activităților *Fundației*.

*Îndatoririle membrilor Fundației au fost:* să respecte statutul și principiile de organizare și funcționare a *Fundației*; să se implice în realizarea scopului *Fundației*; să manifeste conduită morală și comportament creștinesc în toate împrejurările; să achite cu regularitate cotizația de membru. Calitatea de membru va înceta la cerere, prin excludere sau prin neplata cotizației pe un interval mai mare de 6 luni.

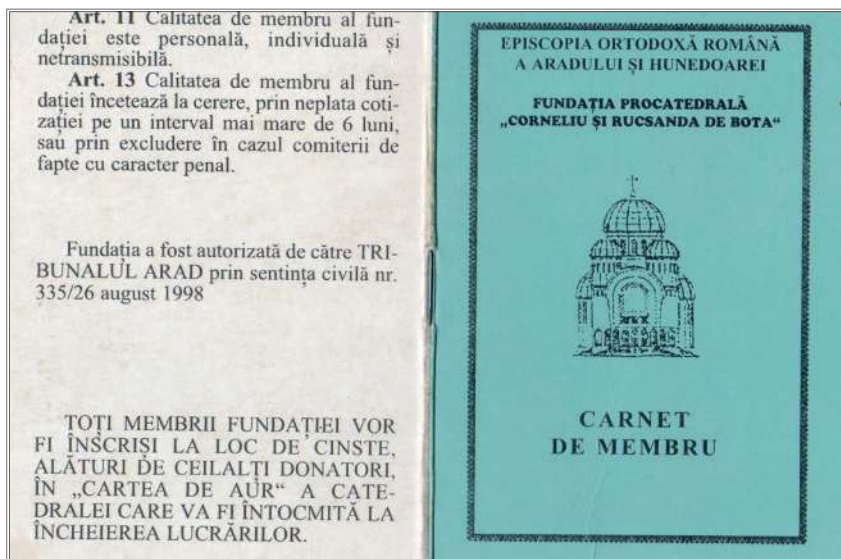

Organele de conducere și administrare ale *Fundației* erau: Adunarea generală, Consiliul de conducere, Comisia de cenzori.

Președintele Adunării Generale și al Consiliului de Conducere a fost *Părintele Episcop Timotei*, singurul care avea specimen de semnătură în bancă.

Au fost aleși următorii vicepreședinți: Preot. *Iacob Bupte*, vicarul Episcopiei; prof. *Iustin Cornea* și ing. dr. *Victor Micluța*.

Membri: Preot *Ioan Popa*, prof. *Sergiu Cociu*, ing. *Nicolae Georgescu*, ing. *Ioan Mureșan* și ec. *Petru Gudiu*; secretar-ing. *Mircea Săcui*; comisia de cenzori: ec. *Romulus Popovici* și ing. *Petru Hențiu*. *Fundația* s-a dovedit foarte eficientă prin numărul mare de membri și prin fondurile adunate. Avea ștampilă proprie, chitanțiere și cont în bancă deschis în condițiile prevăzute de lege, iar contabilitatea a fost ținută de către vrednicul de pomenire Preot *Ioan Popa*.<sup>89</sup>

În anul 2010, după recepția provizorie a lucrărilor de construcție a Catedralei, *Fundația* și-a închis activitatea, putând fi reluată oricând situația o va impune.



**Preot Iconom Stavrofor  
Ioan Popa**

<sup>89</sup> S-a născut la 31 ianuarie 1929 în localitatea Socodor, județul Arad. După școala primară, gimnazială și liceul, a urmat cursurile Institutul Teologic din Sibiu. A fost hirotonit diacon la 7 septembrie 1954 și preot la 3 octombrie 1954. Între 1954-1961 a fost preot în Parohia Chier, Protopopiatul Ineu, iar din 1961 a fost numit preot la Parohia Sebiș și Protopop al Protopopiatului Sebiș. Din 1966, a ocupat funcții la Centrul Eparhial, precum: consilier economic; vicar administrativ și apoi preot al Parohiei Arad-Centru. A fost președintele *Asociației Femeilor Creștine Ortodoxe „Cuvioasa Paracheva”* din Arad și sprijinitor al *Asociației „Oastea Domnului”*. A fost membru al *Comitetului de Sprijin* pentru construcția Catedralei și contabil al *Fundației Pro-Catedrala Corneliu și Rucsanda de Bota*, aducând un aport substanțial la construcția Catedralei Eparhiale.

## CAPITOLUL AL V-LEA

### Hramul Catedralei Eparhiale

Cuvântul „hram” provine din limba slavonă și înseamnă în general casă, iar în sens bisericesc - *Casa lui Dumnezeu*. Acest termen a fost folosit pentru prima dată în istoria biblică a Vechiului Testament de Patriarhul Iacob, care, într-o împrejurare deosebită a vieții sale, a înnoptat pe o câmpie și a adormit cu capul pe o piatră. În acea noapte a avut un vis, și anume, a văzut o scară ce unea cerul cu pământul, pe care urcau și coborau îngerii lui Dumnezeu. Trezindu-se din vis, Iacob a grăit: „Locul acesta este Casa lui Dumnezeu și poarta cerului”. A uns apoi piatra cu untdelemn și l-a numit pe evreiește *Bethel sau Casa lui Dumnezeu* (Facere 28,12-19).

Vorbind despre Templul din Ierusalim, care preînchipuia Biserica creștină, Mântuitorul Iisus Hristos definește Casa lui Dumnezeu: „*Și va fi casa Mea casă de rugăciune*”(Luca 19, 46).

Potrivit Sfintei Tradiții, fiecare biserică înălțată drept „*Casă a lui Dumnezeu*” este târnosită de arhiepiscop. Târnosirea, pe lângă actul sfințitor și punerea Sfintelor Moaște în masa Sfântului Altar, reprezintă și *actul de Botez* al noului locaș, aceasta primind din partea arhiepiscopului un nume, adică, *hramul, un eveniment din viața Mântuitorului sau numele unui sfânt*. Hramul devine din acel moment ocrotitorul spiritual al respectivului locaș și este reprezentat iconografic pe iconostasul bisericii în primul registru, în dreapta icoanelor împărătești și pe frontispiciul clădirii, dacă arhitectura permite acest lucru.

La fel ca la Sfânta Taină a Botezului, când copilul nou-născut este altoit în Trupul tainic al lui Hristos și primește nume și un înger păzitor din partea lui Dumnezeu, tot astfel, biserica târnosită primește *hramul ocrotitor*, paznicul ei, îngrijitorul ei, ferindu-o de calamități, de vrăjmași și acordând milă și ajutor membrilor ei. Prăznuirea hramului bisericii se face în fiecare an printr-o *sărbătoare* deosebită, semnificând dorința credinciosului de cinstire, de participare activă la rugăciunea comună sub aceeași lucrare a harului ceresc, pogorât prin mijlocirea hramului.

#### 5.1. Alegerea și reprezentarea hramului Catedralei eparhiale

Alegerea hramului Catedralei Arhiepiscopale s-a făcut prin lucrarea lui

Dumnezeu, Care a dat înțelepciune Chiriarhului în alegerea dintre multe variante puse în discuție încă înainte de începerea lucrărilor de construcție, fără a se grăbi în acest sens. Astfel, s-a propus inițial hramul „*Sfântul Nicolae*”, propunere motivată de evlavia multor credincioși arădeni ce-i poartă numele; apoi s-au propus alte prăznuiri din viața Mântuitorului Iisus Hristos.

În acest context al căutării ocrotitorului spiritual al Catedralei, s-a făcut văzută lucrarea lui Dumnezeu printr-o familie de români credincioși ardeleni, stabiliți în SUA. Prin mijlocirea *părintelui paroh Viorel Sasu* de la parohia română „*Sfânta Treime*” din Miramar - Florida și a familiei acestuia, enoriașii *Corneliu și Rucsanda de Bota* au aflat despre efortul credincioșilor din Arad de a construi o Catedrală eparhială și au venit în întâmpinare cu o donație substanțială pentru acel moment și indispensabilă pentru finalizarea unei etape importante a construcției, reprezentând suma de 210.000 dolari SUA.

Chiriarhul a luat la cunoștință de respectiva donație și le-a mulțumit donatorilor, purtând și convorbiri cu aceștia, telefonic, prin corespondență și prin mijlocirea *părintelui Viorel Sasu*. În urma discuțiilor purtate de Chiriarh cu donatorii, s-a pecetluit gândul legat de hramul Catedralei prin exprimarea donatorului, care a afirmat „că ajută la construirea unei biserici în România, soră cu biserica noastră *Sfânta Treime* din Miramar - Florida”.<sup>90</sup> În urma acestei comunicări și la propunerea Chiriarhului, Permanența Consiliului eparhial, membrii Comitetului de Sprijin pentru construirea Catedralei și toți factorii de răspundere implicați în ridicarea Sfântului Locaș, au înțeles că este voia lui Dumnezeu ca hramul Noii Catedrale să fie „*Sfânta Treime*”, soră cu biserica din Miramar - Florida, care avea același hram.

Bunătatea lui Dumnezeu a fost așa de mare încât a rânduit și valorificarea primei propuneri de stabilire a hramului - „*Sfântul Ierarh Nicolae*”, Catedralei eparhiale, făcută de membrii Comitetului de Sprijin. Odată cu târnosirea Catedralei s-a săvârșit și târnosirea Paraclisului, și fiind ziua de 6 decembrie 2008, fără a se cunoaște discuțiile despre alegerea hramului, Preafericitul Părinte Patriarh Daniel a numit hramul Paraclisului „Sfântul Ierarh Nicolae”. Slujba de târnosire a fost săvârșită din încredințarea Părintelui Patriarh, de către Înaltpreasfințitul Părinte Mitropolit al Ardealului Dr. Laurențiu Streza.

<sup>90</sup> Procesul verbal din august 1996, încheiat în ședința Comitetului de Sprijin pentru construcția Catedralei, consemnat de Pr. Simion Mladin, secretar eparhial, cuprinde: comunicarea familiei Corneliu și Rucsanda de Bota cu următorul mesaj: „*ajută la construirea unei biserici în România, soră cu biserica noastră 'Sfânta Treime' din Miramar - Florida*”; propunerea Chiriarhului și aprobarea Permanenței Consiliului eparhial, a membrilor Comitetului de Sprijin pentru construcția Catedralei și a tuturor factorilor implicați în ridicarea Sfântului Locaș, ca hramul Noii Catedrale să fie „*Sfânta Treime*”.



Potrivit erminiei picturii bizantine, aprobată de Sfântul Sinod al Bisericii Ortodoxe Române, hramul unei biserici trebuie reprezentat în iconografie în registrul prim al iconostasului, în partea dreaptă a icoanelor împărătești sau pe fațada sau frontispiciul clădirii, potrivit arhitecturii respectivei clădiri. La Catedrala Arhiepiscopală „Sfânta Treime” din Arad, *reprezentarea hramului s-a făcut în primul rând pe iconostas*, dar nu la locul stabilit prin erminie, pentru a nu fi două icoane de același fel pe iconostas, întrucât icoana Sfintei Treimi era prevăzută în registrul al treilea. Chiriarhul a explicat acest lucru printr-o adresă Comisiei de pictură a Patriarhiei Române, obținând aprobarea solicitată, iar la locul din dreapta al primului registru de pe iconostas s-a pictat Sfântul Ioan Botezătorul (detalii în capitolul *Pictura iconostasului*).

A doua reprezentare a hramului Catedralei Arhiepiscopale se găsește pe *frontispiciul clădirii* printr-o icoană de mozaic cu o suprafață de 35 mp, lucrată de SC Art Georgies SRL, prin profesorul Virgil Moraru din Iași. Lucrarea este de excepție, mozaic „GEORGIES”, culoare și fonduri de aur, inventat și brevetat de executant, folosindu-se în compoziția lucrării: 10-12 kg material la culori/mp și la fondul de aur 10-11kg material/mp. Aportul material și logistic la executarea acestei lucrări l-a avut *familia generalului Ioan Heredea*, soția *Dorina* și fiica *Ioana*, care au contactat firma și au suportat toate cheltuielile pentru execuție, transport și montajul icoanei, devenind ctitori ai Noii Catedrale.

Stabilirea reprezentării iconografice a Sfintei Treimi ca hram al Catedralei Arhiepiscopale a fost de durată. Chiriarhul a inițiat o cercetare amănunțită și a încredințat-o PC părinte Gheorghe Gogan, inspector eparhial și economist la Catedrala în construcție, și profesorului istoric de artă, dr. Viorel Țigu. Fiecare din cei amintiți a prezentat câte un referat pe această temă. S-au purtat discuții asupra următoarelor reprezentări:

– *Paternitatea* se regăsește mai mult în iconografia rusă începând cu secolul al XIV-lea: Îl înfățișează pe Tatăl în chipul unui bătrân șezând pe tron, ținând în brațe un copil (Fiul), Care, la rândul Lui, ține în brațe un medalion, în care se află un porumbel (Duhul Sfânt).

– *Treimea neotestamentară*, Cel vechi de zile (Daniel 7,9): Șederea de-a dreapta Tatălui sau Treimea Noului Testament, Îl înfățișează în dreapta pe Tatăl în chip de bătrân așezat pe tron, în stânga pe Fiul așezat pe tron, având pe cap coroană împărătească, deasupra Duhul Sfânt în chip de porumbel, încadrat într-un triunghi sau





într-o sferă.

– *Filoxenia lui Avraam* sau *Troița lui Rubliov*, îi înfățișează pe Avraam și Sara, primitorii celor trei îngeri (Tatăl, Fiul și Duhul Sfânt), o lucrare angelologică, hristologică și triadologică. Sfânta Treime a Cuviosului Andrei Rubliov este cea mai reprezentativă icoană a Sfintei Treimi pentru arta creștină răsăriteană, lucrată între anii 1411-1427. Icoana prezintă casa lui Avraam, stejarul și un munte, lipsesc Avraam și Sara. Reducând aspectul istoric al momentului în favoarea înțelesului dogmatic, autorul îmbină mistică monahismului rus cu armonia clasică a picturii bizantine și oferă natura unică a celor trei Persoane dumnezeiești fără cea mai mică formă de individualizare, realizând Treimea însăși.



În referatele amintite s-a remarcat că lucrarea lui Rubliov nu este o simplă reprezentare plastică, ci o sinteză iconografică ce circumscrie în originalitatea ei cât poate purta o inimă smerită și credincioasă din taina de nepătruns a Sfintei Treimi.<sup>91</sup>

S-a ales pentru frontispiciul Catedralei reprezentarea ortodoxă a lui Rubliov, argumentându-se cu faptul că o replică a acestei reprezentări, mai complexă și mai veche, datând din anul 1350, se regăsește

la Mănăstirea Colț, Protopopiatul Hațeg din cuprinsul Eparhiei Aradului de atunci; pictorul, din ținutul Hațegului, rămas anonim, era, cu siguranță, cunoscător al replicilor mai vechi de pe Muntele Athos, cu 85 de ani înaintea lui Rubliov.

Cu siguranță, argumentul cel mai puternic prezentat de referenți este cel

<sup>91</sup> *Arhiva Catedralei*, Dosar nr.4, referat Pr. Gheorghe Gogan, inspector bisericesc la Centrul eparhial și economist al Catedralei arhiepiscopale, și profesorul istoric de artă dr. Viorel Țigu, prezentat pentru stabilirea iconografică a icoanei hramului (temei 190 din 26 ianuarie 2005).

duhovnicesc, prin care reprezentarea iconografică a lui Rubliov poate fi considerată o revelație pe care doar un om duhovnicesc o putea avea, drept pentru care și Biserica l-a declarat sfânt.

Cred că este impropriu a se spune că reprezentarea iconografică a hramului Catedralei s-a ales de către cei în drept din variantele prezentate, și nu numai. Chiriarhul i-a provocat, ca, de fapt, și în alte momente, pe colaboratorii săi în construcția Catedralei la o implicare activă și responsabilă, care, cu siguranță, i-a onorat pe fiecare în parte.

Iconografia hramului Catedralei eparhiale nu putea fi decât „Sfânta Treime” în varianta lui Rubliov, ea reprezintă modelul iubirii intratreimice, pentru care militează și Biserica noastră astăzi, adică, unitatea de credință, precum și cea de neam, din provinciile românești.

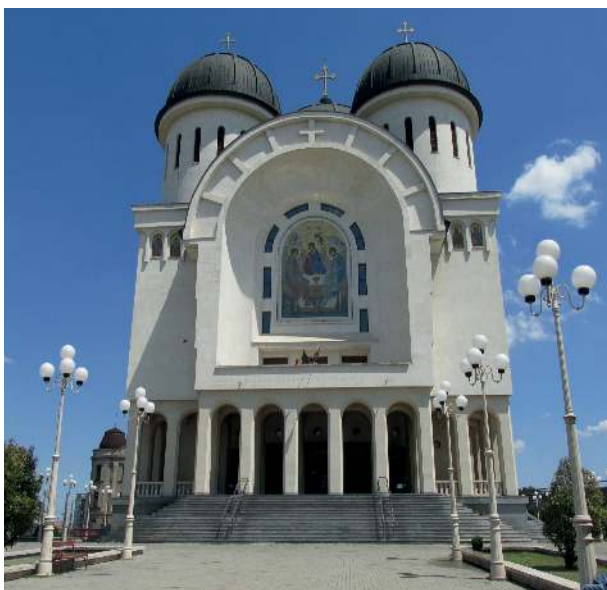

## 5.2. Prăznuirea hramului Catedralei

Deși, potrivit tradiției Bisericii noastre, următoarea zi a praznicelor mari din timpul anului este închinată prăznuirii persoanelor care definesc evenimentul sărbătorii, a doua zi după Rusalii se prăznuiește Sfânta Treime, nu cinstirea Duhului Sfânt, cum indică cântările Penticostarului la sinaxarul Utreniei din Ziua Cinczecimii: „întru această zi, prăznuim pe Însuși Preasfântul și de viață făcătorul și întru tot puternicul Duh, Carele este unul din Treime Dumnezeu”. Cu siguranță, s-a folosit un raționament dogmatic în modificarea ulterioară a calendarului bisericesc, prin care se dovedește că mântuirea lumii este lucrarea lui Dumnezeu în Sfânta Treime, Unul după ființă, dar care are trei fețe sau ipostasuri: Tatăl, Fiul și Duhul Sfânt.

Acest adevăr îl prevestește și Cincizecimea iudaică, care comemorează primirea Legii Vechi, și prefigurează Cincizecimea creștină, primirea Legii Noi, nescrisă pe lespezi de piatră, ci în inimi, potrivit cuvintelor Sfântului Apostol Pavel: „Sunteți scrisoare a lui Hristos, slujită de noi, scrisă nu cu cerneală, ci cu Duhul Dumnezeului celui viu, nu pe table de piatră, ci pe tablele de carne ale inimii.” (II Corinteni 3, 3).



Așadar, ziua de prăznuire a hramului Catedralei eparhiale este *Luni după Rusalii* și se sărbătorește cu deosebită evlavie încă din 1997, când slujbele religioase se săvârșeau la demisolul Catedralei, în Paraclisul cu hramul „Sfântul Ierarh Nicolae”.



Prăznuirea constituie o bucurie duhovnicească pentru toți închinătorii Sfântului Locaș, care participă într-un număr foarte mare, mai ales de când Guvernul României a decretat a doua zi de Rusalii - zi liberă. Slujba începe din ajun, potrivit rânduielilor bisericești, cu săvârșirea Acatistului Sfintei Treimi, cu participarea Chiriarhului și rostirea unui cuvânt de învățătură. În ziua prăznuirii, după slujba Utreniei se săvârșește Sfânta Liturghie arhierescă, la care Chiriarhul, pe lângă predică, aduce mulțumiri de fiecare dată tuturor donatorilor, ctitorilor și binefăcătorilor Sfintei Catedrale, amintindu-i în mod deosebit pe primii ctitori: *Corneliu și Rucsanda de Bota și familia preacucernicului părinte Viorel Sasu din Miramar, SUA*<sup>92</sup>. Ziua prăznuirii hramului se încheie cu slujba Vecerniei și Acatistul Sfintei Treimi, săvârșite de către Chiriarh.



<sup>92</sup> În anul 2000, s-a încercat ca la prăznuirea hramului Catedralei să se valorifice o tradiție locală împrumutată de la biserica sârbă din zonă, adică, alegerea pentru un an de zile a unei familii de credincioși numiți *nași ai bisericii*, aceștia bucurându-se de o apreciere deosebită pentru anul respectiv și asumându-și la rândul lor câteva obligații morale și materiale față de biserică. S-a evitat din respectiva tradiție „tăierea colacului” pentru a da evenimentului un caracter mai sobru. Pentru respectivul an s-a anunțat familia ing. *Ioan Zoica*, unul din importanții donatori, director al Fabricii „Tricoul Roșu” din acea vreme. Distinsa familie a primit calitatea de *nași ai Catedralei*, a organizat o masă festivă și a făcut donații. Din pricina unor critici aduse în sens că această tradiție nu se potrivește la o Catedrală eparhială, spre deosebire de bisericile parohiale din zonă, evenimentul nu s-a mai repetat, familia Ioan Zoica putând fi considerată până în prezent *nașii* Catedralei.

## CAPITOLUL AL VI-LEA

### Arhitectura Catedralei

Amplasamentul Catedralei eparhiale se află în Municipiul Arad, Piața „Vasile Roaită”, nr.1.A, obiectivul este înscris în CF-ul cu nr. 320480, Arad.<sup>93</sup> Parcela are formă regulată cu deschidere spre mai multe fronturi stradale și anume: Piața Podgoria (în față), Bulevardul Revoluției (în partea stângă și partea dreaptă); Piața „Vasile Roaită” (în spate) și este delimitat actualmente de trotuare și spații verzi.

Terenul are ca vecini: *N* - Piața „Vasile Roaită”; *E* - Carosabil Bulevardul Revoluției; *S* - Zona verde de acces și carosabil Piața Podgoria; *V* - Carosabil Bulevardul Revoluției. Conform extrasului CF nr. 32.0487 Arad, terenul și construcția se află în proprietatea Episcopiei Aradului. Conform PUG aprobat al Municipiului Arad, Catedrala arhiepiscopală face parte din UTR Nr.5- sub zona cu destinația construcții de cult, imobilul fiind inclus în ansamblul urban al Municipiului Arad, conform anexei la ordinul nr. 2.314 din 2004, modificată prin ordinul nr. 2.361 din 2010 al Ministrului Culturii și Cultelor, privind aprobarea listei monumentelor istorice. Zona în care este amplasată Catedrala Arhiepiscopală constituie un nod de circulație auto și pietonală, o zona de servicii, comerț și de locuințe. Suprafața terenului pe care este construită Catedrala Arhiepiscopală, conform CF este de 6.315 mp, iar suprafața construită este de 1.441 mp.

#### 6.1. Amplasamentul, caracteristici geofizice

Terenul din amplasament a fost aproape plan, doar cu denivelări cuprinse între cotele 109,50 și 110,00 NMB.<sup>94</sup> Caracteristicile morfologice și geologice, precum și stratificația terenului, rezultate în urma efectuării forajelor, sunt detaliate în conținutul proiectului elaborat cu numărul 23.198. Apa subterană a fost interceptată la cca. 3-3,50 m de la nivelul terenului (cote absolute între 106-106,45 NMB), apreciindu-se ca nivel maxim la cota 107,50 NMB.

<sup>93</sup> În momentul începerii construcției, locația construirii Catedralei Arhiepiscopale era înscrisă în CF. în Piața „Vasile Roaită”, în anul 2003, odată cu sfințirea locului pentru ridicarea monumentului Marii Uniri de la 1918 în sensul giratoriu din fața Catedralei, prin hotărârea Consiliului Local, zona a primit denumirea de *Piața Drapelului*, actualmente numindu-se *Piața Caius Iacob*.

<sup>94</sup> NMB. - măsurarea cotei după nivelul Mării Baltice.

Presiunea convențională conv. = 250 KPa. Amplasamentul se încadrează în zona de seismicitate  $K = 0,16$ , iar perioada de elasticitate  $T_c = 1,00$ . Construcția realizată este concepută pentru gradul de protecție seismică „D” (7,5).

- Potrivit studiului geotehnic s-au efectuat următoarele lucrări de îmbunătățire a terenului:
- Îmbunătățirea terenului prin ploturi din balast vibropresat, între axele 10-21 cu minimum două rânduri de ploturi în exteriorul fundațiilor. Lungimea maiului de plotare a fost de 3, 5 metri.
- S-a săpat mecanic la cota 106,70 m NMB (-7,80 m), iar în zona de plotare până la înlăturarea totală a umpluturilor.
- S-a adus platforma de plotare la cota 106,30 – 106,50 m cu un strat de balast.
- S-a realizat o pernă de balast cu fața interioară la 106,50 m NMB și cu fața superioară la 107,50 m NMB (-7.00 m), extinsă cu 2 m față de marginea fundațiilor. Perna are rolul de a prelua sarcinile și a le repartiza uniform la terenul de fundare.
- Presiunea convențională de calcul a terenului de fundare a ajuns = 1 m în gruparea fundamental p. conv. = 250 Kpa.

## 6.2. Componentele clădirii

Centrul civic al Municipiului, păstrând în timp amprenta stilului arhitectural al secolelor XIX-XX, a fost lipsit de un monument religios ortodox, deseori căutat de cei care au vrut să descopere măreția celui mai reprezentativ locaș de cult al Ortodoxiei în Arad, ca semn al religiei naționale în zona centrală a orașului de pe Mureș.

Datele tehnice de alcătuire sunt prezentate în tema de proiectare. Catedrala în sine este un obiectiv de proporții monumentale, cu o arhitectură reprezentativă pentru canoanele cultului ortodox și răspunde desfășurării în cele mai bune condiții a ritualului bisericesc și urmării lui de către 2.400 de credincioși, dintre care 2.000 la nivelul bisericii mari și peste 400 la demisol.

- *Demisolul* se situează între cotele -4,25 m și -5,50 m în spații aferente desfășurării serviciului religios, spații sociale și spații tehnice de deservire, după cum urmează:

- *O biserică* cu altar, iconostas, naos și pronaos, pregătită pentru toate serviciile religioase (Paraclis);

- *Un oficiu administrativ*, care conține birouri, arhivă, bibliotecă și patru chilii de tip garsonieră, pentru deservenții cultului;

- *O sală tehnică* adăpost al obiectelor de patrimoniu, dotată cu instalații de climatizare și stingere a incendiului;

- *Spații tehnice* pentru punctul termic, centrală de ventilație, atelier de întreținere și magazie de materiale.

Clădirea se încadrează în categoria I – rezistență la foc și are asigurate numărul de fluxuri necesare și căi de evacuare în caz de incendiu;

Spațiul descris împlinește cerințele beneficiarului și are aspect de biserică, respectând arhitectura românească și ortodoxă;

- *Parterul*, se situează la cota de calcan +0 și cuprinde biserica propriu-zisă necesară desfășurării serviciilor religioase.

Spațiile care o compun sunt următoarele:

- *Un pridvor* deschis cu platformă de intrare, care prin pachetul monumental de trepte face legătura între nivelul terenului și nivelul de călcare a bisericii. Pridvorul, susținut de coloane, nu este adosat în conținut, în volumul bisericii.

- *Vestibulul*, care face legătura între pridvor și sala bisericii, conține accesul principal și două spații destinate pentru arderea lumânărilor cu intrare din afară.

Sala bisericii propriu-zise este compusă din pronaos, naos, două abside colaterale naosului, solee și altar.

- *Pronaosul*, configurat ca zonă de agitație maximă, conține, dispuse lateral, ieșirile laterale ale bisericii. Din pronaos se permite accesul în două noduri majore de circulație pe vertical, care fac legătura sălii cu cafasul. Pronaosul este marcat de o boltă circulară, iar în exterior de două turle cu rol de clopotniță.

- *Naosul* este marcat de o cupolă cu deschiderea de aprox. 15 m, supraînălțată pe un tambur. Cupola se descarcă prin intermediul a patru pandantivi pe patru arce puternice, egale, ale căror elemente verticale de susținere marchează în plan o cruce grecească.

- *Altarul*, soleea și absidele laterale, sunt supraînălțate față de sala bisericii cu 0,50 m. De o parte și de alta a altarului sunt dispuse două încăperi generoase, veșmântarul sau diaconiconul și proscomidiarul.

Pe partea dreaptă a altarului există un nod de circulație care face legătura pe vertical cu demisolul și funcțiile lui, la cota 2,40 m, prin intermediul unui spațiu tampon, cu exteriorul.

Accesul direct din exterior în această zonă este necesar personalului de serviciu al Catedralei. Pe lateralele soleei, în legătură cu altarul, se creează două încăperi semideschise care pot fi folosite pentru spovedanii. În timpul ofierii serviciului religios, ele se folosesc pentru stranele cântăreților.



Altarul este despărțit de sala bisericii prin iconostas. Spațiul creat la nivelul sălii bisericii este foarte liber, închis de către forme maiestuoase, cu o percepție imediată și directă. Spațiul de cununie este bine vizualizat din toate punctele bisericii, în așa fel încât participarea credincioșilor la serviciul religios să fie directă.

• *Cafasul* este realizat la cota +6,00 m și este compus dintr-o tribună frontală și două tribune laterale. Tribuna frontală este mobilată cu strane pentru aproximativ 150 de credincioși ca spațiu pentru cor și este realizată prin gradene, pentru a oferi o bună vizibilitate asupra sălii bisericii și a spațiului de ceremonie din fața altarului.

### 6.2.1. Structura de rezistență, dimensiuni în plan și elevație

Din punctul de vedere al structurii de rezistență, aceasta este de tip cadre din beton armat, cu următoarele elemente de rezistență:

- *fundație tip radier general*, situată sub toată suprafața construcției, realizată din: placă de beton armat cu grosime de 60 cm; grinzi radier general cu secțiuni de 80x160 cm, 90x160 cm și 230x160 cm, realizate din beton armat;
- *fundații continue*, dispuse sub scările principale de acces, cu tălpi din beton armat, cu secțiunea de 70x60 cm;
- *elevații din beton armat* cu lățimi de 30 cm și 40 cm;
- *stâlpi din beton armat* cu diferite tipuri de secțiuni;
- *planșee din beton armat* cu grosime de 15 cm, respectiv 40 cm, în zona adăpostului de protecție civilă;
- *arce din beton armat*, cu secțiune de 80x80 cm curent și 80x150 cm în zona turnului central;
- *cilindrii mici*: între cota +15.00 m și 19.05 m, cu raza de 4.05 m și grosime de 20 cm, realizați din beton armat;
- *cilindrii mari*: între cota +15.00 m și 21.75 m, cu raza de 6,70 m și grosime de 20 cm, realizați din beton armat;
- *absidele laterale și absida din altar*: între cota +15.00 m și 22.35 m, cu raza de 7.35 m și grosime de 20 cm, realizate din beton armat.
- *cilindrii turn central*: între cota +15.00 m și 22.50 m, cu raza de 7.50 m și grosime de 20 cm, realizați din beton armat;
- *cupola turn central*: între cota 34.50 m și 42.00 m, cu raza de 7.50 m și grosime de 20 cm, realizată din beton armat;
- *pendantivi triunghiulari curbați*, realizați din beton armat, cu grosime de 35 cm;
- *structura șarpantei metalice peste cilindri, abside și cupole*, este realizată

sub formă de grinzi cu zăbrele metalice din țevă pătrată, pane din țevă pătrată și astereală din lemn, acoperită cu tablă de cupru.

Construcția a fost executată între anii 1995-2005, în prezent se află în stare bună.

Construcția Catedralei Arhiepiscopale are următorul regim de înălțime: demisol + parter + 7 etaje (la cotele +3.00; + 6.00; +9.00; +12.00; +15.00; +18.00 și +21.00) + închideri acoperiș sub formă de cilindri, bolți cupole și semicupole până la cota +43,50m. Construcția face parte din clasa I de importanță și grad protecție seismic „C”,  $K_s=0,16$ ;  $T_c=1,0$  sec;  $\alpha=1,40$ , conform normativului de protecție seismic P-100-92.

- *Lungime:* 62.00 m; *Lățime:* 35.00 m
- *Cote nivelitice:* Cotă de fundare: -7.10 m; Cotă teren sistematizat: -2.50 m; Cotă planșeu demisol: -5,40 m
- *Cote planșee supra structură:* 0.00; +3.00; + 6.00; +9.00; +12.00; +15.00; +18.00; +21.00 și +24.00 m
- *Cilindrii mici:* între cota +15.00 m și 19.05 m cu raza de 4.05 m
- *Cilindrii mari:* între cota +15.00 m și 21.75 m cu raza de 6.75 m
- *Absidele laterale și absida din altar:* între cota +15.00 m și 22.35 m, cu raza de 7.35 m
- *Cilindrii turn central:* între cota +15.00 m și 22.50 m, cu raza de 7.50 m
- *Cupola turn central:* între cota 34.50 m și 42.00 m, cu raza de 7.50 m
- *Cota superioară turnuri secundare la fațadă peste învelitoare:* +33.50 m +3.50 m crucea = 37.00 m
- *Cota superioară turn principal peste învelitoare:* +46.00 m +7.00 m crucea = 53.00 m

Construcția Catedralei este o clădire cu structura din beton armat și zidării de umplutură, executată între anii 1995 și 2014, de către anteprenorul inițial și general al construcției, SC. ICIM Arad; este încadrată în grupa de construcție **A.1**; categoria de construcție **a.**; clasa de importanță **I**; accelerația terenului - **ag = 0.20g**; perioada de colț - **Tc = 0.7 sec**. Încadrarea construcției conform HG nr. 776 din 1997 este la categoria de importanță: **A**, iar comportarea în timp se constată a fi bună.

### 6.3. Instalații termice, sanitare și electrice

Alimentarea cu energie termică a Catedralei s-a realizat din magistrala de termoficare din imediata vecinătate a amplasamentului prin racord 2 = 133x4 cu lungimea de 300 m. Punctul de racord a fost realizat în zona pasajului spre cartierul Grădiște, iar conductele s-au montat subteran în canalul termic.

În spațiile tehnice din demisolul Catedralei s-a amenajat un punct termic propriu, echipat cu schimbătoare de căldură cu plăci, pompe de circulație, sisteme de expansiune închise, instalație de preparare a apei menajere, sistem de distribuție apă fierbinte pentru bateriile de încălzire cu aer cald, instalație de automatizare și aparatură de măsură a energiei termice consumate. Conform calculelor efectuate pentru determinarea necesarului de căldură, capacitatea punctului termic este de 1,7 Gcal/h. Instalația de încălzire interioară este realizată pentru funcțiunea spațiului deservit. Astfel, biserica de la demisol, solea, naosul, pronaosul și spațiile de la balcon ale Catedralei sunt încălzite prin sistemul de încălzire prin aer cald și ventilație și pot asigura temperaturi de până la + 20 de grade și elimină vaporii de apă și CO<sub>2</sub>-ul, degajat de la oameni, îmborspătând aerul. Aspirația se va face la partea interioară a încăperilor pentru aerul recirculat și din exterior pentru aerul proaspăt. Refularea aerului cald se face la o înălțime de 5-6 m pe contur.

Spațiul aferent muzeului, pentru a crea condiții de mediu necesare păstrării obiectelor de valoare, este dotat cu o instalație de aer condiționat, care menține constant valorile prescrise, temperatura și umiditatea. Celelalte spații se încălzesc cu corpuri statice și funcționează cu agent termic preparat în punctul termic propriu, în schimbătoarele de căldură.

De menționat că și în spațiile încălzite cu aer cald sunt montate corpuri statice care asigură o temperatură gardă de + 5 grade Celsius, în perioada în care nu este necesară menținerea în funcțiune a instalațiilor de încălzire cu aer cald.

În perioada caldă a anului, instalațiile de ventilație se folosesc pentru îmborspătarea aerului și evacuarea excesului de căldură. În sezonul de iarnă, bateriile instalației de încălzire cu aer cald sunt alimentate din punctul termic cu apă fierbinte. Apa caldă menajeră se prepară în punctul termic propriu, într-un boiler vertical cu registru temperatură a.c.m., fiind menținută constant cu ajutorul unui regulator direct de temperatură.

Catedrala eparhială este amplasată în zona Piața Podgoria, mai precis în parcul situat în fața Palatului CFR, pe amplasamentul respectiv existând o rețea de canal pluvial de 200 mm T.B. și o rețea de apă rece de 100 mm.

La stabilirea soluției privind alimentarea cu apă rece, a rezolvării canalizării menajere și pluviale, s-a considerat dintru început ca amplasamentul să aibă rețele proprii. Amplasamentul este traversat de canalul Mureșel, acesta fiind protejat într-o secțiune realizată din două bolți prefabricate, rezemate pe o fundație amenajată astfel încât să asigure o bună scurgere a debitului. Din această cauză, frontonul Catedralei a fost retras la 15 m față de canal.

Rețeaua de apă rece de 100 mm a fost realizată din țevă de oțel și s-a

făcut bransament în rețeaua de 300 mm oțel din Bulevardul Revoluției, prin subtraversarea a două linii de tramvai, existente în zonă. Pe respectiva rețea de apă se găsesc hidranții de incendiu de 100 mm.

Având în vedere importanța obiectivului și faptul că furnizorul apei nu poate asigura presiunea necesară în rețea, s-a realizat un rezervor de incendiu de 150 m<sup>3</sup>, care asigură debitul pentru următoarele folosințe: compensarea debitelor; asigurarea debitului intangibil de incendiu interior și exterior. Alimentarea cu apă a rezervorului se face prin conducta de bransament, care intră în camera vanelor și de aici în rezervor.

Conducta de distribuție iese din camera vanelor, configurația ei fiind în diametrul de 100 mm. Lungimea totală a rețelei de apă rece este de aproximativ 250 m și pe rețea sunt prevăzute: 1 cămin de vane, 1 cămin apometru, 4 hidranți de incendiu de 100 mm și 2 electrompompe în camera de vane, tip EPE – T 100 kw. La interior, se găsesc hidranți de incendiu în compartimentele speciale, aceștia fiind alimentați din coloanele care, la rândul lor, sunt alimentate de conducta de distribuție din subsol.

Consumatori de apă: grupuri sanitare și bucătăriile aferente locuințelor personalului bisericesc; grupuri sanitare izolate; hidranți de incendiu interiori și exteriori.

Rețeaua de canalizare menajeră este realizată din tuburi de beton de 200 mm la exterior și din tuburi fontă de 75-100 mm la interior. La exterior, lungimea rețelei este de aprox. 300 m și pe ea sunt dispuse 8 cămine de curățire și control.

Catedrala Ortodoxă Română are o putere în instalația electrică de 150 kw, iar puterea maximă simultan absorbită de 120 kw. Pentru eliberarea terenului de construire a Catedralei, a fost necesară devierea fascicolului de 12 cabluri de tracțiune existente pe amplasament. Această lucrare preliminară a fost executată cu sprijinul financiar și logistic al Primăriei Municipiului Arad.

Alimentarea cu energie electrică a Catedralei a fost realizată din postul de transformare de 6/0, 4 kw, 400 Kwa existent în incinta Palatului CFR din apropiere. Din acest post de transformare, printr-un cadru de joasă tensiune ACYAbv 3x150 + 70 mmp, a fost înseriată în firida de bransament a Catedralei.

Instalațiile electrice interioare, cuprinzând iluminatul clădirii, a anexelor, a demisolului cu funcțiile sale, sunt realizate prin alimentare cu energie electrică a tablourilor de acționare a clopotelor, a instalației de condiționare a aerului și a instalațiilor de stins incendiu.

Având în vedere dimensiunile Catedralei și numărul de credincioși pe care îl poate cuprinde, s-a realizat iluminatul contra panicii și iluminatul de evacuare. Locul hidranților este marcat luminos, lângă fiecare hidrant sunt montate butoane de pornire a pompei de incendiu, oprirea ei putându-se face

doar din stația de pompare. Edificiul este echipat și cu instalație de paratrăsnet.

În proiectare, execuție și exploatare, s-au respectat prevederile *normativului 17/91; 120/89, Ordinul 225 al M.A.I., Normativul P118*, celelalte norme și normative în vigoare pentru a se elimina pericolul de incendiu, electrocutare și alte accidente de muncă.

#### 6.4. Modificări ulterioare

După recepția provizorie făcută în anul 2010, și înainte de aceasta, s-a observat că hota instalată în cele două spații de ardere a lumânărilor nu absoarbe suficient fumul produs. Administrația Catedralei a sesizat de mai multe ori constructorul și proiectantul asupra acestui neajuns, care periclita pictura interioară. S-au instalat pe circuitul de evacuare a fumului produs de arderea lumânărilor motoare electrice de absorbție, dar fără randament. Ulterior s-a descoperit că nu a fost respectat de către constructor traseul coșului de fum, nu s-a ținut cont conform proiectului de găurile necesare în planșeu, la fiecare etaj din turnuri, în vederea amplasării tubulaturii de evacuare. Constructorul a fost dispus să refacă traseul proiectat pentru evacuarea fumului, dar n-a primit acordul proiectantului, care, motivând, se referea la slăbirea structurii de rezistență din cauza perforărilor necesare la planșeele dintre etaje.



Închiderea golurilor de acces la lumânări



**Desfacerea golurilor pentru acces la lumânări**

În baza referatului cu nr. 1912 din 27 iunie 2014, Chiriarhul a aprobat începerea lucrărilor de *„Modificări interioare și exterioare la holul de acces în Catedrala Arhiepiscopală, în baza proiectului întocmit de SC Sorîțeu Sorin Europroiect SRL și a autorizației eliberate de Primăria Municipiului Arad, cu nr. 596 din 26 iunie 2014, pentru a remedia cele constatate.*

- Desfaceri de goluri: în axul *19/H-I și 19/L-M* s-au desfăcut două goluri cu dimensiunile de *141x320cm*, axate față de golul de fereastră existent deasupra zidăriei.
- Închideri de goluri: s-au închis cele două goluri cu lățimea de *120 cm* din axele *I/17-19* și cele două goluri din axele *L/17-19* cu cărămidă plină de *25 cm*.
- Montare tâmplărie de lemn: s-a montat tâmplărie din lemn masiv în cele două goluri nou create în fațada principală. Aceste tâmplării au dimensiunea de *141x320 cm* și sunt asemănătoare cu tâmplăriile existente la accesul principal în Catedrală.
- Placare fațadă: în zona în care s-au creat cele două goluri s-a continuat placarea pereților cu aceeași marmură, cu aceleași dimensiuni ale plăcilor și aceeași grosime folosită la restul construcției.

- Suprafețe în zonele în care s-au modificat: arderea lumânărilor -  $2 \times 11,37m^2$ ; vestibul  $38,20 m^2$ ; total suprafață utilă:  $60,94 m^2$ .
- Finisaje interioare: s-au păstrat pardoselile existente la spațiile de ardere a lumânărilor și s-au rectificat în zonele în care au fost făcute modificările; zidăria nou creată s-a tencuit și s-a tratat la fel ca restul spațiului vestibulului și la fel în spațiile de ardere a lumânărilor; ușile exterioare din lemn masiv au fost lăcuite în culoare natur.
- Menționăm că nu există alte modificări funcționale sau de structură la Catedrală.



**Pregătirea spațiului pentru arderea lumânărilor**



**Noul spațiu destinat arderii lumânărilor**

## CAPITOLUL AL VII-LEA

### Sculptura, iconostasul și mobilierul

#### 7.1 Iconostasul - privire teologică

Iconostasul este un element arhitectural în biserică ce desparte naosul de absida altarului, fiind împărțit în mai multe registre iconografice, prin frize decorative, sculptate în relief sau modelate prin stucatură.

Termenul de *iconostas* este întrebuințat mai frecvent în Biserica Rusă și în unele sfere ale teologilor apuseni. În Biserica Ortodoxă Română se folosește mai mult termenul de *tâmplă*, care derivă din grecescul *templon*, și definește locul sfințit sau *templul*.<sup>95</sup>

Se folosește și denumirea de *catapeteasmă*, care provine din limba greacă de la cuvântul *katapetanimi*, definind acțiunea de a desface sau a desfășura ceva, a acoperi, și înseamnă „o perdea care se desface sau se desfășoară întinzându-se de sus în jos”.

În Vechiul Testament, termenul de *catapeteasmă* delimita în interiorul Cortului „locul sfânt” de „locul cel preasfânt”, adică, interiorul cortului de „Sfânta Sfințelor”.

În Noul Testament, termenul are aceeași semnificație și se regăsește în bisericile din primele veacuri creștine sub forma unui grilaj, care despărțea altarul de naos. În secolul al IV-lea, perdeaua (catapeteasma) este înlocuită cu panouri de icoane, de unde vine mai târziu și denumirea de *iconostas*.

Eusebiu de Cezareea menționează că pe timpul lui, atât în bisericile de Răsărit, cât și în cele de Apus, altarul era despărțit de naos prin „zăbrele de lemn”, iar despre o biserică din secolul al IV-lea construită în Tir spune că altarul era despărțit de naos printr-o „măreață îngrăditură de lemn sculptat”. Acest tip de catapeteasmă sub formă de grilaj, fie din lemn, fie din piatră, nu s-a mai păstrat după perioada iconoclastă, ori s-a desființat asemenea modelului apusean, ori a evoluat sub forma iconostaselor din bisericile ortodoxe de azi.<sup>96</sup>

<sup>95</sup> În părțile Ardealului se folosește și denumirea de *fruntar* pentru iconostasul bisericilor, precum și în construcția casei, fruntarul fiind bârna de lemn ce desparte spațiile de locuit; se fixează pe tălpile casei, pe care se ridică șoșii, iar deasupra se fixează grinda. Are rolul de a despărți o încăpere de cealaltă.

<sup>96</sup> Sfântul Ioan Gură de Aur, *Cuvânt la ziua Nașterii Mântuitorului nostru Iisus Hristos, de către unii care au venit din Apus și au vestit-o*, în vol. *Predici la sărbători împărătești și cuvântări de laudă la sfinți*, apud *Lumina Sfințelor Scripturi - Antologie tematică din opera Sfântului Ioan Gură de Aur*, vol. I, Editura Trinitas, Iași, 2007, p.216.



Împăratul Iustinian (527-565) a modificat grilajul, adăugând coloane mari și mici, care susțineau panouri cu icoane fixate pe linie orizontală. În timpul împăratului Vasile Macedoneanul (867-886), catapeteasma este împodobită pentru prima dată cu icoana Mântuitorului, iar în secolele al XI-lea și al XIV-lea sunt puse și icoana Maicii Domnului și a Sfântului Ioan Botezătorul.<sup>97</sup>

În secolul al XVI-lea apare iconostasul de zid, din piatră sau cărămidă, pe care se așază mai multe registre de icoane, ale profeților și apostolilor, iar deasupra Sfânta Cruce cu Mântuitorul răstignit și două *molenii*, Maica Domnului și Sfântul Apostol și Evanghelist Ioan.

## 7.2. Forma arhitectonică și pictura catapetesmei

Catapeteasma bisericii este elementul care separă altarul, unde are loc în chip tainic Sfânta Jertfă, de naosul și pronaosul bisericii, unde stau credincioșii participanți. Comunicarea dintre cele două părți ale bisericii se face prin două uși laterale, care se numesc „*diaconești*”, și o ușă centrală, formată din două canate, numită ușă „*împărătească*” (sau „*uși împărătești*”), simbolizându-L pe „*Împăratul tuturor, Hristos Domnul*”, la intrarea cu Evanghelia de la Vohodul mic și la intrarea cu Sfintele Daruri de la Vohodul mare. Prin această ușă intră arhiereul, simbolizându-L pe Arhiereul veșnic Iisus Hristos, iar „în Bizanț chiar împăratul, când aducea daruri la Liturghie și primea Sfânta Împărtășanie”.<sup>98</sup>

La ușile împărătești, iconostasul are o perdea de obicei din mătase, numită *dveră*, care se ridică sau se trage pe lateral în unele momente ale slujbei. Referitor la rostul dverei (văluri), Sfântul Ioan Gură de Aur spune: „*Pe când aceste văluri se strâng, fiindcă Hristos Se sacrifică ca o oaie a Stăpânului și pe când auzi că ne rugăm toți împreună și când vezi ridicându-se în sus vălurile, atunci să crezi că se deschid cerurile și se pogoară îngerii în altar*”.<sup>99</sup>

Catapeteasma cuprinde mai multe registre cu icoane. La nivelul ușilor, pe primul rând se află: icoanele împărătești, icoana Mântuitorului Hristos ca Proroc și Învățător, cu Sfânta Evanghelie deschisă și binecuvântând din tron; icoana Maicii Domnului, Împărăteasă pe tron, cu Pruncul dumnezeiesc pe brațe; în dreapta ușii diaconești din partea sudică icoana hramului bisericii,

<sup>97</sup> Sfântul Maxim Mărturisitorul, *Mystagogia*, trad de Pr. Prof. Dr. Dumitru Stăniloae, Editura IBMBOR, București, 2000, p.157.

<sup>98</sup> Dr. Laurențiu, Arhiepiscopul Sibiului și Mitropolitul Ardealului, *Catedrala- spațiul veșnic*, prefață în vol. Preot Prof. Dr. Mircea Păcurariu, *Catedrala Mitropolitană din Sibiu 1906-2006*, Editura Andreiana, Sibiu, 2006.

<sup>99</sup> Sfântul Ioan Gură de Aur, op.cit., p.217.

iar în partea cealaltă icoana Sfântului Nicolae; pe ușile împărățești icoana Bunei Vestiri; la ușile diaconești icoana arhanghelilor Mihail și Gavriil.



**Iconostasul înainte de poleirea cu aur de 24k**

În al doilea registru se află: icoanele celor 12 praznice împărățești, astfel rânduite: Nașterea Maicii Domnului (8 septembrie), Înălțarea Sfintei Cruci (14 septembrie), Intrarea în Biserică a Maicii Domnului (21 noiembrie), Nașterea Domnului (25 decembrie), Botezul Domnului (6 ianuarie), Întâmpinarea Domnului (2 februarie), Buna Vestire (25 martie), Intrarea Domnului în Ierusalim, Înălțarea Domnului, Pogorârea Duhului Sfânt, Schimbarea la Față (6 august), Adormirea Maicii Domnului (15 august) și icoana Învierii.

În al treilea registru: icoanele celor 12 Apostoli; în mijloc icoana Mântuitorului Deisis sau Trimorfion.

În registrul superior: icoanele celor 12 proroci mari și mici ai Vechiului Testament, în centru icoana Maicii Domnului cu Pruncul în brațe, „căci prin El s-au împlinit cele proorocite de către profeți”.



Iconostasul Catedralei în anul 2020

În paralel cu dezvoltarea acestei arhitecturi a iconostasului, în zona Balcanilor, au apărut și iconostase după modelul rusesc, cu icoane foarte mari din lemn, cu 5 sau 7 registre.

Curentul revizuirii cultului ortodox și al adaptării lui la condițiile de viață ale omului contemporan, care a cuprins Ortodoxia în ultima vreme, a luat în discuție și faptul că *prezența iconostasului i-ar îndepărta pe creștini de misterul liturgic și euharistic, sau s-ar crea o discrepanță între clericii care slujesc și credincioșii prezenți la săvârșirea cultului divin public.*<sup>100</sup>

<sup>100</sup> Nicolae Cabasila, *Despre viața în Hristos*, traducere în română de Preot Prof. T. Bodogae, ed. II-a, București, 1997, p.127-130.



**Montarea iconostasului în Catedrală**

Dimpotrivă, considerăm că iconostasul (catapeteasma) nu denaturează misterul liturgic și euharistic, ci asigură caracterul mistic, tainic al Sfintei Euharistii. Vederea a ceea ce se întâmplă „dincolo de catapeteasmă, în Sfânta Sfintelor, unde sfinții îngeri doresc să privească și să audă glasul Evangheliei și să vadă cu ochii lor chipul Sfintei Jertfe...”, se poate vedea doar cu ochii credinței, altfel întreaga taină a Jertfei lui Hristos ar deveni o banalitate.

Prezența icoanei se regăsește în conștiință și în structura duhovnicească a omului, reprezentând o memorie vizuală a unei imagini vii a Bisericii; este piatra de hotar între cele veșnice și cele vremelnice, așa cum ne mărturisește Sfântul Ioan Gură de Aur: „... *catapeteasma templului despărțea Sfânta Sfintelor de Sfintele cele din afară, chiar după cum cerul desparte pe cele de deasupra ale lui de toate acestea de la noi, ascultă, cum o lasă și pe aceasta să se înțeleagă numind cerul catapeteasmă. Când a vorbit despre nădejde că o avem ca pe o ancoră tare și neclintită a sufletului, a adăugat: dinăuntru ale catapetesmei, unde înaintemergător pentru noi a intrat Iisus, mai presus de cer*” (Evrei 6, 19-20). «Ai văzut că a numit catapeteasma cer?» Dacă acest element al Bisericii va fi înlăturat, atunci altarul va dispărea din conștiința poporului creștin.<sup>101</sup>

<sup>101</sup> Pr. Prof. Dr. Ene Braniște, *Câteva opinii, atitudini și propuneri în problema „revizuirii” cultului ortodox*, în *Liturghia - suflet etern al Ortodoxiei în rugăciune*, vol. I, Editura Andreiană, Sibiu, 2013, p.321-345.

### 7.3. Proiectul iconostasului, stil, ornamentație și detalii constructive

Pentru elaborarea proiectului iconostasului Catedralei eparhiale, s-a lucrat mai bine de doi ani. Începutul a fost în luna martie a anului 2003, când conducerea *SC IMAR SA* a delegat pe unul din cei mai destoinici sculptori și desenatori, pe Sorin Martin, care i-a prezentat Chiriarhului un plan al său. Recomandat cu toată responsabilitatea de către maestrul sculptor *Ioan Tolan* și experimentatul sculptor *Ion Nicolae*, ambii din Arad, Părintele Episcop i-a acordat toată încrederea, l-a îndrumat și i-a oferit material documentar în nenumărate rânduri în lucrările de sculptură bisericească și românească.

La cererea Părintelui Episcop sculptorul menționat urma să prezinte trei variante prelucrate. Înainte de a prezenta cea de-a treia variantă, a intervenit sculptorul *Ion Nicolae*, care i-a recomandat ca model o schiță din cartea lui Al. Zoscano, ce reprezenta un iconostas sculptat în stil românesc, premiat cu argint în 1907. La solicitarea Chiriarhului, maestrul sculptor *Ioan Gajo* din Timișoara a acordat aviz favorabil, felicitându-l pe desenator și exprimându-și dorința de a vedea iconostasul sculptat.

Proiectul iconostasului Catedralei, precum și al mobilierului, aparține arhitectului sculptor *Sorin Martin*, fiind o compoziție eclectică, o interpretare a *stilului neoclasic cu influențe brâncovenești*, care poate fi observată în elementele ornamentale. Ornamentația este formată în mare parte din motive antropomorfe, predominând frunza de acant stilizată și vița de vie. Abordarea compoziției ornamentale și modelajul motivelor ornamentale traforate sunt încadrate de profile cu ornament sculptat în relief.

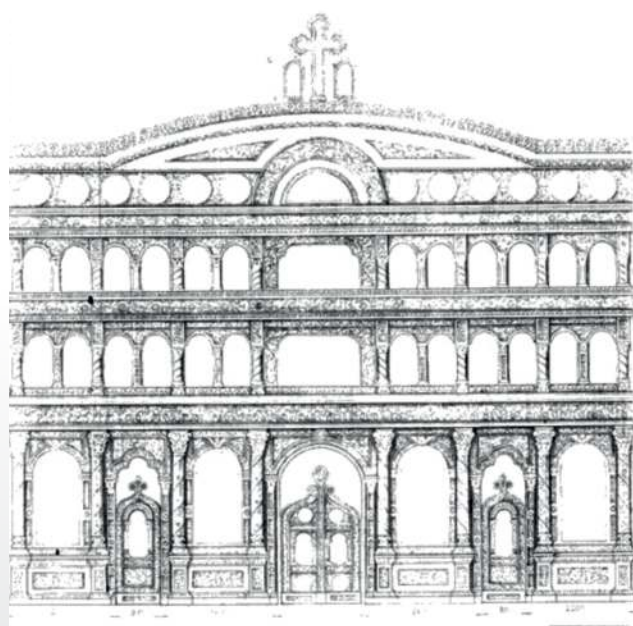

Proiectul iconostasului Catedralei

Iconostasul este susținut de o structură din lemn de brad, cu deschidere de 12,8m pe orizontală și 10,3m înălțime.<sup>102</sup> Este construit pe registre din panouri cu dimensiuni manevrabile manual și echipate în atelier cu tăblii sculptate în relief sau traforate, încadrate cu profile.

Delimitarea registrelor este făcută prin brâie horizontale care leagă ramele și structura pe înălțime. Montarea ramelor din registre s-a făcut pe un cadru (structură) de grinzi din brad cu dimensiuni în secțiune de 250 x 250, îmbinate în cep și scobitură, dublate de colțare metalice. Prinderea de perete s-a făcut cu papuci metalici, în care sunt încastrate grinzile structurii. Pe fiecare registru sunt șapte panouri îmbinate pe axele coloanelor. Construirea panourilor s-a făcut din rame cu grosimi de 45 mm, lonjeroanele și traversele sunt îmbinate între ele în cep și scobitură. Motivele ornamentale sunt aplicate pe aceste rame și încadrate de profile cu diferite dimensiuni, îmbinate între ele la un unghi de 45 grade.



**Confecționarea iconostasului în Fabrica de mobilă - Arad (IMAR)**

Brâiele horizontale care delimitează registrele sunt așezate pe coloane și îmbinarea dintre subansamblele care îl formează se face prin opt stâlpișori așezați pe coloane. Partea superioară sau coroana este construită din panouri traforate și încadrate în profile cu diferite dimensiuni și forme.

<sup>102</sup> Grinzile de brad în lungime de 15m au fost aduse din pădurea localității Bonta, Județul Bihor, în iarna anului 2004.



**Etapă în montarea iconostasului Catedralei**

Compoziția ornamentală alternează între ornament în basorelief de 20 mm traforat și ornament așezat pe profil. Motivele ornamentale sunt compoziții florale din frunze de acant, viță de vie, ghindă, flori de migdal, împletite între ele, care au în centru medalioane cu simbolul Sfintei Cruci.



Așa cum s-a precizat, lucrarea este o interpretare a stilului neoclasic cu influențe brâncovenești, este o compoziție eclectică, iar prin abordarea desenului și a modelajului ornamental, care este diferită de stilul brâncovenesc, personalizează autorul. Lucrări asemănătoare sunt executate de autor la Catedrala Mântuirii Neamului – București; Catedrala episcopală din Slobozia; Mănăstirea cu hramul „Sfântul Simeon Stâlpnicul” – Arad-Gai și Mănăstirea cu hramul „Adormirea Maicii Domnului” – Dobrești, Arhiepiscopia Timișoarei.

De la aprobarea proiectului de către Chiriarh și până la așezarea iconostasului în Catedrală i-au fost necesare douăsprezece luni unei echipe formate din zece sculptori și șase tâmplari, recrutați dintre cei mai buni

în timpul lucrării, socotim potrivit să le eternizăm numele pe răbojul vremurilor ce vor veni, în semn de aleasă prețuire.

Sculptori: *arhitect sculptor Sorin Martin, autorul proiectului și șeful echipei de sculptori:*

*Petru Nicola; Petru Nădăban; Petru Isac; Mihai Ursu; Dan Alexa; Stelian Szîrka; Iosif Nedelcovici; Endre Antalfi și Iosif Szakacs.*

Tâmplari: *Ștefan Olar; Florin Vasi; Stelian Vasi; Nelu Popi; Dan Pruteanu și Dan Lazăr.*

Pentru confecționarea tâmplăriei, *Ioan Tot, maistru, șef de echipă.*

#### 7.4. Confecționarea iconostasului

Încă de la începutul lucrărilor de construcție a Noii Catedrale, specialiștii de la renumita fabrică de mobilă din Arad (IMAR) au nutrit intenția implicării în acest demers de interes public; determinați, pe de o parte, ca în contextul idealului libertății câștigate prin sacrificiu, să includă și construirea de noi biserici în Arad; iar pe de altă parte, de dorința de afirmare a sculptorilor din fabrică prin crearea unei opere unice, de veșnică dăruire în orașul de reședință al Eparhiei.<sup>103</sup>

Discuțiile purtate în această direcție s-au materializat la 6 iunie 2003, oficializându-se prin actul cu nr.1594 din 23.06.2003, în care conducerea fabricii îi comunica Părintelui Episcop următoarele: „*IMAR acceptă cu*

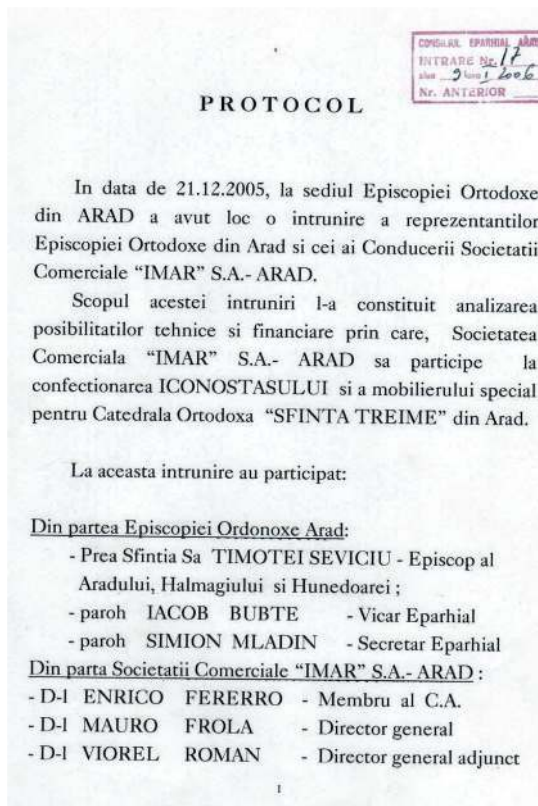

<sup>103</sup> La discuțiile purtate cu conducerea întreprinderii ni s-au arătat multe medalii de la vernisajele internaționale unde întreprinderea a expus mobilier. Ni s-a prezentat în fotografii mobilierul de sufragerie al patriarhului Alexei I al Moscovei și al întregii Rusii, și mobilierul pentru Casa Poporului executat la SC. IMAR SA.



*bucurie și jertfelnicie confecționarea mobilierului și a iconostasului Catedralei eparhiale; va lucra împreună cu Dumneavoastră la elaborarea unui proiect unicat, reprezentativ epocii noastre și stilului pe care biserica îl are. Lucrarea de proiectare va fi gratuită, beneficiarul urmând a pune la dispoziție materialul lemnos și feroneria necesară”.*

Lucrurile însă n-au mers așa de simplu cum se credea la început, fiindcă ulterior fabrica de mobilă s-a privatizat, iar conducerea s-a schimbat de mai multe ori. Abia la sfârșitul lunii decembrie 2005 s-a putut concretiza un protocol de colaborare în acest sens. Fabrica de mobilă din Arad a fost cumpărată de Domnul George Constantin Păunescu, având următoarea conducere: Domnul Enrico Fererro, membru al Consiliului de administrație, Domnul Mauro Frola, director general, Domnul Viorel Roman, director adjunct. Am prezentat în amănunt și nominal conducerea fabricii, pentru că fiecare din cei amintiți a avut un rol deosebit la încheierea respectivului protocol, care prevedea confecționarea sub formă de sponsorizare a iconostasului Catedralei, din partea Domnului George Păunescu, în valoare de 126.561 euro, fără TVA.<sup>104</sup>

Au urmat lucrările de pregătire: măsurători la fața locului; unele modificări ale golurilor existente, pentru că din turnarea betonului nu aveau simetrie; aprovizionarea cu material lemnos; debitarea și uscarea materialului și procurarea feroneriei și elaborarea proiectului, toate acestea fiind în sarcina beneficiarului.

Inițial s-au purtat discuții pentru a alege esența materialului necesar sculpturii iconostasului: cireș, tei și stejar. Într-un final, la propunerea sculptorului, s-a hotărât paltin, pentru rezistență și pentru faptul că se găsea mai ușor în pădurile județului Arad. Restul de mobilier a fost confecționat din lemn de stejar.

La procurarea materialului necesar pentru iconostas și întregul mobilier, un rol important l-a avut inginerul Alexandru Pârv, șef al Inspectoratului

<sup>104</sup> În preajma Sărbătorii Nașterii Domnului din anul 2005, ca urmare a discuțiilor avute anterior cu directorul Viorel Roman, Părintele Episcop Timotei i-a invitat la discuții apropiate pe Domnul George Păunescu și colaboratorii săi, la reședința eparhială, având ca scop analizarea posibilităților financiare prin care Societatea Comercială IMAR SA să participe la confecționarea iconostasului Catedralei. Părintele Episcop le-a prezentat celor de față dorința ca la aniversarea a 300 de ani de la înființarea Episcopiei Aradului, adică, în 2006, să sfințească Catedrala, iconostasul și mobilierul. În urma acestei prezentări, conducerea SC IMAR SA, apreciind importanța edificiului menționat, s-a angajat prin reprezentanții ei să confecționeze iconostasul. Domnul George Păunescu a comunicat decizia de a sponsoriza confecționarea iconostasului cu suma prevăzută într-o antecalculație din anul 2004, adică, 126.561 euro, fără TVA. Întrucât această sumă nu a fost suficientă pentru acoperirea cheltuielilor de producție, a fost suplimentată prin alte demersuri de către sponsor, și s-a ajuns la 200.000 euro.

Silvic al județului Arad, care a inițiat numeroase demersuri, atât la nivel județean, cât și central, pentru aprobări și sponsorizării.

Astfel, stejarul a fost procurat de la Ocolul Silvic din Bârzava, Beliu, Hălmagiu și Gurahonț, fiind sponsorizat în proporție de 75% și transportat gratuit la fabrica de mobilă pentru uscare și prelucrare. Cantitatea de 200 mc de paltin a fost aprobată de către Ministerul Pădurilor la acea vreme, din care 150 mc a fost sponsorizată. S-au valorificat cei mai frumoși bușteni din parchetul Ocolului Silvic Gurahonț, în lungime de peste 6 m și cu diametrul de peste 50 cm, care au fost transportați gratuit la fabrica de mobilă Arad.<sup>105</sup>

### 7.5. Poleirea iconostasului

În urma vizitei Părintelui Patriarh Daniel cu prilejul târnosirii Catedralei eparhiale și a ridicării Eparhiei la rang de Arhiepiscopie, Preafericirea Sa a recomandat poleirea iconostasului cu foiță de aur. La recomandarea Preafericitului Părinte Patriarh și cu binecuvântarea Părintelui Arhiepiscop Timotei, lucrarea de poleire a fost încredințată unei echipe de specialiști de la Mănăstirea Golia, din Arhiepiscopia Iașilor.



Lucrarea de poleire a iconostasului cu foiță de aur 24 K a început în luna decembrie 2009 (prin metoda bolos), cu sprijinul financiar acordat de unul dintre cei mai de seamă *ctitori ai Catedralei, Domnul Sandu Ion*, președintele PAB România, cu sediul în Arad. Iconostasul fiind montat la acea vreme în Catedrală, aurirea s-a executat la fața locului, ceea ce a făcut necesară instalarea unei schele în fața catapetesmei pentru a se putea executa lucrarea la înălțime, fapt care a îngreunat mult procesul de poleire.

Poleirea cu bolos este o tehnică antică, cu o ilustră genealogie. În ciuda apariției alternativelor, adică, poleirea cu imitație a foiței de aur și mixtion, metoda tradițională este folosită și astăzi datorită efectului unic obținut, care se păstrează de sute sau chiar mii de ani.

<sup>105</sup> Lemnul de paltin a fost sponsorizat la acea vreme prin aprobarea ministrului Ilie Sârbu (fost preot în Arhiepiscopia Timișoarei).

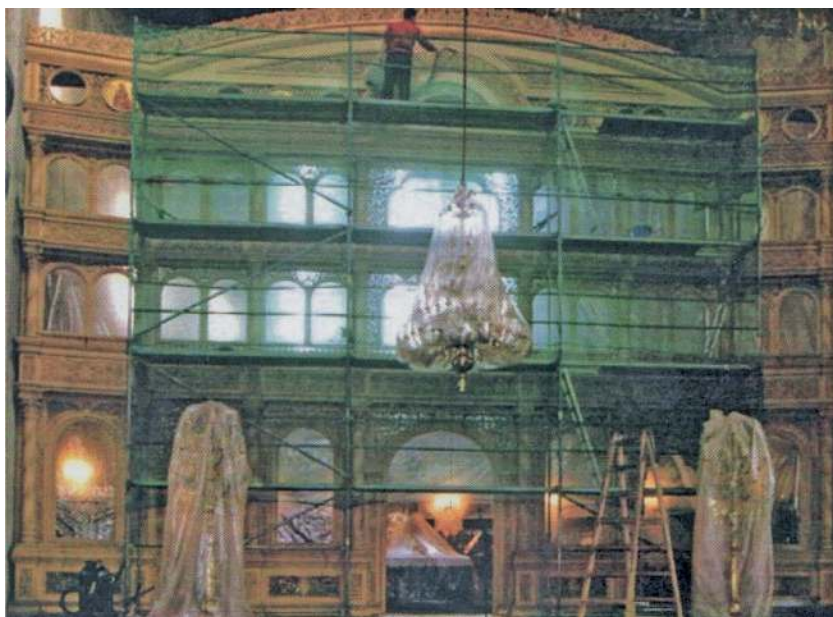

Metoda apare pentru prima dată în Egiptul antic, egiptenii fiind primii care au încercat înfrumusețarea obiectelor cu aur. Asemenea vestigii au fost găsite în mormintele faraonilor, cel mai vechi obiect aurit datând de acum 3.000 de ani. Probabil obiectul cel mai frumos și mai ușor de recunoscut poleit cu aur din Antichitate este *masca aurită a mumiei lui Tutankhamon*.

De asemenea, italienii au produs și au folosit foița de aur, iar la începutul secolului al XIX-lea aurirea a fost folosită în Marea Britanie ca formă de decorație din perioada prințului Stuart. Aceasta apare în cele mai multe forme decorative, în interioarele clădirilor construite în stil baroc și rococo. Coloanele, arcadele și alte structuri arhitecturale erau accentuate de strălucirea aurului în diferite nuanțe, în funcție de culoarea bolosului de sub foiță. Aurirea cu bolos cere timp, răbdare, dexteritate și multă grijă din partea celui ce execută lucrarea, ca pe o operă de artă.

Foița de aur este produsă manual prin presare, până când aceasta ajunge la cea mai mică grosime posibilă, fiind atât de subțire încât din 14 grame aur se obțin 1.000 de foițe de aur, astfel încât operația trebuie executată cu multă atenție și doar cu unelte special create în acest scop. Frumusețea acestei metode nu s-a schimbat de secole și dăruiește obiectelor aurite un aspect încântător, nobil și nemuritor.

„Cea mai veche metodă din lume este dificilă, greu de stăpânit, dar rezultatele sunt magnifice”, spunea Liz Wagstaff în cartea sa *Gilding*. Ornamentica specifică mobilierului religios este înnobilitată prin îmbrăcarea în foiță de aur atent aplicată pe suprafețe, dându-i o notă aparte și apropiindu-o prin luminozitatea sa de sacru, care se desprinde de materie,

Înălțând inima spre Dumnezeu.

Urmând îndrumărilor din erminii, echipa de poleire a respectat tehnica tradițională și ne asigură de rezistența în timp, conferind totodată foștei de aur posibilitatea de a-și exercita efectul cel mai plăcut prin sclivisire.

Această metodă necesită o perioadă mai mare de timp ca execuție, deoarece presupune crearea unei suprafețe suport, adecvată pentru foșta de aur.

Înainte de aurire, suprafețele ce urmează a fi poleite trebuie pregătite cu mare grijă, îndepărtându-se orice urmă de praf sau grăsime. Artiștii de demult mergeau chiar până la a uda pereții atelierului pentru a evita complet praful în timpul lucrului. În derularea acestei lucrări sunt necesare parcurgerea mai multor etape, pe care le prezentăm și prin fotografiile realizate în timpul execuției: *desprăfuirea catapetesmei prin aspirare; aplicarea cleiului; aplicarea a șase straturi de grund: șlefuirea grundului; aplicarea bolosului; suprafața pregătită cu bolos se periază cu perii din păr de porc; aplicarea foștei de aur; sclivisirea foștei de aur; protejarea foștei cu un strat subțire de lac.*



**Etapele de poleire a  
iconostasului Catedralei  
cu aur de 24k**





## 7.6. Confecționarea ușilor și a mobilierului

Paralel cu aceste discuții, au avut loc și adunarea și selectarea ofertelor pentru mobilierul Catedralei. Prin decizie chiriarhală, s-a constituit o comisie pentru selectarea ofertelor privind confecționarea mobilierului, formată din: președinte PC pr. Iacob Bupte - vicar administrativ; membri PC pr. Gheorghe Gogan - inspector eparhial, PC pr. Simion Mladin - secretar eparhial și coordonatorul lucrărilor de la Catedrală și ing. Dan Popovici, șef serviciu tehnic al Eparhiei. S-a făcut un anunț public în perioada 01.01.2006 și 25.01.2006, în urma căruia s-au înregistrat trei oferte: TÂMPLĂRIA ANDREI SRL, cu sediul în Arad, la prețul de 142.330 de euro, fără TVA; SC IMAR SA, cu sediul în Arad, la prețul de 135.498 de euro cu TVA; și SC MOBIL ART SRL, cu sediul în Arad, la prețul de 147.820 de euro cu TVA.<sup>106</sup>

Comisia a ales oferta SC IMAR SA și a propus-o Chiriarhului spre aprobare. Aprobarea procesului verbal de selectare a ofertelor a generat încheierea unui contract de execuție între executant și beneficiar cu plata manoperei, prin antreprenorul general al lucrării, SC ICIM SA, în valoare totală de 161.243 de euro.<sup>107</sup>

<sup>106</sup> Arhiva Catedralei, Dosar nr. 4, teme 176 din 2006, Proces Verbal din data de 26.01.2006.

<sup>107</sup> Potrivit legislației în vigoare pentru lucrările de construcții și reparații ale locașurilor de cult, administrația financiară, în urma unei verificări trimestriale, returna TVA.

Planșele mobilierului și tot desenul tehnic, precum și sculptura aparțin sculptorului arhitect Sorin Martin. Fiecare piesă de mobilier desenată a fost supusă spre aprobare Chiriarhului, prin semnătură, și apoi pusă în operă.

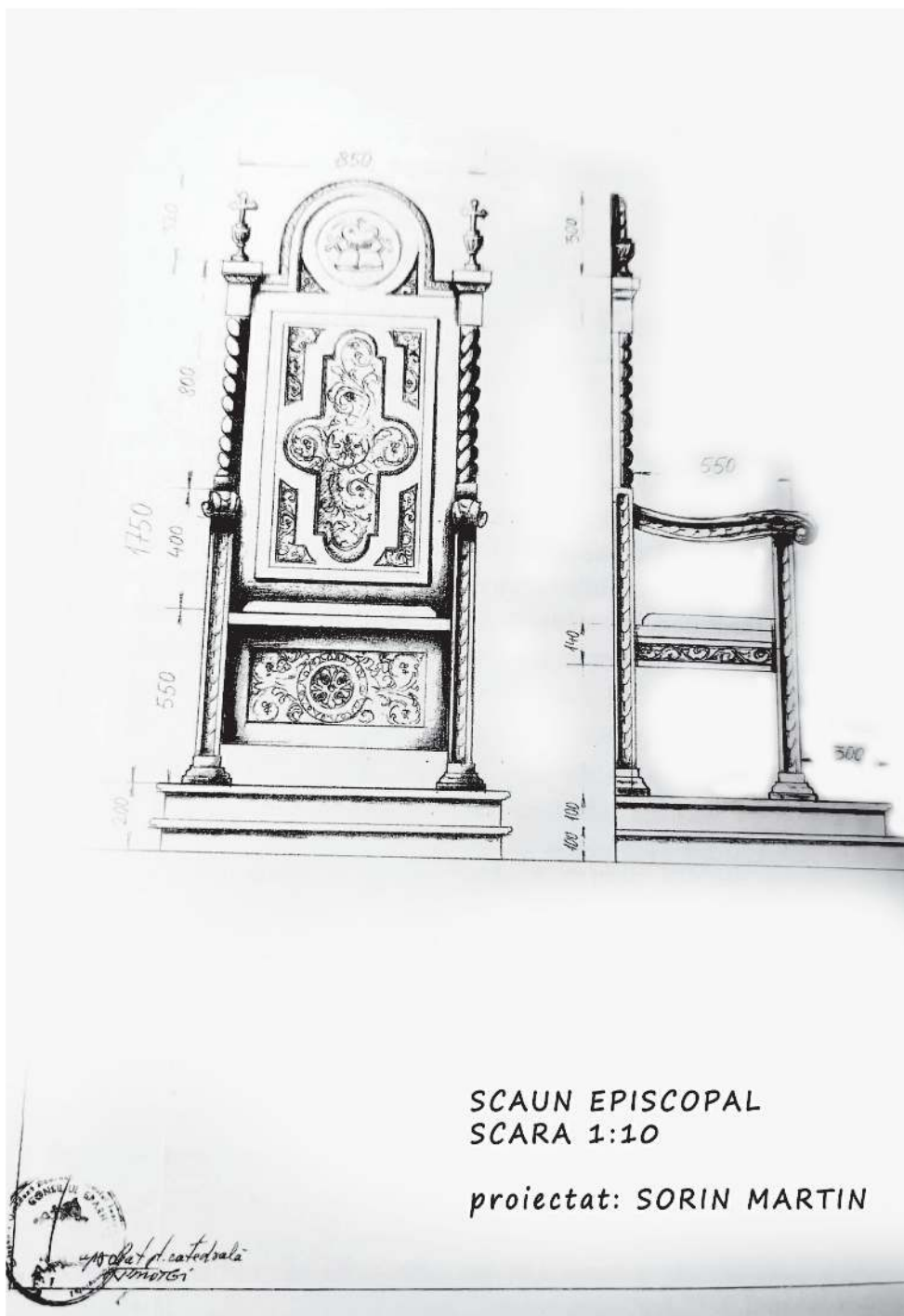

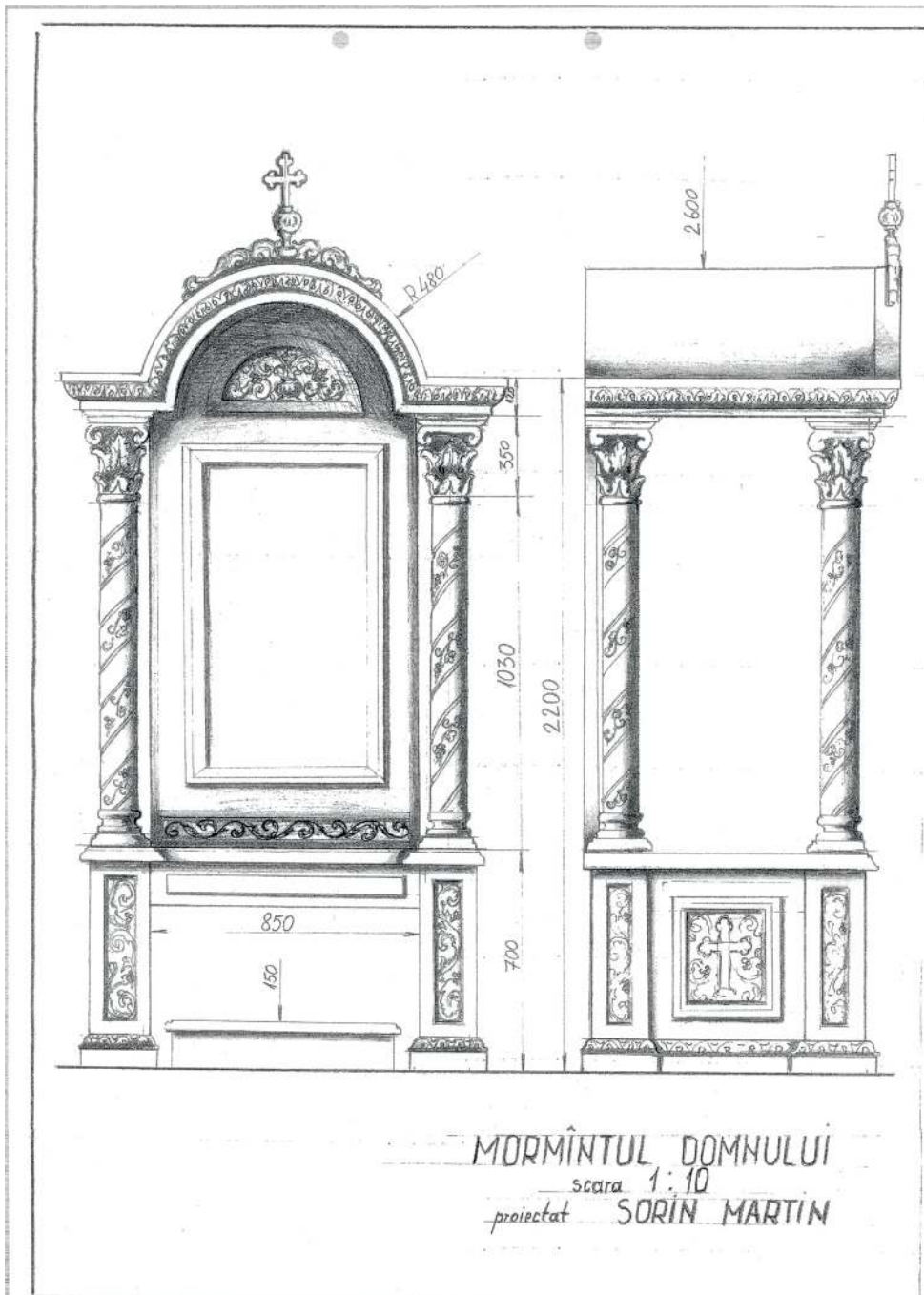

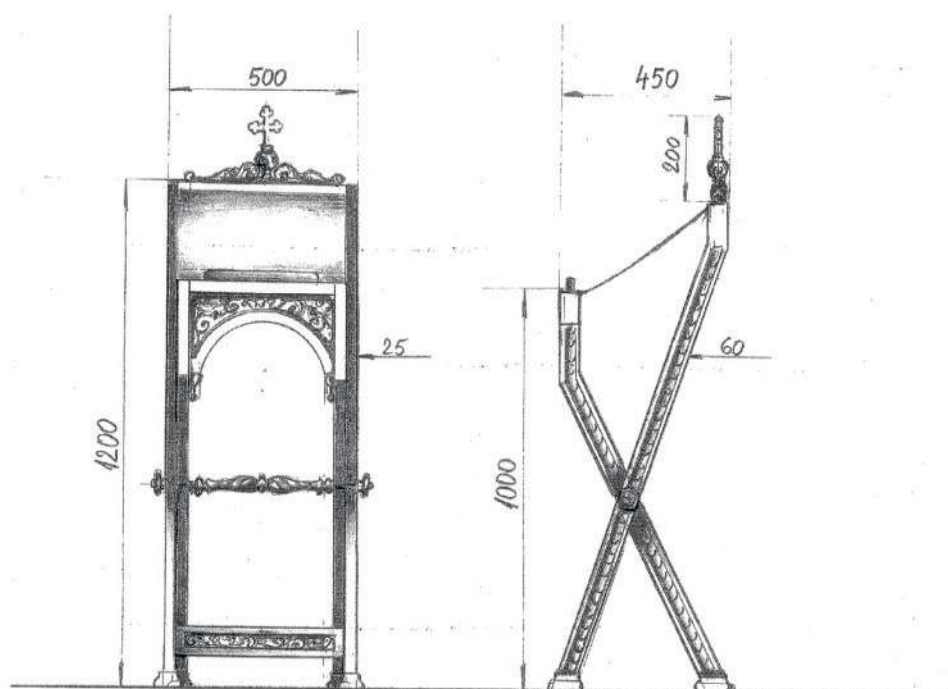

**TETRAPOD**  
scara 1:10  
proiectat SDRIN MARTIN



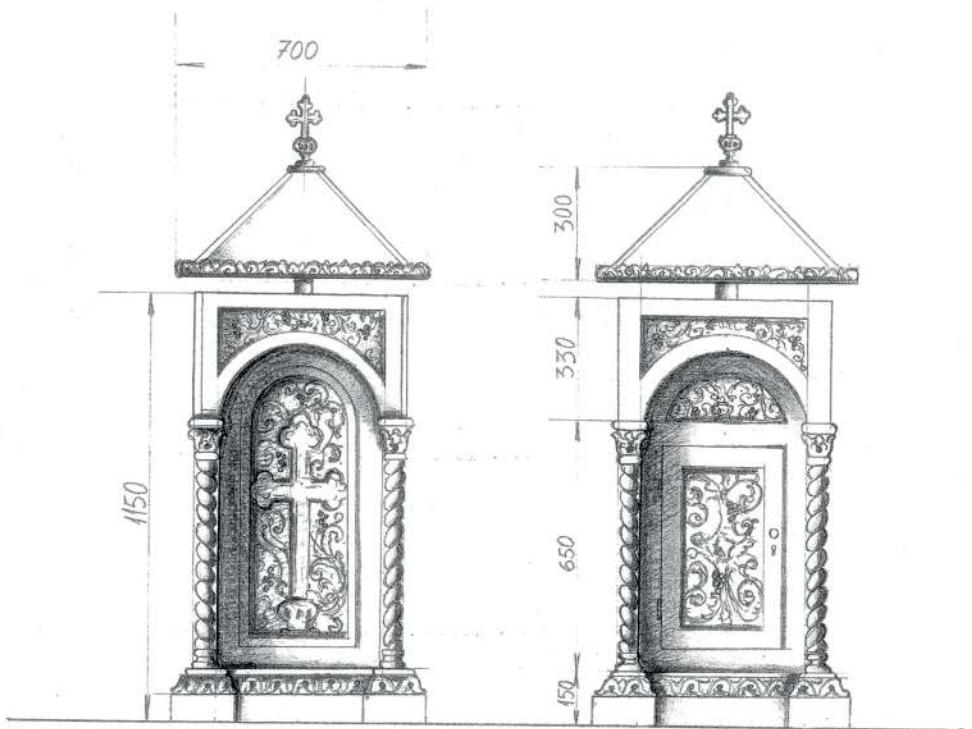

STRANĂ CÎNTĂREȚI

SCARA 1:10

proiectat SORIN MARTIN



*Birou de proiectare arhitecturală  
Arad*

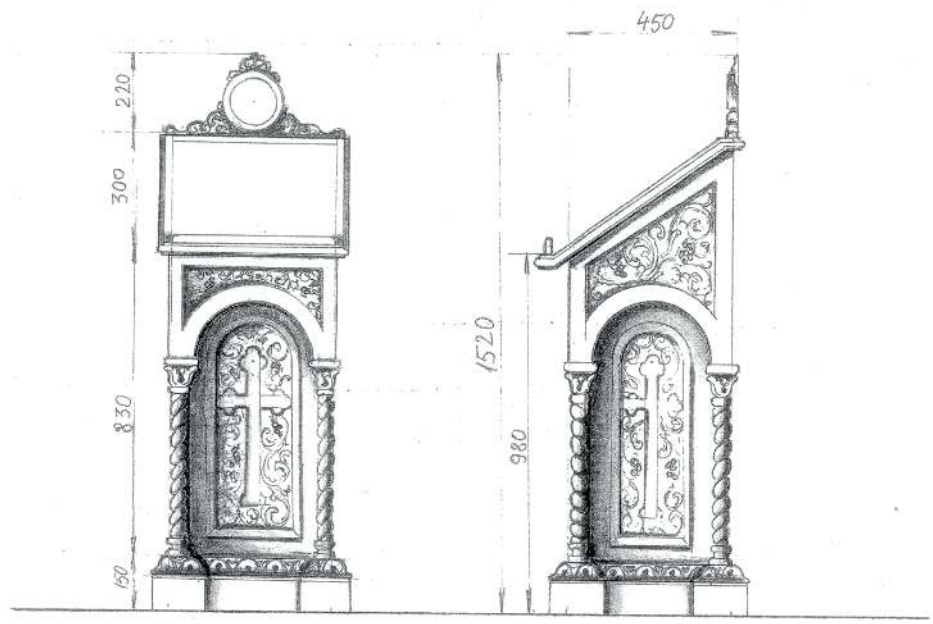

ANALOG  
scara 1:10  
proiectat SORIN MARTIN

  
*se aproba cu mentiunea de  
distincție și formalitate.*

## CAPITOLUL AL VIII-LEA

### Clopoțele

#### 8.1. Clopoțele - privire istorică

Vechimea clopotelor merge până la 3.600 de ani î. Hr. Clopoțele își au originea în China, apoi au fost cunoscute în secolul al VIII-lea în Egipt și, mai târziu, în Europa. În Grecia antică erau folosite pentru a face cunoscută deschiderea piețelor de pește; în Roma antică anunțau deschiderea băilor publice, ulterior se foloseau și pentru anunțarea sărbătorilor religioase păgâne.

Fiind folosite de religiile păgâne, creștinii erau reticenți la întrebuintărea lor în cultul creștin. Într-o primă fază, chiar au respins utilizarea lor în cult. Serviciile religioase erau anunțate până în secolul al IV-lea de către diaconi. Actele martirice pe vremea împăratului Dioclețian se anunțau cu trompeta, după modelul Vechiului Testament, iar pe vremea Sfântului Pahomie cel Mare, potrivit scrierilor dedicate vieții sale, era folosită *toaca* pentru a anunța ora de rugăciune.

Se crede că pentru prima dată clopoțele au fost introduse în Biserica Apuseană, în secolul V, de către episcopul Paulin de Nola (+431). Apoi, în veacul al VI-lea, clopoțele au primit o utilizare cultică în Europa Apuseană, fiind aduse și folosite de către călugării irlandezi; iar în secolul al VII-lea, clopoțele apar în inventarele mănăstirilor și ale parohiilor.

O mare răspândire a clopotelor a avut loc în secolul al IX-lea în Balcani și în Orientul Mijlociu, determinată de dogele Veneției, care în anul 865 i-a trimis împăratului Mihail al III-lea (842-867) douăsprezece clopote, care au fost instalate într-o clopotniță încorporată Catedralei „*Sfânta Sofia*” din Constantinopol. Mai târziu au fost dotate cu clopote toate bisericile din Constantinopol, de la Muntele Athos și în întregul Răsărit ortodox. După căderea Constantinopolului sub turci (1453) și ocupația turcească în țările creștine, aceștia au interzis în mare parte tragerea clopotelor în biserici.<sup>108</sup>

Mănăstirea Cotmeana, una din ctitoriile domnitorului Mircea cel Bătrân, găzduiește cel mai vechi clopot din Patriarhia Română, care a fost dăruit de

<sup>108</sup> Este demnă de menționat prezența diaconului Pavel de Alep, la jumătatea secolului al XVII-lea în Țările Române, care, auzind pentru prima dată dangătul clopotelor la Galați, a fost impresionat profund, până la lacrimi.

Dragomir jupânul. Mai târziu, toate bisericile mănăstirești, parohiale și catedralele au fost înzestrate cu unul sau mai multe clopote, după mărimea clădirii și dărnicia credincioșilor.

În cele două Războaie Mondiale, clopotele din întreaga țară au devenit *pradă importantă de război*, fiind aruncate în chip josnic din turlele bisericilor, sparte în bucăți pentru a fi mai ușor transportabile la topitoriile care le prefăceau în țevi de tun și gloanțe.

## 8.2. Semnificația teologică a clopotelor

Pe lângă toaca de lemn, cunoscută din cele mai vechi timpuri, clopotele fac parte comună din cultul divin, care dimensionează exteriorizarea sentimentelor de adorare și cinstire dăruite lui Dumnezeu, dând timpului o măsură liturgică corespunzătoare și chemând creștinul să treacă din realitatea cotidiană într-o altă realitate, nesupusă simțurilor.<sup>109</sup>

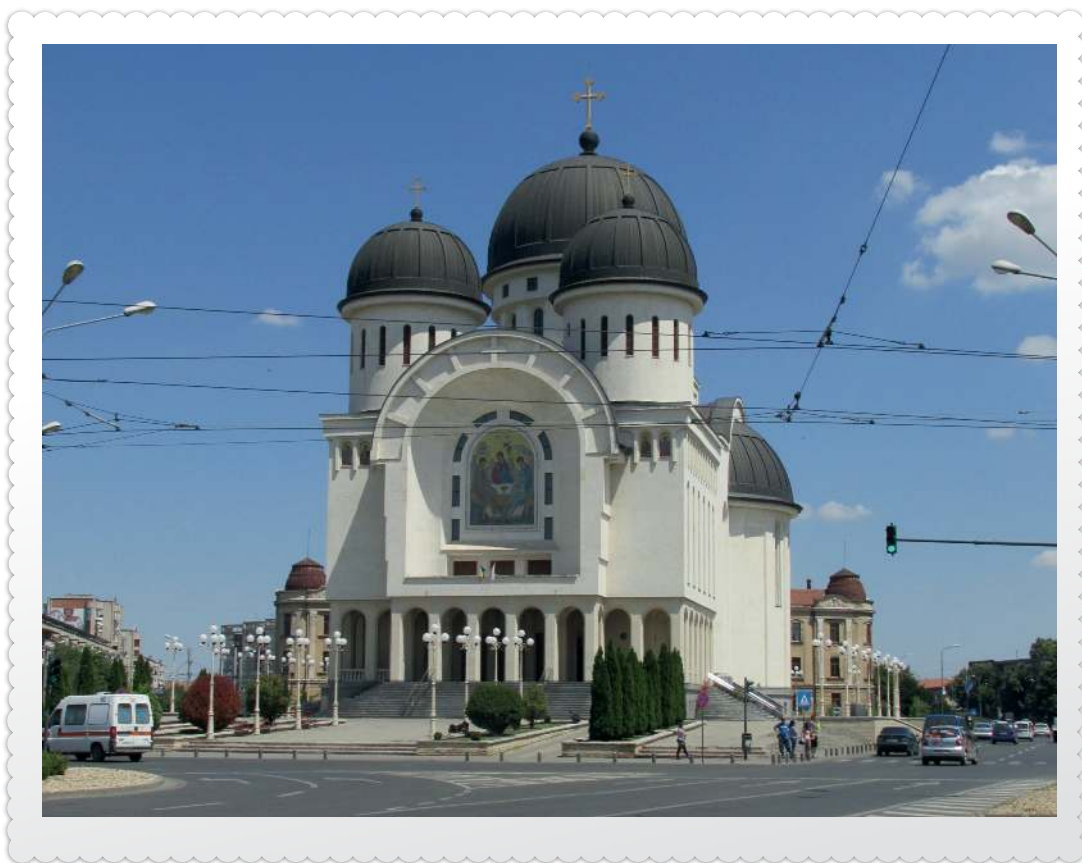

<sup>109</sup> Pr. Conf. Dr. Daniel Benga, Mihai Hau, Gheorghe Ispas, Gheorghe Vasilescu, Corneliu Revencu, *Semnificația clopotului în viața Bisericii*, Editura „Cuvântul Vieții”, Mitropolia Munteniei și Dobrogei, București, 2008.

Clopotele exprimă *bucuria triumfătoare* a Bisericii, cântată și citită prin slujbele dumnezeiești care se oficiază, și ne cheamă în primul rând la împărtășirea sfințeniei sfinților, potrivit rugăciunii de sfințire a clopotelor: „*Toți cei care pot auzi glasul lor, în zi și în noapte, să se împărtășească de sfințenia sfinților*”. La fel, glasul clopotelor ne comunică bucuria rugăciunii, precum și primejdia și necazul.

Clopotele bisericilor au un rost ocrotitor, vestitor și mântuitor, însoțind în chip tainic mesajul propovăduitor al apostolilor în întreaga lume, conform cuvintelor Sfintei Scripturi „*În tot pământul a ieșit vestirea lor*”, dar reprezintă și un mesaj autentic raportat la viața omului, la bucuriile și încercările vieții, potrivit cuvintelor întâlnite de cele mai multe ori ca inscripție pe exteriorul lor: „*Pe vii îi chem, pe morți îi plâng, fulgerele frâng (alung)*”.

Prin rugăciunile săvârșite în taină de preot la slujba de sfințire, clopotul bisericii devine un obiect încărcat de har și binecuvântare, *lucrător al Dreptei atotputernice*: „*Umple clopotul acesta de binecuvântarea Ta cea cerească ca, glasul sunării lui auzindu-l, puterile cele potrivnice ale văzduhului să se depărteze de la curțile credincioșilor Tăi și toate săgețile lor cele aprinse, pornite asupra noastră, să se stingă; asemenea, trăsnetul fulgerelor, căderea grindinei și toată tulburarea cea vătămătoare a văzduhului fiind alungate și gonite de dreapta Ta cea atotputernică și tare, să se domolească, să se liniștească și să se depărteze*”.<sup>110111</sup>

În decursul veacurilor, clopotele bisericilor s-au folosit și în cazuri speciale, precum: mobilizarea pentru război; pentru refugiu din calea apelor și a focului; răscoale; revoluții; marcări de intervale orare; avertizări de furtună și vreme rea.<sup>112</sup>

<sup>110</sup> *Molitvelnic*, ediția a patra, Editura IBMIBOR, București, 1984, p.599.

<sup>111</sup> Această realitate a alungării fulgerelor stă consemnată și într-un „Molitvelnic” aflat în Parohia Răpsig, Protopopiatul Ineu. În concret, putem afla că: „în a treia zi de Paște a anului 1965, asupra satului Răpsig s-a îndreptat un nor greu, care, la ora 12 din zi, a făcut întuneric peste tot satul, au început păsările din curțile oamenilor să cânte și câinii să urle. Norul era însoțit de tunete și fulgere și se prevestea o catastrofă asupra satului. A venit în grabă crâsnicul Tuchiță și a început să tragă clopotele întrerupând, ca la Epicleza euharistică din cadrul Sfintei Liturghii. În câteva minute norii s-au împrăștiat, fulgerile s-au risipit și soarele a luminat din nou pe cer. În grabă au venit credincioșii de la casele lor la Biserică și s-a făcut o rugăciune de mulțumire lui Dumnezeu. Atunci, împreună cu credincioșii, s-a hotărât ca în fiecare an, a treia zi de Paște, să se officieze la Biserică Taina Sfântului Maslu cu șapte preoți și clopotele să tragă după citirea fiecărei evanghelii, adică, de șapte ori”. Mărturisesc că această hotărâre a rămas o tradiție în parohie și se împlinește până astăzi, în fiecare an.

<sup>112</sup> Ocuparea Ardealului în cel de-al Doilea Război Mondial de către trupele maghiaro-horthyste a început de-a lungul Crișului Alb într-o noapte la ora 1.00; locuitorii, luați prin surprindere, au fost înștiințați prin trasul clopotelor în fiecare parohie care se găsea în fața cotoptitorilor. Astfel, majoritatea românilor s-au putut pregăti adunându-și strictul necesar de hrană și îmbrăcăminte și au fugit, ascunzându-se prin văile din Munții Codru Moma.

În cultul bisericesc se mai folosesc și *clopoței de mici dimensiuni*, dar de aceeași formă, prinși la odăjdiile arhieresti, care amintesc de veșmintele slujitorilor de la Templul din Ierusalim, despre care ne vorbește cartea a doua a Sfintei Scripturi „*Poalele tunicii marelui preot Aaron erau împodobite cu clopoței de aur*” (Ieșirea 39, 25-26) - ca o revelație a prorocului Moise pentru *aducerea aminte* a împlinirii legilor și poruncilor date de Dumnezeu.

Clopoței se mai foloseau și în armată, fiind prinși pe hamurile cailor de luptă, despre care vorbește profetul Zaharia (Zaharia 14, 20), pe care stăteau scrise cuvintele „*Sfântul lui Dumnezeu*”, pentru a arăta că „*din Ierusalim va veni mântuirea tuturor neamurilor*”.

Clopoței se folosesc și în altar, anunțând momentele cele mai deosebite din timpul Sfintei Liturgii, cum ar fi procesiunea la Liturghia Darurilor mai înainte sfințite. La fel, aceștia însoțesc cu gingășia sunetelor lor anumite cântări bisericești, precum: *Mântuiește, Doamne, poporul Tău*, la sfințirea apei; și la fiecare paragraf din Evanghelia citită la Sfânta Liturghie în Duminica Învierii.

### 8.3. Confecționarea clopotelor Catedralei

Preocupările privind achiziția clopotelor pentru Catedrală au început în vara anului 2000, când cu binecuvântarea Chiriarhului, a fost desemnată o comisie formată din arhitectul catedralei *Ioan Hăprian*, prof. dr. *Viorel Țigu*, preot *Gheorghe Gogan*, economistul Catedralei, și preot *Simion Mladin*, administratorul Catedralei. Comisia a făcut un itinerar de documentare în orașele Alba Iulia, Blaj, Sibiu și Târgu Mureș, apoi a adunat oferte de la Baia Mare, Brașov și București.<sup>113</sup>

S-a întâmplat ca în una din zile să se prezinte Domnul Corneliu Revencu propunând oferta de a confecționa și monta un ceas în turla Catedralei aflată în construcție. A fost primit în audiență de către Chiriarh, care i-a mulțumit pentru ofertă și a precizat că această achiziție nu este oportună, fiind prioritară achiziția clopotelor pentru Catedrală. La aproximativ două săptămâni, același C. Revencu a revenit la Centrul eparhial cu o ofertă din partea unei turnătorii

<sup>113</sup> Arhiva Catedralei Arhiepiscopale. Dosar nr.3.

de clopote cu o veche tradiție, din Austria, „Grassmayr”. Oferta a fost înregistrată în actele Episcopiei, după care au urmat doi ani de documentare și negocieri.



În acest răstimp, Preabunul Dumnezeu l-a trimis și pe donatorul clopotelor, distinsa familie a Domnului *Mircea Frențiu cu soția Livia*, care, în urma multor întrevederi cu Chiriarhul, a primit și încredințarea de a participa alături de responsabilii Catedralei la selecționarea ofertelor și negocierea prețului clopotelor. Pe lângă ofertele prezentate, s-au mai primit și altele, de la turnătorii din Târgu Mureș, Sângeorgiu de Mureș, Tesalonic (Grecia) și IMGB-București.

După analiza ofertelor și cercetarea în amănunt a posibilităților de execuție a firmelor ofertante, având în vedere și tradiția în acest domeniu, Conducerea Episcopiei a hotărât încredințarea acestei lucrări firmei „Grassmayr” din Innsbruck, Austria.<sup>114</sup>

<sup>114</sup> *Arhiva Catedralei Arhiepiscopale. Dosar nr. 3, Proces Verbal, teme 2186 din 28.07.2003.*

#### 8.4. Detalii tehnice: aliajul, acordajul și personalizarea clopotelor

Puritatea aliajului este o condiție indispensabilă pentru obținerea unui clopot de calitate. La turnarea clopotelor Catedralei arădene s-a folosit următorul aliaj:

78% cupru electrolitic, cu puritatea de 99,99%;  
22% staniu electrolitic, cu puritatea de 99,99%;  
impurități < 0,1% (plumb și zinc).<sup>115</sup>

Clopute	Greutate	Diametru	Timp sonor	Nota muzicală
Clopotul I	4.058 kg	186 cm	171 secunde	LA.
Clopotul II	1.054 kg	121 cm	121 secunde	MI
Clopotul III	738 kg	107 cm	140 secunde	FA#
Clopotul IV	434 kg	90,5 cm	122 secunde	LA
Clopotul V	250 kg	74,5 cm	110 secunde	DO#

Acordajul clopotelor Catedralei eparhiale s-a făcut individual, după vechea referință muzicală de 435 Hz a anului 1859 și referința internațională de 440 Hz a anului 1939, și a constat dintr-o lejeră modificare a profilului clopotului după turnare, cu scopul de a obține notele muzicale juste cerute de beneficiar. Funcția sonoră a clopotelor constă în: timbrul, puterea și armonia sunetelor. Sunetul clopotelor Catedralei se compune în principal din Fundamentală, Octava inferioară, Quintă, Terță și Octava superioară. Toate aceste note sunt realizate cu o precizie de șaisprezecimi de semiton, potrivit normei Limburg. La stabilirea armoniei clopotelor Catedralei, alături de Chiriarh au contribuit: Părintele *Traian Micoroi* – consilier bisericesc la Episcopia Aradului, conf. univ. dr. *Mircea Remus Buta* – șeful catedrei de muzică bisericească a Facultății de Teologie Ortodoxă din Arad, precum și reprezentanți ai Filarmonicii de Stat din Arad.

Personalizarea clopotelor amplifică pentru viitor simbolistica clopotului, oferindu-i o importanță istorică deosebită. Astfel, clopotele Catedralei

<sup>115</sup> Arhiva Catedralei Arhiepiscopale, Dosar nr. 3 - clopote, Proces verbal de recepție a clopotelor Catedralei.



Arhiepiscopale, pe lângă sigla firmei producătoare, poartă din turnare următoarele incipții ce le personalizează.



**Clopotele Catedralei**

Astfel: Clopotul I. „*Mărire Numelui Tău Dumnezeu*”. Acest clopot, închinat eroilor și martirilor nemului românesc pentru unitatea acestuia, s-a turnat prin dărnicia tuturor credincioșilor din Eparhie pe seama Catedralei *Sfânta Treime* din Arad, în anul mântuirii 2003, sub păstorirea *Preasfințitului Părinte Episcop Dr. Timotei Sevciciu*.

Clopotul II – „*Prea Sfântă Treime miluiește-ne*”. – Acest clopot și celelalte trei mai mici s-au turnat cu cheltuiala familiei *Mircea și Livia Frențiu*, pe seama Catedralei *Sfânta Treime*, din Arad, în anul mântuirii 2003.

Clopotul III – „*Doamne, curățește păcatele noastre*”

Clopotul. IV – „*Stăpâne, iartă fărădelegile noastre*”

Clopotul. V – „*Sfinte, cercetează și vindecă neputințele noastre*”

### **8.5. Tehnica de acționare a clopotelor.**

Datorită contribuției deosebite, atât financiară, cât și tehnică, a constructorului Catedralei Arhiepiscopale, în conlucrare cu SC Apel Industries SRL din Arad, colaborator al turnătoriei de clopote din Austria și

ulterior reprezentant în România, instalarea clopotelor a avut parte de o tehnologie de ultimă generație. Clopotele au fost instalate într-un cadru metalic, confecționat din profile zincate, fixat în structura turlei pe tampoane de cauciuc, pentru a nu transmite vibrațiile clădirii în timpul funcționării.



Pentru confecționarea, instalarea și punerea în funcțiune a clopotelor Catedralei, au fost trimiși în Austria la firma „Grassmayer” pentru specializare, muncitori de la SC Apel Industries SRL, care au realizat apoi lucrarea.

În cele ce urmează, prezentăm schița cadrului metalic și a mecanismului de funcționare:

- Dispozitive de bătaie clopote, electrice și electronice.
- Sisteme pilotate GPS pentru acțiune clopote.
- Dispozitive bătaie clopote cu ciocanele electromagnetice.
- Sistem pornire clopot GSM cu ajutorul telefonului mobil.
- Dispozitive speciale de bătaie clopote mici, pentru capele.
- Accesorii pentru acționarea manuală a clopotelor.
- Suport și jug pentru susținerea clopotului:
  - din lemn
  - din metal
- Structura-suport pentru sistemul electric de acțiune a clopotului:
  - din lemn
  - din metal
- Sisteme de bătaie clopote pentru ora fixă și sfert de oră.
- Sisteme de decuplare a clopotelor pe timpul nopții.<sup>116</sup>

Clopotele sunt instalate în turla mică din dreapta, într-un schelet metalic, puse în mișcare clasic prin balans, acționate fiecare de câte un motor electric, cu o comandă electronică prin programare și panou electric de comandă, atât din diaconiconul Catedralei, cât și din Paraclisul Catedralei. Firma amintită asigură întreținerea sistemului mecanic, electric și electronic de acțiune a clopotelor.

<sup>116</sup> Pliant publicitar firma *Grassmayr*.

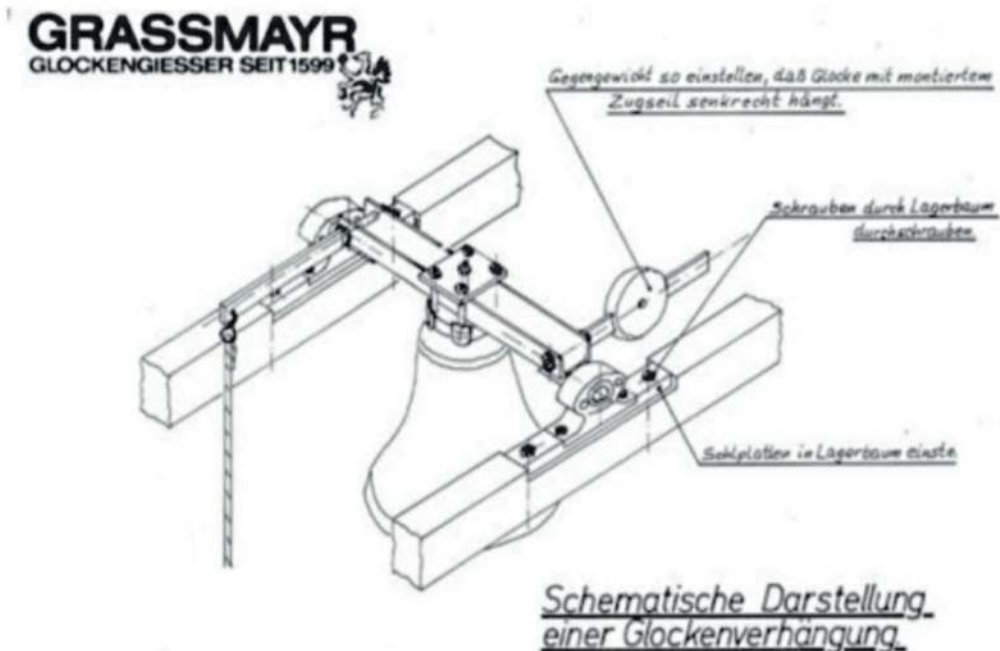

## 8.6. Donatorii, transportul și depozitarea clopotelor

Conducerea Episcopiei a ales cea mai prețioasă ofertă din cele permise pentru achiziția clopotelor Catedralei, nu numai din punct de vedere financiar, ci mai mult din punct de vedere tehnic, artistic și tradițional. Negocierea prețului clopotelor a fost încredințată donatorului, care a achitat valoarea a patru clopote, adică suma de 35.500 euro. Clopotul mare a fost plătit din contribuția credincioșilor donatori ai Catedralei în valoare de 37.300 euro. Cadrul metalic de funcționare a clopotelor a fost sponsorizat de către SC ICIM SA, prin director ing. Ioan Faur, precum și accesoriile în valoare de 2.500 euro. Asistența tehnică la montaj și punerea în funcțiune au fost realizate de către SC *Apel Industries SRL* Arad, prin director ing. *Corneliu Revencu* – sponsorizare, iar transportul a fost efectuat gratuit de către SC Volanul SA, prin director ing. *Dorin Păfugan*.

Ziua de 21 noiembrie 2003, Praznicul Intrării Maicii Domnului în Biserică, rămâne însemnată în istoria construcției Catedralei eparhiale, ca zi de mare

bucurie, în care clopotele confecționate în Austria au intrat pe poarta șantierului Catedralei în construcție. Transportul s-a efectuat cu un trailer special amenajat prin bunăvoința și dărnicia SC Volanul SA din Arad.

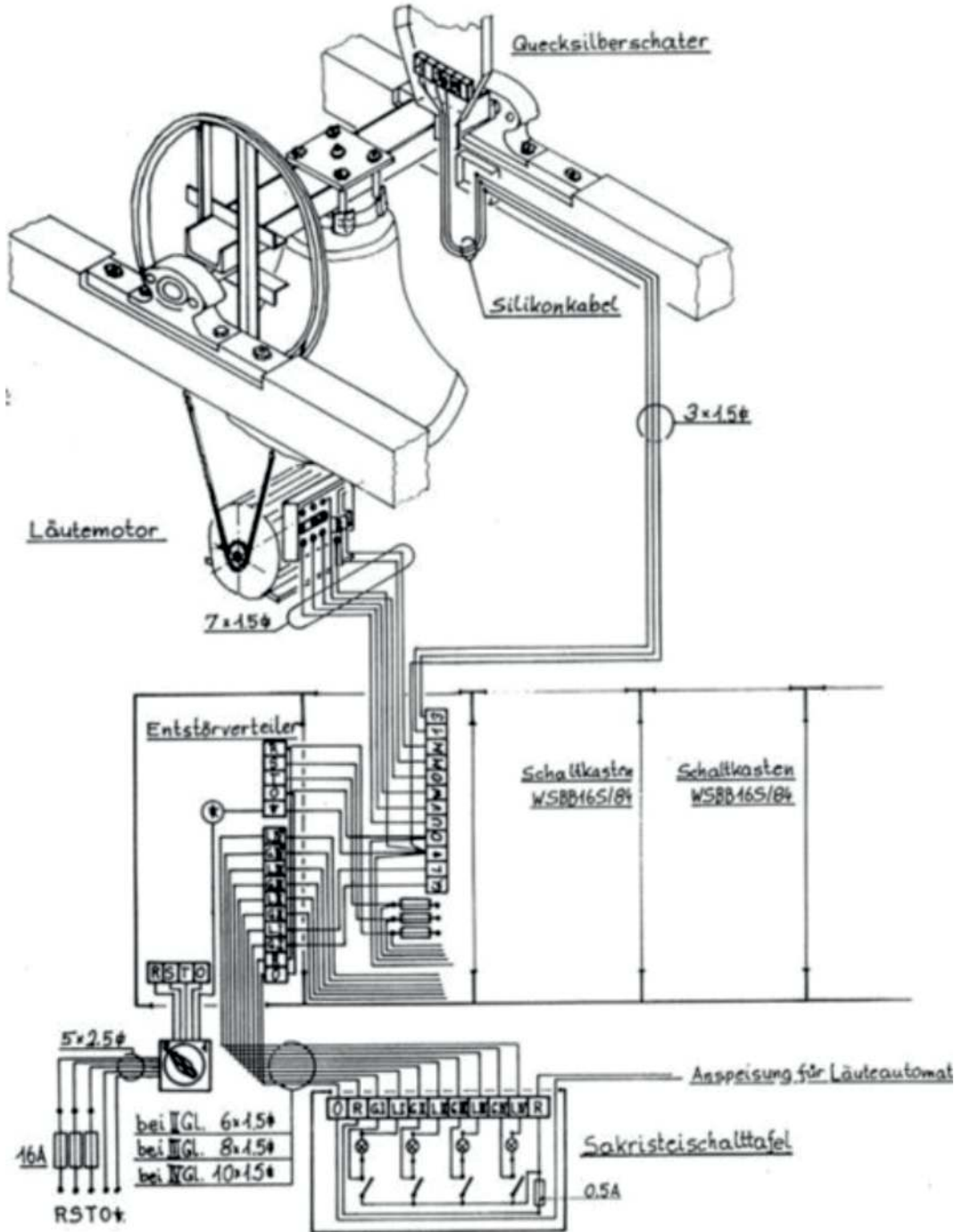

După ce a săvârșit Sfânta Liturghie la Biserica Mănăstirii Hodoș-Bodrog, care își serba hramul, Întâistătătorul Eparhiei a slujit Vecernia la Paraclisul Noii Catedrale, după care, însoțit de membrii Permanenței Consiliului Eparhial și o mulțime de credincioși, a întâmpinat clopotele în curtea șantierului Catedralei, asistând la descărcarea lor, după care a săvârșit o slujbă de mulțumire lui Dumnezeu pentru tot ajutorul primit. A rostit un cuvânt de învățătură despre importanța clopotelor în lucrarea Bisericii și a mulțumit în încheiere transportatorilor și ctitorilor clopotelor, familia Frențiu și credincioșii Catedralei.

### 8.7. Sfințirea și ridicarea clopotelor în turla Catedralei

Clopotele Catedralei au fost așezate inițial în curtea șantierului de construcție a Catedralei pe o platformă de lemn amenajată în acest scop, ușa de intrare în șantier fiind deschisă în fiecare zi, dându-le credincioșilor posibilitatea să le privească.

Pentru data de *30 noiembrie 2003*, ziua programată sfințirii, clopotul cel mai mic a fost ridicat într-un suport metalic în curte pentru a putea fi acționat la momentul sfințirii. Era o zi de luni, prăznuirea Sfântului Apostol Andrei, ajunul Zilei Naționale a poporului român, încărcată de evenimentele ce marcau 85 de ani de la Marea Unire din 1918. În fiecare an de după 1989, Conducerea Episcopiei, în frunte cu Chiriarhul ei, oficia ceremoniile religioase în cinstea corifeilor Marii Uniri, la cimitirul *Eternitatea* și *Crucea Martirilor* din Parcul Mihai Eminescu.

La acea dată, s-au mai adăugat încă două evenimente: sfințirea locului unde se va ridica monumentul istoric al Marii Unirii, în Arad, în parcul din sensul giratoriu din fața viitoarei Catedrale, și sfințirea clopotelor Catedralei eparhiale. Slujba de sfințire a locului amintit, precum și a clopotelor, a fost oficiată de către Întâistătătorul Eparhiei, însoțit de membrii Permanenței Consiliului Eparhial, de față fiind Președintele României, *Domnul Ion Iliescu*, reprezentanți ai autorităților centrale, județene și locale.

Iarna anului 2003 a fost destul de blândă, mai ales în prima parte, fapt care a dat constructorilor posibilitatea să amenajeze locul unde vor fi instalate clopotele Catedralei. Scheletul metalic ce avea să susțină clopotele, pregătit

În atelierul de construcții metalice al *SC ICIM SA*, a fost montat în turla mică din partea dreaptă a Catedralei, iar la scurtă vreme clopotele au fost ridicate pe rând cu o macara până la nivelul geamurilor de la turlă, apoi introduse pe o linie rulantă în turlă. Geamurile n-au fost închise perimetral cu zid de cărămidă, tocmai pentru a se putea introduce clopotele, care, erau mult mai mari în diametru decât lățimea geamurilor zidite. Dangățul clopotelor s-a auzit în turla Catedralei pentru prima dată în data de *30 ianuarie 2004*.



**Imagini de la sosirea clopotelor la Catedrală**



**Slujbă de mulțumire la sosirea clopotelor**



**Imagini de la sfințirea clopotelor Catedralei**

Curiozitatea armoniei și propagarea sunetelor i-au făcut pe mulți ascultători să aibă păreri diferite la început. Unii considerau că sunetul este prea strident

și deranjează locatarii din vecinătate,<sup>117</sup> alții că nu se aud departe. Sesizat de situația creată, constructorul din Austria a venit de mai multe ori și a verificat propagarea sunetului, ajungând la concluzia că geamurile din turlă au o deschidere prea mică și din această cauză sunetul produs nu poate fi distribuit în totalitate, iar partea superioară a spațiului din turlă destinat clopotelor, ar trebui închisă cu scândură și învelitoare din tablă, pentru că sunetul, neputând ieși cu ușurință pe spațiul geamurilor, este forțat în înălțimea turlei aprox 5m și la fiecare dangăt de clopot el se rotește în interiorul înălțimii turlei deasupra geamurilor.



**Imagini din timpul slujbei de sfințire a clopotelor**

Din păcate, modificarea geamurilor din turele mici presupune cheltuieli financiare mari, încât nu se pot efectua, prioritate având finalizarea celorlaltor lucrări interioare, inclusiv pictura Catedralei. Generația viitoare va rezolva această problemă, dacă va mai fi nevoie. Confecționarea respectivului tavan (plafon) deasupra clopotelor se găsește pe agenda de lucru a administrației Catedralei va fi susținută financiar de către donatorul clopotelor și se va efectua după demontarea schelei de pictură, pentru a avea materialul necesar confecționării.

<sup>117</sup> Ziarele locale din acea vreme, dornice de senzații, publicau aproape zilnic, timp de o săptămână, articole cuprinzând păreri diferite despre armonia și sunetul clopotelor Catedralei. După o vreme au apărut alte subiecte mai atractive și s-a uitat de „Decibelii clopotelor Catedralei”, cum era intitulat unul din articolele publicate.



## CAPITOLUL AL IX-LEA

### Crucile Catedralei eparhiale

#### 9.1. Semnificația spirituală a Crucii

Sfânta Cruce înălțată pe turlile Catedralei eparhiale, transmițând mesajul răstignirii Fiului lui Dumnezeu, ne împărtășește iubirea *Sfintei Treimi* și poartă în sine Jertfa pentru iertarea păcatelor și sfințirea întregii creații prin Înviere. Tatăl este susținătorul Crucii: „*Părinte, în mâinile Tale încredințez Duhul Meu*” (Luca 23,46); *Jertfa* este Fiul, Duhul Sfânt rămâne mereu peste Fiul, ca un porumbel, devenind pacea Crucii lui Hristos și pacea noastră, conform mărturisirii Apostolului Pavel: „...Pentru că *El este pacea noastră*, Cel care a făcut din amândouă una și a dărâmat peretele cel din mijloc al despărțirii, vrajba stricând în trupul legea orânduielilor din porunci, pentru ca întru Sine să-i zidească pe cei doi într-un om nou, făcând pace, și să-i *împace pe amândoi cu Dumnezeu într-un trup prin cruce*, omorând vrajba prin ea. Și venind v-a vestit pace vouă celor de departe și celor de aproape, că prin El *avem unii și alții apropiere de Tatăl într-un Duh*.”(Efeseni 2, 14-18; II Corinteni 5, 17-21; Coloseni 2,14).

Predicând sub harul Duhului Sfânt la Cincizecime, Sfântul Apostol Petru pune în valoare legătura indisolubilă dintre *umilire și preamărire* în Cruce, care este o virtute dumnezeiască și urcuș spre Slavă: „*Pe acest Iisus pe care voi L-ați răstignit, Dumnezeu L-a făcut Domn și Hristos*”, (Fapte 2,36). Pentru Apostolul Pavel, Crucea devine laudă: “*Iar mie să nu-mi fie a mă lăuda decât numai în crucea Domnului nostru Iisus Hristos, prin care lumea este răstignită pentru mine și eu pentru lume*” (Galateni 6,14). *Crucea este în Hristos mijloc al mântuirii și înălțării noastre*.

Cu siguranță, ispititorul nu L-a uitat pe Iisus nici în momentul răstignirii Sale pe Cruce și iarăși I-a șoptit: „*Dacă ești Fiul lui Dumnezeu coboară-Te de pe cruce*”, (Matei 27, 42-43), dar, pentru că era Fiul lui Dumnezeu, nu S-a coborât, deoarece El a venit spre moarte și Înviere, ca *pom al vieții ce odrăsleşte viața și mistuie păcatul în foc, în oceanul iubirii Sale*

*dumnezeiești, după cuvântul Sfântului Ioan Gură de Aur. Astfel, Sfânta Cruce devine altarul de Jertfă al Mântuitorului Iisus Hristos.*<sup>118</sup>

Legătura dintre iubirea lui Dumnezeu devenit Om și Cruce s-a descoperit în nemăsurata suferință și iubire dumnezeiască, o iubire negrăită, necondiționată, mai puternică decât moartea, învingând radical egocentrismul, care este izvorul păcatului.

În lucrarea Crucii, altarul este asimilat cu Jertfa, așadar, cinstind Crucea, cinstim Altarul de Jertfă al Mântuitorului, potrivit cuvintelor Sale: „*Cel ce se jură pe altar, se jură pe el și pe toate câte sunt deasupra lui*”, (Matei 23, 20); cinstim Darul suprem, pe Fiul lui Dumnezeu, care este nedespărțit de Cruce, după cum spune Sfântul Apostol Pavel: „*Am judecat să nu știu între voi altceva, decât pe Iisus Hristos și pe Acela răstignit*” (I Corinteni 2,2).

Catedrala eparhială a fost construită în formă de Cruce, definind Jertfa răscumpărătoare a lui Dumnezeu pentru mântuirea lumii. O Cruce care se întinde peste spațiu și timp, susținând lucrarea prezenței harice a Mântuitorului Iisus Hristos în fiecare credincios aparținător ei. Era firesc așa, întrucât viețuitorii acestui pământ binecuvântat de Dumnezeu își au rădăcinile înfipite într-un popor format sub pecetea Evangheliei Sfântului Andrei și care s-a sacrificat secole de-a rândul pentru credința ortodoxă. Istoria românilor este marcată de apărarea Sfintei Cruci, amintindu-i doar pe Sfinții ardeleni, pe Sfinții Brâncoveni și pe Ștefan cel Mare, apărători ai dreptei credințe, care au marcat spațiul românesc prin ridicarea de mănăstiri și biserici ce aveau pe ele înălțate Sfinte Cruci. De aceea, Sfânta Cruce este atât de prezentă în viața poporului român, pe biserici și pe casele creștinilor, în ogoare și la răscruce de drumuri, la intrarea și ieșirea din localități.

## 9.2. Privire istorică asupra dezvoltării cultului Sfintei Cruci

Dintru început, din perioada apostolică, creștinii mărturisitori ai credinței în jertfa ispășitoare a Domnului, au adus cinstirea cuvenită Crucii, „*prin care a venit mântuirea la toată lumea*”.

Atașați Crucii în care au văzut „*puterea lui Dumnezeu*”, creștinii devin, așa cum mărturisește Tertulian, „*religioși*” (evlavioși) Crucii: „*religiosi*

<sup>118</sup> Arhid. Prof. Univ. Dr. Ioan Ică Jr., *Despre Crucea lui Iisus Hristos ca lege supremă a vieții noastre*, în <https://irinamonica.wordpress.com/tag/semnificatia-crucii/>.

*crucis*”.<sup>119</sup> Același apologet creștin, precum și Origen (+ 254), menționau că semnul Crucii devenise în acea vreme o practică curentă a evlaviei, creștinii însemnându-se cu aceasta la deșteptarea din somn, la masă, la muncă, la culcare; la care se adaugă și purtarea Crucii ca o amuletă protectoare.<sup>120</sup>

Pe de altă parte, descoperirile arheologice scot la lumină semnul Crucii în inscripții, picturi, sculpturi, gravura obiectelor portative (pe relicvarii, bijuterii, lămpi, inele, monezi, sigilii). În primul secol creștin, înainte de anul 79, semnul Crucii apare incizat pe peretele unei case din Herculenum, apoi la 134, îl găsim în inscripția de pe un altar din Palmira, precum și în inscripțiile și epitafele din picturile catacombelor; iar săpăturile arheologice din Palestina, identifică semnul Crucii pe osuarele din necropolele aparținând membrilor primei comunități creștine din Ierusalim.<sup>121</sup>

Cinstirea Crucii, primind o mare dezvoltare, încât din secolul IV, trece de la evlavia particulară la cea publică, devenind act de cult oficial al Bisericii. La aceasta au contribuit două evenimente istorice:

1. Apariția minunată pe cer a semnelui Crucii și biruința, în 312, a împăratului *Constantin cel Mare* asupra lui Maxențiu, l-au determinat pe acesta să fixeze pe steagurile ostașilor și pe scuturile lor, semnul Crucii. În același timp, împăratul Constantin desființează pedeapsa răstignirii pe cruce, în schimb semnul Crucii va fi imprimat pe diademele și sceptrul împăraților, pe monezi, pe acte oficiale, pe diptice și chiar pe monezile regilor din provinciile periferice ale Imperiului, încreștinate cu mai bine de un secol înaintea lui Constantin.

2. Cultul Crucii se oficiază în Biserică după săpăturile întreprinse de *împărăteasa Elena* și descoperirea Crucii pe care a fost răstignit Mântuitorul, urmată de zidirea bisericii *Sfântului Mormânt* și sfințirea ei la 13 septembrie 335.<sup>122</sup>

Odată cu descoperirea lemnului Sfintei Cruci, se dezvoltă pelerinajul de venerare a ei, încât expunerea sau arătarea ei liturgică avea loc la 13 septembrie, precum și *joia și vinerea din Săptămâna Pătimirilor*.

Mai departe, o nouă strălucire a cultului public al Crucii îl realizează *împăratul Heraclios* în anul 629, când i se restituie Sfânta Cruce furată în 614 de către regele *Chorsoes* al perșilor. După cinci ani, din cauza pericolului

<sup>119</sup> *De Corona Militis* III, IV, Migne P. L. 2, 80.

<sup>120</sup> Pr. Prof. Dr. Ene Braniște, *Liturgica generală*, EIBMBOR, București, 1993, p.210.

<sup>121</sup> Pr. Prof. Vladimir Preliceanu, *Vechimea Crucii ca obiect de cinstire și simbol creștin în lumina descoperirilor arheologice mai noi*, în „Mitropolia Moldovei și Sucevei”, nr. 5-7 /1958, p.440.

<sup>122</sup> Pr. Prof. Dr. Ene Braniște, *op. cit.*, p.211.

invaziei arabe, *Heraclios* aduce Sfânta Cruce la Constantinopol și o depune în biserica *Sfânta Sofia*. De acum, cinstirea Sfintei Cruci se bucură de o venerare deosebită, părți din ea fiind răspândite în toată lumea.

Din secolul V, artiștii împodobesc figura crucii cu flori și pietre scumpe, iar din secolul VI, o mare dezvoltare va avea în pietatea apuseană *crucifixul* (Crucea cu Chipul Mântuitorului răstignit).

În urma biruinței Ortodoxiei în luptele iconoclaste, Sinodul VII Ecumenic din 787 și sinodul local din Constantinopol, formulează oficial doctrina Bisericii privind cultul sfintei Cruci, cu precizarea că, *cinstirea icoanelor trebuie să fie egală cu cea a Sfintei Evanghelii și a Sfintei Cruci*.

De acum, cultul Sfintei Cruci va primi o deosebită strălucire prin slujbele speciale ce se adaugă la sărbătorile închinatelor ei; la fel *Acatistul Sfintei Cruci*; apoi rugăciuni și imne (canoane, condace, tropare, stihuri). La acestea putem adăuga prezența Crucii în altar, pe catapeteasmă, pe turla bisericilor, în casele credincioșilor, la mormintele morților, la margini și răspântii de drumuri... Și nu în ultimul rând, reținem că multe biserici și mănăstiri poartă hramul Sfintei Cruci.<sup>123</sup>

Organizarea Țării Românești ca stat și a Bisericii ca Mitropolie, în anul 1359, sub girul Patriarhiei Ecumenice de la Constantinopol, a consacrat stilul artistic bizantin arhitecturii, picturii și cultului ortodox românesc în general. Prima biserică construită în Țara Românească înainte de anul 1352, purtând amprenta stilului bizantin, a fost „*Sfântul Nicolae Domnesc*” de la *Curtea de Argeș*.

Invazia turcilor în Balcani a stopat influența directă a Bizanțului în Țările Române, dar nu și în țările vecine, de la sud, care deja aveau monumente importante bizantine cu caracter local,<sup>124</sup> încât abia în secolul al XVI-lea apar meșteri autohtoni în Țara Românească. Prin măiestria lor, ei s-au străduit să dea o tentă românească arhitecturii, dar influența turcească, armeană și sârbească, prin planul treflat specific bisericilor sârbo-bizantine, rămâne pe mai departe în actualitate.

### 9.3. Confecționarea Crucilor Catedralei

Proiectarea unei biserici este o taină care materializează gândul și scrie dimensiunile cosmice ale mântuirii, printr-o amprentă subiectivă, ce definește o tipologie a spațiului în care Hristos Își întinde mâinile pe Cruce

<sup>123</sup> *Ibidem*, p.210-211

<sup>124</sup> Mănăstirile: Vodița II, la 1370 și Tismana, ridicate de monahul Nicodim, Cozia – de Mircea cel Bătrân, la 1386; Brădet și Cotmeana.

ca să cuprindă marginile lumii. Acest adevăr este confirmat de Sfântul Apostol Pavel în epistola către Efeseni, când spune: „Și Hristos să Se sălășluiască, prin credință, în inimile voastre, înrădăcinați și întemeiați fiind în iubire. Ca să puteți înțelege împreună cu toți sfinții care este lărgimea și lungimea și înălțimea și adâncimea”(Efeseni 3, 17-19).

Catedrala eparhială dă mărturie cinstirii Sfintei Cruci, care, prin structura ei, în planul orizontal, înalță sufletul către Hristos, Care Se jertfește pe altar; iar în plan vertical, către Cel Care este mai presus decât cerurile. În același timp, Sfânta Liturghie reprezintă trăirea stării de Jertfă a lui Hristos, iar Crucile, reprezentând stilul ortodox românesc, sunt simple, fără ornamente, dimensionate cu structura de rezistență necesară, precum și ochiometric, având la bază un glob din aceeași structură de rezistență.



**Confecționarea Crucilor**

Proiectul Crucilor Catedralei eparhiale aparține arhitectului *Ioan Hăprian* - șef de proiect,<sup>125</sup> și a fost elaborat după multe discuții purtate între beneficiar și proiectant referitoare la arhitectura Crucilor, privind partea juridică și economică a contractului.<sup>126</sup> Într-un final, proiectantul a obținut aprobarea Chiriarhului. Crucile Catedralei, în număr de patru,<sup>127</sup> au fost confecționate gratuit la *Astra Vagoane Arad* - Secția Călători, prin bunăvoința unuia dintre cei mai de seamă donatori ai Catedralei, *Domnul Valer Blidar* - acționar unic și președinte.

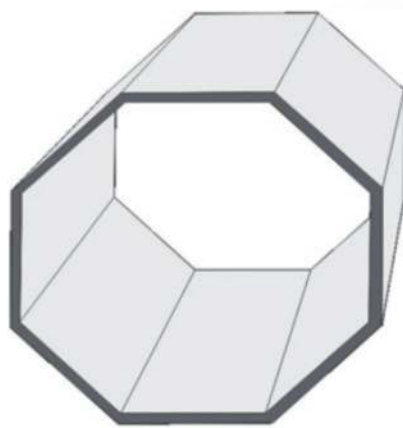
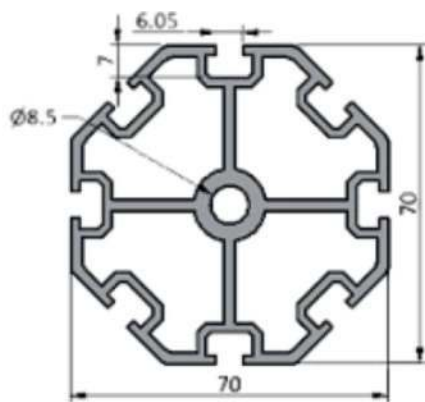

**Secțiune orizontală a crucilor Catedralei**

Materialele pentru confecționarea Crucilor, profile metalice și tablă de inox, au fost donate de distinsa familie *Mircea și Livia Frențiu*<sup>128</sup>, care s-a ocupat de aprovizionarea lor, optând pentru un inox de cea mai înaltă calitate.

Structura Crucilor este din profile metalice îmbinate prin sudură electrică și placate cu tablă de inox de 4 mm, proiectul de rezistență aparținând *Domnului ing. Sorin Sorișeu*.<sup>129</sup>

<sup>125</sup> Arhitectul Ioan Hăprian, șeful colectivului de proiectare a Catedralei Arhiepiscopale - Arad. A decedat la vârsta de 60 de ani, în data de 8 ianuarie 2013.

<sup>126</sup> Discuțiile dintre beneficiar și proiectant au fost determinate de o situație critică a proiectantului de la acea vreme, din cauza privatizării personalului calificat din instituție (proiectanți și ingineri), arhitectul Ioan Hăprian rămânând singur să ducă la bun sfârșit proiectul. Cu sprijinul deosebit al directorului instituției, arhitectul Gheorghe Seculici, l-a finalizat. Credem că acest fapt a cauzat întârzierile în predarea documentației pentru constructor, proiectarea Crucilor și mai ales arhitectura celor două turnuri mici ale Catedralei, foarte simplă, în neconcordanță cu turla centrală. Singurul care a rămas atașat necondiționat la finalizarea proiectului este ing. *Sorin Sorișeu*, autorul proiectului de rezistență.

<sup>127</sup> Catedrala are patru cruci, cea mai mare așezată pe turla centrală, două pe turlele mici și una pe bolta altarului.

<sup>128</sup> Familia *Mircea și Livia Frențiu* au donat și patru clopote la Catedrala Arhiepiscopală.

<sup>129</sup> *Sorin Adrian Sorișeu*, inginer proiectant în compartimentul de proiectare la Institutului de Proiectări al Județului Arad.

### 9.3.1. Dimensiunile și poleirea Crucilor

Potrivit proiectului de execuție, Crucile au fost confecționate din profile metalice de formă octogonală în brațe, iar la capete - treflă realizată într-un pătrat, cu următoarele dimensiuni:

Crucea mare, *lungime* - 7,30 m; *lățime* - 3,5 m (brațul orizontal)

Crucile mici, în număr de trei, sunt egale: *lungime* - 3,5 m; *lățime* - 1,75 m (brațul orizontal)

Crucea mare este prevăzută cu paratrăsnet<sup>130</sup> și bec de balizaj.



**Poleirea crucilor**

După confecționarea în atelierul Fabricii de Vagoane Arad și sablarea abrazivă<sup>131</sup>, Crucile au fost aduse în curtea șantierului Catedralei și așezate pe suporturi din lemn, pentru poleire. Cu sprijinul conducerii Batalionului 191 Infanterie Col. Radu Golescu, din Cetatea Aradului, s-a amenajat în

<sup>130</sup> Paratrăsnetul montat pe Crucea mare este conectat în structura metalică de rezistență a Catedralei, care coboară subteran până la -7,50m.

<sup>131</sup> Sablarea abrazivă este un proces folosit pentru netezirea, finisarea ori curățarea suprafețelor. Similar cu alte metode, procesul constă în propulsarea de particule abrazive direct pe suprafața obiectelor, la viteze mari. Proiectarea granulelor pe suprafața în cauză se realizează prin intermediul aerului comprimat (compresor).

curtea șantierului un atelier din patru corturi militare, în care, timp de aproximativ trei luni de zile, s-a făcut poleirea Crucilor cu aur de 24 K de către SC Real Gold SRL, câștigătoarea licitației acestei lucrări.

#### 9.4. Sfințirea și ridicarea Crucilor în turla Catedralei

Sfințirea Crucilor a fost mult așteptată de către credincioși, ele fiind poleite aproape la vedere de către cei ce participau la sfintele slujbe. Slujba de sfințire a avut loc în ziua de *31 iulie*, la prăznuirii Sfinților Apostoli: Sila, Silvan, Crescend, Epenetos și Andronic, din Duminica a cincea după Rusalii, a anului mântuirii 2006; în ajunul începerii postului Adormirii Maicii Domnului și al prăznuirii scoaterii Sfintei Cruci, fiind săvârșită de către Preasfințitul Părinte Episcop Timotei. După slujba Sfintei Liturghii, Chiriarhul, înconjurat de soborul preoților slujitori, urmat de dreptmăritorii creștini participanți și autoritățile locale, a pornit în procesiune de la demisolul Catedralei spre locul amenajat la baza treptelor principale de la intrarea în Catedrală. După aceea, s-a săvârșit slujba de sfințire, mai ales prin rugăciunea specifică:<sup>132</sup>

*„Doamne, Atotțiitorule, Dumnezeuul părinților noștri, Cel ce prin toiagul lui Moise și prin lemnul pe care ai poruncit să fie atârnat șarpele de aramă în pustiu, izbăvind poporul de mușcarea șerpilor, ai închipuit chipul sfintei și de viață făcătoarei Cruci a iubitului Tău Fiu, a Domnului nostru Iisus Hristos, prin care s-a zdrobit puterea diavolului și s-a făcut viu neamul nostru cel mușcat de vicleanul șarpe cel de demult, cu umilință cădem la iubirea Ta de oameni cea nemăsurată și Te rugăm și cerem: trimite acum cereasca Ta binecuvântare și binecuvintează semnul acesta al sfintei Cruci și dă-i tăria și puterea lemnului celui binecuvântat, care a fost stropit cu sfântul sânge al Preaiubitului Tău Fiu, ca să fie bisericii acesteia cu hramul Sfânta Treime acoperământ puternic, tare, apărare, izbăvire de toată reaua întâmplare, bunăcuviință și înfrumusețare și semn înfricoșător pentru vrăjmașii cei văzuți și nevăzuți; iar pe cei ce vor intra în biserica aceasta și vor privi la această Sfântă Cruce și se vor închina ei*

<sup>132</sup> *Molițelnic*, Editura Institutului Biblic și de Misiune Ortodoxă, București, 2013, *Rugăciune la așezarea sfintei Cruci pe acoperișul bisericii nou zidite*, p.460 a fost rostită de Chiriarh la sfințirea Crucilor Catedralei.



la trecerea prin fața bisericii, binecuvintează-i și apără-i cu puterea Sfintei Cruci și păzește-i întotdeauna nevătămați de tot răul.

*Așa Doamne, Dumnezeul nostru, pe toți cei ce vor privi, cu credință, la semnul acesta și vor pomeni moartea cea mântuitoare a Domnului nostru Iisus Hristos, Fiul Tău, și se vor ruga Ție cu stăruință, auzi-i cu milostivire și-i miluiește cu iubire de oameni și le dăruiește sănătate cu zile îndelungate și-i învrednicește de împărăția Ta, cu darul și cu îndurările și cu iubirea de oameni ale Unuia-Născut Fiului Tău, cu care ești binecuvântat, cu Preasfântul și bunul și de viață făcătorul Tău Duh, acum și pururea și în veci vecilor. Amin.”*



**Imagini de la Slujba de sfințire a Crucilor**



**Slujba de sfințire a Crucilor**

La patru zile după sfințire, Crucile au fost ridicate în turle, într-o zi de 3 august 2006, liniștită, fără vânt și precipitații, aleasă special pentru acest eveniment. Din zorii zilei, Inspectoratul Județean de Poliție Arad a luat măsuri organizatorice de protecție și restricție a circulației în zona Catedralei, iar constructorul, dotat cu utilaje de ultimă generație, fără dificultăți, până la apusul soarelui, a reușit să ridice și să monteze patru Cruci pe turelele Catedralei.



Fixarea Crucilor s-a făcut prin prindere mecanică în soclul structurii de rezistență a profilelor cu zăbrele, suport pentru astereala și tabla de cupru a cupolelor.



**Ridicarea Crucilor pe turele Catedralei**

### 9.5. Crucea din Sfântul Altar

În scurgerea timpului de edificare a Catedralei, credincioșii participanți au făcut mai multe donații de Cruci pentru Sfintele Altare, începând cu capela din șantier, altarul Paraclisului de la demisol, altarul Catedralei înainte de pictură și în prezent altarul pictat.<sup>133</sup>

<sup>133</sup> Crucile dăruite s-au confecționat potrivit dimensiunilor altarelor amintite. În capelă, a fost donată de către primul îngrijitor al capelei, *Vasile Chiriac*, trecut în anul 2000 la cele veșnice; în altarul de la demisolul Catedralei, Crucea a fost donată de către învățătorul pensionar *Vasile Lupulescu*; în altarul Catedralei, până la pictură, Crucea a fost donată de către doamna *Maria Lenghel*.



**Slujba de sfințire a Crucii Sfântului Altar**

Crucea din Sfântul Altar a fost confecționată din lemn de tei, sculptat cu elemente care se regăsesc în ansamblul arhitectural al mobilierului, de către sculptorul Catedralei. Ea a fost dăruită de către familia *Ovidiu și Mariana Belei* din Arad. Slujba de sfințire a Crucii s-a săvârșit de către Chiriarh la slujba Vecerniei din ajunul Scoaterii Sfintei Cruci, *31 iulie 2016*.



**Așezarea Crucii în Sfântul Altar**

## CAPITOLUL AL X-LEA

### Corpuri de iluminat

#### 10.1. Înțelesul luminii în actul creației

În lumea fizică și spirituală se întâlnesc două elemente care nu se pot despărți. Ele se condiționează, dar nu se confundă. Acestea sunt *lumina și viața*.

Lumina este semnul Dumnezeirii de la începutul creației, constituind una dintre componentele primordiale în organizarea lumii văzute. Desăvârșirea lumii văzute se desfășoară din lumina primei zile a creației (Facere 1,3) și până în ultima zi de lumină, cea eshatologică (descrișă de Apocalipsa 21,23).

Conlucrarea lui Dumnezeu cu omul s-a realizat întru lumină. Astfel, pe Muntele Horeb se face chemarea lui Moise (Ieșire 3, 2-4), pe Muntele Sinai se dă Legea (Ieșirea 19,18), călăuzirea poporului evreu prin pustie; și toate se fac prin lumină. Așadar, lumina rămâne o însușire specifică lui Dumnezeu în care El Se descoperă, dar pe care omul căzut în păcat nu o poate atinge.

Comuniunea de iubire statornicită între Dumnezeu și om, prin întruparea Mântuitorul nostru Iisus Hristos, se descoperă ca lumină, de care omul acum se poate împărtăși, pentru că Hristos este Cel Care ne arată calea către „*Părintele luminilor*” (Iacob 1,7). El este „*lumina lumii*” (Ioan 8,12) și menirea Lui este „*să lumineze pe tot omul ce vine în lume*” (Ioan 1,19).

În Nazaret, viața se zămislește în lumina Duhului Sfânt revărsată peste Fecioara Maria, în Betleem, viața Pruncului Iisus aduce lumina, iar pe Golgota, viața răsare din mormânt și „toate se umplu de lumină” (Catavasiile Învierii).

Părtășia de lumină se realizează prin încorporarea noastră în Sfânta Biserică - *Trupul lui Hristos* -, începând cu Taina Sfântului Botez: „*Dă-mi mie haină luminoasă, Cel ce te îmbraci cu lumina ca și cu o haină*”<sup>134</sup>, când ne împărtășim de harul Duhului Sfânt, chemați fiind la o viață curată, ca să putem „*deveni fii ai luminii*” (I Tesaloniceni 5,5-6), *sare pământului și lumină lumii*, iar în Împărăția Cerurilor „*să strălucim ca soarele*” (Matei 13,43).

<sup>134</sup> *Molitifelnicul cel mare*, Troparul gl. 8, Sfânta Taină a Botezului, Editura Credința strămoșescă, București, 1996.

Așadar, Biserica este dătătoare de lumină, după cum cântăm la slujba Utreniei: „Că la Tine este izvorul vieții, întru lumina Ta vom vedea lumină”<sup>135</sup>, iar corpurile de iluminat din biserică nu sunt simple obiecte de cult, ci închipuie lumea îngerilor, a puterilor netrupești împreună-slujitoare cu oamenii înaintea Părintelui Cereșc. De aceea, corpurile de iluminat din biserici au pe ele gravate chipuri de îngeri, heruvimi, serafimi, unii acoperindu-și fețele lor cu aripile ca să nu se ardă de lumină, iar alții ținând în mână lumânări aprinse.



## 10.2. Candelabre și corpuri de iluminat

Catedrala Arhiepiscopală a fost binecuvântată de Dumnezeu prin luminata îndrumare a Chiriarhului de a procura obiectele de iluminat și de cult, dintr-o sursă credibilă a leagănului Ortodoxiei, și anume Tesalonic (Grecia).

Astfel, în baza Deciziei chiriarhale cu nr. 3.012 din 2005, s-a constituit o delegație formată din arhitectul Catedralei, administratorul șantierului

<sup>135</sup> *Antologhion, Doxologia mare de la slujba Utreniei*, vol 1, Editura Episcopiei Aradului, Arad, 2007, p.44.

Catedralei și un reprezentant din partea sponsorilor, pentru a alege corpurile de iluminat. Prin generozitatea unui credincios arădean, transportul delegației în Grecia a fost asigurat cu propriul autoturism. A fost contactat reprezentantul firmei producătoare „Anastasios Mihailidis” și, în urma vizitării a 21 de biserici ortodoxe din Tesalonic, unde producătorul distribuise obiecte de cult, comisia a selectat componente din mai multe locuri, fără a copia vreun obiect de cult, și a constituit, am putea spune, un unicat în alcătuirea corpurilor de iluminat pentru Catedrală.

În termenul stabilit prin contractul nr. 14.802 din 14 noiembrie 2005, executantul menționat a confecționat obiectele de iluminat, pregătindu-le pentru transport, care revenea în sarcina beneficiarului. La solicitarea expresă a Chiriarhului, cu nr. 2.138 din 2006, adresată SC Romtrans SA Arad, renumita firmă de transport internațional, prin deosebita înțelegere și generozitate a directorului general, *ing. Petru Popa*, s-a asigurat transportul gratuit.

Astfel, în toamna anului 2006, Catedrala, proaspăt tencuită în interior, cu mobilierul în construcție, a fost împodobită ca mireasă a lui Hristos, așteptând ziua târnosirii cu candela aprinsă...

Astfel, a fost înzestrată cu următoarele corpuri de iluminat:

### 10.3. Prezentarea corpurilor de iluminat

- policandru (o bucată) - dotat cu șapte niveluri, din bronz masiv, șlefuit și tratat (tip Calcedon), cu horă în diametru de 4,20 m și 12 laturi, dotat cu 243 de becuri, în valoare de 29.000 euro;



- candelabre fără horă cu șase etaje (patru bucăți), din bronz masiv, șlefuit și tratat, dotate cu 144 de becuri fiecare, în valoare de 9.500 euro/buc., montate unul în fața altarului, două în absidele laterale și unul în naos;



- candelabre fără horă cu trei etaje (patru bucăți), din bronz masiv, șlefuit și tratat, dotat cu 30 de becuri fiecare, în valoare de 2.500 euro/buc., montate în balcoanele laterale;



- aplici cu trei brațe (88 de bucăți), tip vultur, în valoare de 160 euro/buc., montate pe pereți și stâlpii de susținere;



- aplici cu două brațe (76 de bucăți), tip vultur, în valoare de 110 euro/buc., montate pe pereți și pe stâlpii de susținere;

- sfeșnice împărățești (două bucăți), bronz masiv șlefuit, așezate pe soalea din fața altarului, în valoare de 4.000 euro/buc.





Policandrul, candelabrele, aplicile și sfeșnicele împărătești au fost donate de credincioșii participanți la slujbele săvârșite în Catedrală.

La începutul anului 2007, cu sprijinul Primăriei Municipiului Arad, odată cu amenajarea spațiului din jurul Catedralei, s-au montat un număr de corpuri de iluminat exterior, conectate la rețeaua iluminatului public.



Sistemul de iluminare exterioară a Catedralei în anul 2020

#### 10.4. Opinii diferite privind iluminarea exterioară a Catedralei

În contextul valorificării Catedralei Arhiepiscopale, ca dătătoare de lumină sau *sfeșnic luminat*, consemnăm inițiativa Primăriei Municipiului Arad, de a realiza o iluminare a construcției prin echiparea exterioară a spațiului clădirii (ziduri, acoperiș, cupole, cruci) cu becuri electrice tip led-uri, într-un program amplu, asemenea altor clădiri din oraș (Primăria, Teatrul de Stat și Catedrala Evanghelică și Catholică).

Dintru început, Conducerea eparhială a avut rețineri pentru promovarea acestui proiect, menționând că, în principiu, Biserica trebuie ferită de obsesia grandorii exterioare și a opulenței; Biserica nu trebuie să fie inundată de lumina din afara ei, fiindcă ea este prin excelență dătătoare de lumină, iar

credinciosul trebuie să o caute nu numai cu ochiul trupului, ci și cu ochiul sufletului curat și despovărat de patimi. Din acest motiv, și iluminarea icoanei de hram „*Sfânta Treime*” de pe frontispiciul construcției s-a făcut cu o lumină pală, caldă, sensibilă și aproape insesizabilă, putând fi căutată cu privirea de către trecători, fără însă a deveni ceva ostentativ.

Ulterior, după multe discuții și variante de proiect prezentate de către SC. Elba – Timișoara, s-a ajuns la un consens și proiectul s-a realizat, ținându-se cont de opinia Conducerii eparhiale, de a nu se face nicio intervenție pe acoperișul îmbrăcat în tablă de cupru.

Cinstirea nedespărțitei Treimi, ceea ce ne mântuiește pe noi, se realizează în lumina cea adevărată prin primirea Duhului Sfânt și mărturisind prin fapte credința cea adevărată. Prin lumina cu care este înconjurată acum, Catedrala își arată prin ea însuși că este Casa Preasfintei Treimi, care ne încorporează pe toți închinătorii ei; este lumina lumii, *lumină pe care întunericul nu o poate cuprinde*, și prin lumina ei se risipește întunericul din întreg orașul, din casa și ființa noastră, când, de fiecare dată la Biserică, la chemarea *Cu frică de Dumnezeu cu credință și cu dragoste apropiați-vă*, cântând apoi în Sfânta Liturghie: *Văzut-am lumina cea adevărată, primit-am Duhul cel ceresc; aflat-am credința cea adevărată, nedespărțitei Treimi închinându-ne, că Aceasta ne-a mântuit pe noi.*<sup>136</sup>

<sup>136</sup> *Antologhion*, p.79.

## CAPITOLUL AL XI-LEA

### Sfinte Moaște - zestrea duhovnicească a Catedralei

#### 11.1. Sfintele Moaște în Cultul Ortodox

Potrivit învățaturii Bisericii Ortodoxe, sufletul omului, fiind de esență divină, este nemuritor. Dar și trupul omului, creat prin participarea directă a lui Dumnezeu, poartă în sine pecetea nemuririi... Numai păcatul l-a despărțit pe om de Dumnezeu și a învrăjbit ființa umană în ea însăși, încât „trupul luptă împotriva duhului, și duhul împotriva trupului” (Galateni 5, 9). Împărtășindu-se însă de harul Sfântului Duh, omul poate depăși această învrăjbită din ființa sa, se poate „împăca cu sine și cu Dumnezeu” (II Corinteni 5, 17-21; Romani 8,2) și astfel poate participa la viața în Dumnezeu, împărtășindu-se deopotrivă cu sufletul și trupul de sfințenia lui Dumnezeu. Iar unii ca aceștia, cultivând neîntrerupt sfințenia lui Dumnezeu, prin eliberarea de patimi și de păcate, devin și ei sfinți asemenea lui Dumnezeu (I Petru 1, 15-16), iar Biserica îi cinstește ca pe niște icoane și modele vii de trăire și desăvârșire a vieții în Hristos, încât ei au fost în viață și rămân și după moartea trupească, prietenii Mântuitorului Iisus Hristos.

Și fiindcă sufletul lor este nemuritor, ca, de altfel, al oricărui om, sfinții dobândesc o stare privilegiată, aflându-se în comuniunea de iubire a Sfintei Treimi și, în același timp, membri ai Bisericii, ei rămân pururi mijlocitori și rugători către Dumnezeu pentru credincioșii aflați pe calea mântuirii...

În acest context al comuniunii de iubire dintre Dumnezeu și sfinți, psalmistul David ne spune că *Dumnezeu este minunat întru sfinții Lui* (Psalmul 67,36), iar noi înțelegem că prin ei lucrează harul dumnezeiesc. Moartea lor este o naștere pentru Împărăția lui Dumnezeu, iar trupurile lor rămase nealterate sunt pline de har sfințitor și tămăduitor.

Menirea omului în planul creației divine rezidă în chemarea la sfințenie, deopotrivă cu trupul și cu sufletul, în unitatea persoanei umane raportată la sfințenia lui Dumnezeu: „*Fiți, dar, voi desăvârșiți, precum Tatăl vostru cel ceresc desăvârșit este*” (Matei 5,48). Accentuând această chemare spre viața de sfințenie, Apostolul Pavel răspunde printr-o întrebare: „*Nu știți că trupul vostru este templu al Duhului Sfânt care este în voi?*” (I Corinteni 6, 19).

Lucrarea Duhului Sfânt nu numai în sufletele oamenilor, ci și în trupurile lor ne este descoperită încă din Vechiul Testament, unde, de pildă, ni se spune că osemintele prorocului Elisei, la atingerea unui mort aruncat peste ele în mormânt, au fost dătătoare de viață: „*de îndată ce acela s-a atins de oasele*

lui Elisei, a înviat și a stat pe picioarele lui” (IV Regi 13,21).

În Noul Testament, lucrarea Sfântului Duh în trupurile oamenilor este mai evidentă. Împărtășindu-se de puterea și de lucrarea Sfântului Duh, Sfinții Apostoli au primit puteri vindecătoare în trupurile lor. Pentru aceasta, cei din Ierusalim „scoteau pe cei bolnavi în ulițe și-i puneau pe paturi și pe târgi, ca, venind Petru, măcar umbra lui să umbrească pe vreunul dintre ei” (Fapte 5,15). Lucrurile purtate de apostoli erau pentru cei credincioși făcătoare de minuni, „încât și peste cei ce erau bolnavi se puneau ștergare sau șorțuri purtate de Pavel, și bolile se depărtau de ei, iar duhurile cele rele ieșeau din ei” (Fapte 19,12).

De aici vedem că Dumnezeu pe cine iubește îl cinstește, iar dacă moartea este o naștere pentru Împărăția Cerurilor, atunci nu poate întrerupe această cinstire dăruită de Dumnezeu trupurilor pline de har ale martirilor, cuvioșilor și cuvioaselor maici. Trupurile lor ies de sub incidența legilor firii, nu se mai descompun, devin izvorătoare de miresme duhovnicești și vindecătoare de boli. În același timp, prin neputrezire, ele demonstrează că omul nu a fost creat de Dumnezeu spre moarte, ci spre nemurire.

Din aceste realități evidente mărturisite de Sfintele Scripturi s-a născut și s-a dezvoltat evlavia față de moaște, încât cinstirea lor a intrat în cultul Bisericii. Despre osemintele Sfântului Policarp al Smirnei (+166) se spune: „Am dobândit osemintele lui, mai cinstite decât pietrele prețioase și mai scumpe decât aurul și le-am așezat la un loc cuviincios”.<sup>137</sup>

Continuând cu secolul al III-lea și al IV-lea, creștinii organizau pelerinaje la mormintele martirilor și, mai târziu, prin orașe erau purtate moaște spre vindecarea multora. Sfântul Ambrozie recomanda ca „Sfintele Moaște să le ducem într-o clădire vrednică de ele”, iar Sfântul Ioan Gură de Aur, în *Omiliile la mucenici*, concluzionează că „cele mai de preț odoare ale creștinilor din toate timpurile au rămas Sfintele Moaște”.<sup>138</sup>

Pe aceste temeuri și pe altele asemenea lor, Canonul 7 al Sinodului VII ecumenic interzice Sfințirea bisericilor fără moaște puse în masa Sfântului Altar și în antimis.

## 11.2. Sfintele Moaște - zestre pentru Catedrala arădeană

Vestea edificării Noii Catedrale eparhiale în Municipiul Arad a ajuns și în Cetatea Vaticanului, prin studenții români ortodocși care au studiat la Roma. Cu binecuvântarea Chiriarhului arădean, printre ei s-a aflat și studentul

<sup>137</sup> *Actele martirice*, XVII, 2, PSB11/1982, EIBMBOR, București, 1982, p.33.

<sup>138</sup> Diac. Petru I. David, *Invazia sectelor*, Editura Europolis, Constanța, 2000, p.95.

teolog *Vasile Ciprian Cucu*, trimis al Centrului eparhial, care a făcut cunoscută edificarea Catedralei Arhiepiscopale din Arad reprezentanților Bisericii Papale și dorința Întâistătorului Eparhiei de a o înzestra cu o părticică din moaștele unui sfânt. Dorința Chiriarhului a fost împlinită și comunicată la 15 februarie 2008 de către Vicarul General al Sanctității Sale pentru Cetatea Vaticanului și Ecleziarh al Bisericii Papale Sfântul Petru, *Angelo Card. Comastri*, în scrisoarea adresată Chiriarhului, ce însoțea Sfintele Moaște, „*Ca semn al credinței și unirii spirituale, urmare cererii deosebite, mă grăbesc să vă ofer o relicvă - ex ossibus Sancti Ioannis Chrysostomi*”.

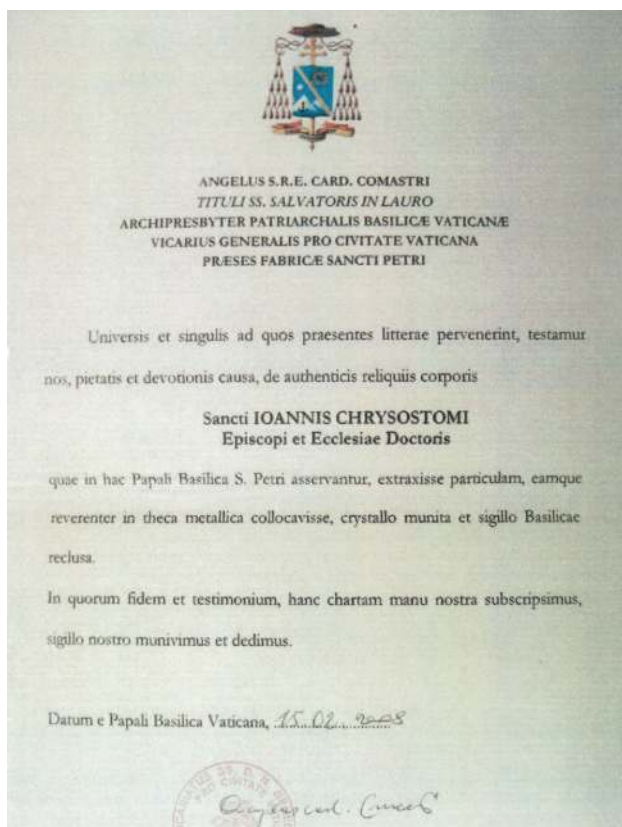

Sfintele moaște s-au primit într-un pandantiv din metal, de formă rotundă, cu capac de cristal, cu inscripția: „*ex ossibus Sancti Ioannis Chrysostomi*”, și erau însoțite de un document oficial semnat de Vicarul General al Sanctității Sale pentru Cetatea Vaticanului și Ecleziarh al Bisericii Papale Sfântul Petru, *Angelo Card. Comastri*.

### Tabel centralizator pentru dovedirea autenticității Sfintelor Moaște

Denumirea unității bisericești	Denumirea Sfintelor Moaște	Actul de dobândire	Actul de autenticitate	Prezentarea locului de proveniență și a lăcașului în care sunt în prezent
Catedrala Arhiepiscopală cu hramul „Sfânta Treime”-Arad. Str. Caius Iacob nr. 1. Date de contact: Arhiepiscopia Aradului, str. Episcopiei nr. 62-64, tel. 0257.281856, mail episcopiaortodoxaarad33@ yahoo.com	Relicva „ex ossibus Sancti Ioannis Chrysostomi” Sfântul Ioan Gură de Aur, Arhiepiscopul Constanti- nopolului.	Actul cu nr. 540 din 15.02.2008	Scrisoarea de însoțire a Vicarului General al Sanctității Sale pentru Cetatea Vaticanului și Ecleziarh al Bisericii Papale Sfântul Petru – Angelo Card. Comastri	S-au primit de la Capela Corului Bisericii Papale Sfântul Petru din Vatican. S-au așezat spre cinstire în naosul Catedralei Arhiepiscopale

După primirea Sfințelor Moaște, Părintele Episcop a răspuns cu deosebită recunoștință: „Doresc sincer să mulțumesc Eminenței Voastre pentru bunătatea și atenția manifestată cererii mele, trimițându-mi Sfinte Moaște ale Sfântului Ioan Gură de Aur, care vor fi așezate în Noua Catedrală Arhiepiscopală”.



## Actul de dobândire

Vatican, 15 februarie 2008

Preasfinției Sale, Timotei

Episcopul Aradului

Preasfințite Părinte și Frate Timotei,

Ca semn al credinței și unirii spirituale, dar și ca urmare a cererii deosebite, mă grăbesc să vă ofer o relictă „Ex Ossibus” a Sfântului Ioan Gură de Aur, Arhiepiscop și Părinte al Bisericii, păstrată în Capela Corului Bisericii Papale „Sfântul Petru” din Vatican, care poate fi așezată în altarul nou construit în Catedralea a orașului Preasfinției Voastre, pentru a fi cinstită și purtată în procesiune.

Profit de această ocazie, pentru a transmite salutul meu frățesc și a-mi confirma cu sentimente de aleasă cinstită ale Preasfinției Voastre frate devotat întru Hristos.

Cardinal Angelo Comastri

Ecleziarh al Bisericii Papale Sfântul Petru

Vicar General al Sanctității Sale pentru Cetatea Vaticanului

## Răspuns:

Eminenței Sale, Cardinal Angelo Comastri,

Ecleziarh al Bisericii Papale Sfântul Petru

Vicar General al Sanctității Sale, pentru Cetatea Vaticanului

Eminența Voastră,

Doresc sincer să mulțumesc Eminenței Voastre pentru bunătatea și atenția manifestată cererii mele, trimițându-mi Sfintele Moaște ale Sfântului Ioan Gură de Aur, care vor fi așezate în noua biserică catedrală din Arad.

Noi dorim să marcăm momentul primirii printr-un serviciu divin deosebit. De aici și dorința noastră ca Eminența Voastră să participe și să rostească o cuvântare pentru credincioșii noștri. Dorim să știm dacă puteți să participați. Vom fi bucuroși dacă ne veți putea face cunoscută perioada în care Eminența Voastră ar fi mai liber pentru ca noi să putem alcătui programul.

Rămânem în așteptarea hotărârii Eminenței Voastre și cu această ocazie Vă mulțumim din nou pentru darul făcut noii noastre catedrale și Vă transmitem, alături de salutul nostru frățesc, cele mai distinse urări și sentimentul nostru de profundă recunoștință.

Timotei,

Episcop de Arad

**Actul de autenticitate: Scrisoarea de însoțire a Vicarului General al Sanctității Sale pentru Cetatea Vaticanului și Ecleziarh al Bisericii Papale Sfântul Petru, Angelo Card. Comastri.**



VICARIATO  
DELLA  
CITTÀ DEL VATICANO

Vaticano, 15 febbraio 2008

A Sua Eccellenza Timoteo  
Reverendissimo Vescovo di Arad

Venerato Fratello Timoteo,

in segno di fede e di unione spirituale, faccio seguito alla Sua cortese richiesta e mi premuro di far pervenire all'Eccellenza Vostra una reliquia "ex ossibus" di San Giovanni Crisostomo, Vescovo e Dottore della Chiesa - conservata nella Cappella del Coro in questa Basilica Papale di San Pietro in Vaticano - che potrà essere collocata nell'altare della consacrata Cattedrale della Sua città, venerata pubblicamente e portata in processione.

Mi valgo volentieri della circostanza per porgerLe il mio saluto fraterno e confermarmi con sentimenti di profondo ossequio

dell'Eccellenza Vostra Reverendissima  
devotissimo in XP

Angelo Card. Comastri  
Arciprete della Basilica Papale di San Pietro  
Vicario Generale di Sua Santità  
per la Città del Vaticano

### 11.3. Sinaxarul Sfântului Ioan Gură de Aur

Sfântul Ioan Gură de Aur, mare și vestit dascăl al lumii, s-a născut, cel mai probabil, în anul 354, în cetatea Antiohia din Siria, într-o familie nobilă de creștini. Tatăl, Secundus, era conducătorul armatei din Siria, iar mama sa, Antuza, de neam grec, era o femeie cultivată. Rămas orfan de tată, Sfântul Ioan a fost crescut de mama sa, care, deși a rămas văduvă la vârsta de 20 de ani, nu s-a recăsătorit, ci s-a dedicat întru totul educației celor doi copii ai săi. Astfel, tânărul Ioan a primit o educație aleasă în școlile cele mai vestite, având dascăli celebri, precum retorul Libanius și filosoful Andragatius.



După ce și-a terminat studiile, la vârsta de 18 ani, s-a dedicat cercetării Sfintei Scripturi și rugăciunii. A fost hirotonit citeț de către Episcopul Pimen al Antiohiei, prin 374 sau 375, iar după ce mama sa a părăsit această lume, tânărul Ioan a putut să-și împlinească dorul său făurit cu prietenul Vasile, probabil viitorul Episcop de Rafanee, de a îmbrățișa adevărata filosofie, adică, de a deveni monah. S-a retras în munți, făcând ascultare pe lângă un monah sirian îmbunătățit, apoi a viețuit într-o peșteră, dedicându-se ascezei și rugăciunii. La începutul anului 381, Sfântul Meletie I-a hirotonit diacon, treaptă în care Sfântul Ioan a slujit cinci ani, împărțindu-și munca între opera de catehizare și scrierea primelor sale lucrări, printre care se numără și neegalatul *Tratat despre Preoție*.



Sfintele Moaște așezate în raclă



După cinci ani, în anul 386, urmașul Sfântului Meletie, Flavian, l-a hirotonit preot. Din 386 până în 397, noul preot al Catedralei episcopale din Antiohia, a doua metropolă a Imperiului Bizantin, a înfrumusețat viața spirituală a acestei cetăți prin profrunzimea și tăria cuvântului său. În această perioadă a vieții, a alcătuit mai multe cuvinte de învățătură, îndemnându-i pe creștini la pocăință. Prestigiul predicatorului din Antiohia a crescut din ce în ce mai mult, iar faima lui ajunsese până în capitala Imperiului, Constantinopol.

În anul 397, când a murit Nectarie, Arhiepiscopul Constantinopolului, cu toate că erau mulți pretendenți la scaunul arhiepiscopal, printre care și un preot Isidor, susținut de Teofil, Arhiepiscopul Alexandriei, Dumnezeu l-a rânduit pe Sfântul Ioan Gură de Aur pentru această demnitate. Alegerea sa s-a făcut la sugestia lui Eutropius, primul ministru al împăratului Arcadius, care a poruncit ca preotul Ioan să fie adus din Antiohia și să fie sfințit arhiepiscop. Hirotonirea Sfântului Ioan ca Arhiepiscop al Constantinopolului s-a făcut la 17 decembrie 397, iar întronizarea a avut loc la 28 februarie 398.

Ajuns arhiepiscop al Capitalei, Sfântul Ioan Gură de Aur a întreprins o serie de reforme menite să îmbunătățească viața spirituală a Bisericii; iar pe plan social, a organizat o activitate fără precedent, zidind spitale pentru bolnavi, case de adăpost pentru săraci și bătrâni.



**Primirea Sfințelor Moaște în Catedrală**

Pe plan misionar, a trimis călugări pentru răspândirea creștinismului în Sciția, Fenicia și Persia. Apoi, convertind pe goți la Ortodoxie, le-a dat o biserică și le-a hirotonit preoți.

Combătând cu vehemență luxul de la Curtea imperială, și-a atras mulți dușmani, dintre care cel mai înverșunat a fost împărăteasa Eudoxia, căreia i se vor adăuga ulterior episcopii nemulțumiți de reformele apostolice introduse de arhiepiscop în rândul clerului corupt al capitalei.



**Pelerinajul anual în jurul Catedralei**

Astfel, Sfântul Ioan Gură de Aur cade victimă unei vaste și tenace conspirații de intrigi și calomnii, fiind înlăturat de la conducerea Bisericii și trimis în exil, mai întâi la Cucuz în Armenia, iar pentru a întrerupe orice legătură cu cei apropiați, este trimis în surghiun în Pityus, cetate aflată pe țărmul estic al Mării Negre. Cu puterile din ce în ce mai slăbite, nu ajunge la destinație, ci își dă obștescul sfârșit la Comana, în Pont, la 14 septembrie 407.

În 416, numele său este reintrodus în diptice, iar la 27 ianuarie 438, moaștele sale sunt aduse în triumf la Constantinopol și depuse în biserica Sfinții Apostoli, unde vor rămâne până la Cruciada a-IV-a din 1204, când vor fi duse în Italia. În octombrie 1997, cardinalul Florenței a dăruit Patriarhiei Ortodoxe Române o parte din aceste prețioase relicve, iar o mică parte a fost dăruită de *Angelo Card. Camastri*, Noii Catedrale Arhiepiscopale din Arad.

#### 11.4. Prăznuirea Sfântului Ioan Gură de Aur la Catedrala Arhiepiscopală din Arad

În evlavie credincioșilor din cuprinsul Eparhiei Aradului, cinstirea Sfântului Ioan Gură de Aur a avut din totdeauna un loc aparte, dar, începând cu data de 12 noiembrie 2008, a dobândit un caracter solemn, prin aducerea în Catedrală a Sfințelor sale Moaște, primite în dar de la Vatican.

Prin grija Chiriarhului și contribuția financiară a SIF Banat Crișana, reprezentată prin *conf. univ. dr. Ioan Cuzman*, s-a confecționat o raclă din argint, în care s-a fixat pandantivul cu Sfintele Moaște, într-un baldachin sculptat din lemn de tei, placat cu foiță de aur.

Demersurile, proiectul și preocuparea pentru confecționarea raclei și a baldachinului pentru Sfintele Moaște, au fost încredințate de chiriarh *părintelui Simion Mladin*, administratorul Catedralei. Confecționarea raclei de argint a fost executată de Monetăria Statului Român - București, în baza contractului de prestări servicii cu nr. 1113 din 14.04.2008, și a fost achitată cu factura 820586 din 08.05.2008, avans, prin ordinul de plată cu nr. 16 din 12.05.2008, suma de 30.000 lei, și diferența la finalizarea lucrării, cu factura 803276 din 05.11.2008, prin ordinul plată nr. 36 din 05.11.2008, suma de 112.000,32 lei.



Raclă cu Sfintele Moaște

Baldachinul în care este așezată racla a fost sculptat de către arhitectul *Sorin Martin*, în baza contractului de prestări servicii cu nr. 2 din 15.10.2010, la valoarea de 39.016 lei, achitată în patru etape, prin ordinele de plată nr. 9, 10, 13 și 14 din 2010.



**Imagini din timpul procesiunii cu Sfintele Moaște (2018)**

În dangătul celor cinci clopote ale Catedralei, în seara zilei de 5 noiembrie 2008, la orele 18.00, racla cu „*ex ossibus Sancti Ioannis Chrysostomi*”, însoțită de administratorul Catedralei, a fost primită pe platoul din fața Catedralei Arhiepiscopale de către Părintele Episcop Timotei împreună cu preoții catedrali, monahii și monahiile celor două Sfinte Mănăstiri, *Hodoș-Bodrog* și *Arad-Gai* și mulțimea credincioșilor. S-a săvârșit *Vecernia cu Litie*, apoi slujba *privegherii*, urmată de procesiunea cu racla Sfântului Ioan Gură de Aur în jurul Catedralei, după tradiția locului. După încheierea procesiunii, racla s-a așezat sub baldachin, în mijlocul bisericii, pentru închinare, în timp ce s-a continuat slujba citirii *Ceasurilor*. În ziua prăznuirii, dimineața, s-a săvârșit Acatistul Sfântului Ioan Gură de Aur, urmat de Sfânta Liturghie arhierescă, iar seara *Vecernia* și Acatistul Sfântului. La toate aceste momente din timpul prăznuirii, Chiriarhul a rostit cuvânt de învățătură. Racla a rămas în mijlocul bisericii spre închinare și cinstire în următoarele trei zile. Această ceremonie se săvârșește în fiecare an de atunci.

## CAPITOLUL AL XII-LEA

### Icoane, mozaicuri și obiecte de cult

#### 12.1. Icoana în cultul ortodox

Potrivit învățaturii Bisericii Ortodoxe, „*icoana este locul unei prezențe tainice, în chip haric sau ideal, al lui Hristos, a Sfintei Fecioare sau a celorlați sfinți pe care icoana îi înfățișează*”. Creștinul se roagă înaintea icoanei lui Hristos ca înaintea lui Hristos însuși, fără ca totuși să considere icoana un idol”.<sup>140</sup>

Icoana nu poate fi confundată cu idolul, fiindcă „*idolul nu este nimic în lume*” (I Corinteni 8,4), pe când icoana este imaginea unei persoane, care a existat și care există; și dacă există, putem intra în comuniune harică și tainică cu ea. De aceea „cinstirea icoanei și închinarea la icoană îndreaptă gândul spre originalul ei și trezește în suflet iubirea, respectul, recunoștința care i se cuvine și cinstirea care ar trebui dată prototipului ei, zice Sfântul Ioan Damaschin, împreună cu Părinții Sinodului VII Ecumenic: «*dacă nu te închini icoanei lui Hristos, nu te închini nici Fiului lui Dumnezeu, Care este: icoana vie a nevăzutului Dumnezeu și chip cu totul asemenea, după cum afirmă și Sfântul Apostol Pavel: „acesta este chipul lui Dumnezeu celui nevăzut, mai întâi născut decât toată făptura*» (Coloseni 1,15). De aceea, mă închin icoanei lui Hristos, ca unul ce este Dumnezeu întrupat; icoanei Născătoarei de Dumnezeu, Stăpâna tuturor, ca una ce este Maica Fiului lui Dumnezeu; icoanei sfinților, ca unii ce sunt prietenii lui Dumnezeu, care au rezistat păcatului până la sânge și au urmat pe Hristos, vărsându-și sângele pentru El, Care-și vărsase mai înainte propriul sânge pentru ei; mă închin icoanei acelor care au călcat pe urmele lui; zugrăvesc biruințele și patimile lor, pentru că prin ele mă sfințesc și mă aprind de râvna de a le imita. Dacă înalți bisericii sfinților lui Dumnezeu, înalță și icoanele lor”.<sup>141</sup>

Se cuvine să precizăm, în continuare, că pentru Biserica Ortodoxă, icoana nu este un simplu obiect de artă, ci are un înțeles profund religios și cultic. Fiind sfințite în numele lui Dumnezeu, cu harul dumnezeiescului Duh, icoana nesfințită este un simplu tablou religios, doar prin sfințirea ei devine

<sup>140</sup> Pr. Prof. Dr. Ene Braniște, Profesor Ecaterina Braniște, *Dicționar Enciclopedic de cunoștințe religioase*, Editura Diecezană, Caransebeș, 2001, p.201.

<sup>141</sup> *Ibidem*, p.202.

obiect de cult.

## 12.2. Icoanele prăznicare ale Catedralei

Activitatea liturgică la Catedrala Arhiepiscopală a început odată cu amenajarea unui spațiu de slujire concretizat prin construirea unei capele, inițial, cu intenția de a crea un punct de colectare a donațiilor pentru construcție; în fond, acest obiectiv a fost asumat spiritual prin numărul mare al credincioșilor participanți la viața și activitatea liturgică încă din prima zi a oficierei actului de sfințire a acesteia.

La scurtă vreme, odată cu ridicarea Catedralei la cota 0, s-a amenajat la demisolul clădirii un alt *spațiu de slujire, nefinisat, doar la nivel de structură de rezistență, în care s-a slujit Sfânta Liturghie miercurea, vinerea, în duminici și sărbători, vreme de 12 ani*. În acest timp, cele două spații de slujire au fost *împodobite cu icoane* de diferite dimensiuni pentru a înfrumuseța pereții din beton, cu respectarea, pe cât a fost posibil, și a erminiei bisericești. În anul 2007, în vederea pregătirii Catedralei pentru târnosire, când iconostasul era în lucru, respectivele icoane au fost pictate în ulei pe lemn de către pictorul Cătălin Băluț, încât reușita lor execuție a convins Conducerea eparhială să încheie cu el contractul pentru întreaga pictură murală.

De menționat că icoanele rânduite pentru praznicele și sărbătorile din cursul anului bisericesc au fost donate de către participanții la slujbele din paraclisul Catedralei și sfințite de Chiriarh și preoții Catedralei.



Sfințirea icoanelor prăznicare

### 12.3. Alte icoane

Aproape de finalizarea lucrărilor de pictură, un grup de credincioși și-au exprimat dorința de a dona Catedralei o copie a icoanei Maicii Domnului făcătoare de minuni, pictată la *Mănăstirea Vatoped*, Muntele Athos. Deși prioritare erau cheltuielile pentru pictură, Chiriarhul a apreciat dorința credincioșilor și a răspuns evlaviei lor.

Căutând locul unde ar putea fi amplasată, s-a apreciat că pentru simetria spațiului Catedralei, ar fi necesară încă o icoană de aceeași mărime. Donatorii au fost de acord; a urmat elaborarea proiectului a două „*Axionițe suspendate*”, una cu icoana *Maicii Domnului* și cealaltă cu *Deisis*. Proiectul și lucrarea de sculptură au fost realizate de către sculptorul arhitect *Sorin Martin* din Arad, costurile fiind suportate de respectivul grup de credincioși, iar cu ducerea la îndeplinire a celor propuse, a fost încredințat Părintele *Simion Mladin*, administratorul Catedralei.

Alăturat, prezentăm proiectul aprobat de Chiriarh:

02 APR. 2018

CATEDRALA EPISCOPALĂ ARAD  
ENTRADA Nr. 843  
data 02.04.2018  
Nr. ANTERIOR

Se aprobă  
*Simion Mladin*  
Arhiepiscop

Înaltpreasfințite Părinte Arhiepiscop

Subsemnatul Pr. Simion Mladin, administratorul Catedralei Arhiepiscopale „Sfânta Treime”- Arad, cu fiască ascultare, Vă rog să binevoiți a-mi acorda Arhierasca binecuvântare pentru a mă deplasa la Muntele Athos, Mănăstirea Vatoped, pentru a aduce două icoane pictate pe lemn, una cu Maica Domnului( pantanasa) și una Deisis, pentru catedrala arhiepiscopală.

Aste icoane au fost comandate și achitate de un grup de credincioși, închinători ai catedralei, rama suspendată este sculptată de sculptorul Sorin Martin ( anexa 1), iar costurile deplasării nu vor fi decontate de Arhiepiscopie.

În acest context, smerit propun spre aprobare, un ceremonial la primirea icoanelor. (anexa nr.2)

Al Înaltpreasfinției Voastre, ascultător fiu sufletesc.

Pr. Simion Mladin  
*Pr. Simion Mladin*

Înaltpreasfinției Sale  
Înaltpreasfințitului Părinte Arhiepiscop  
Dr. Timotei Sevcicu

Monahii pictori de la Sfântul Munte, coordonați de Părintele Ieroschimonah *Chiril* (arădean de origine), au răspus solicitărilor și, după patru luni, icoanele au fost pictate și sculptura realizată.

Cu binecuvântarea Părintelui Arhiepiscop, la praznicul *Izvorul Tămăduirilor*, vineri 13 aprilie, din anul mântuirii 2018, delegația condusă de administratorul Catedralei și credincioșii *Gană Dorin și Găvrus Remus* (reprezentanții donatorilor) au adus icoanele înrămate pe platoul din fața Catedralei, întâmpinate fiind de către Chiriarch, soborul preoților catedrali și mulțime de credincioși.

Pentru conformitatea icoanelor aduse, prezentăm actul doveditor:



**ΣΥΝΟΔΕΥΤΙΚΟ ΕΓΓΡΑΦΟ** No: 019

ΗΜΕΡΟΜΗΝΙΑ 11/4/2018

ΠΑΡΑΛΗΠΤΗΣ ARHIEPISCOPIA ARANULUI, CATEDRALA SF. Treime  
 ΔΙΕΥΘΥΝΣΗ str. EPISCOPIE 60-62, ARAD, ROMANIA

ΕΙΔΟΣ	ΜΜ	ΠΟΣ.
1) ΑΠΟΓΡΑΦΗ ΜΕΝΗ ΠΑΝΤΑΝΑΣΣΑ (110x80 εκ.). ΤΥΓΧΑΝΕΙ ΣΥΓΚΡΟΝΟΣ ΜΗ ΕΧΟΥΣΑ ΑΡΧΑΙΟΛΟΓΙΚΗΝ ΑΞΙΑ	Τμχ	1
2) ΑΠΟΓΡΑΦΗ ΜΕΝΗ ΕΙΚΟΝ "ΔΕΘΕΙΣ" (110x80 εκ.). ΤΥΓΧΑΝΕΙ ΣΥΓΚΡΟΝΟΣ, ΜΗ ΕΧΟΥΣΑ ΑΡΧΑΙΟΛΟΓΙΚΗΝ ΑΞΙΑ	Τμχ	1

ΔΙΑΚΙΝΗΣΗ ΑΓΟΡΑ ΕΤΙ 7000€

ΥΠΟΓΡΑΦΗ





S-a organizat o procesiune în jurul Catedralei, începând cu orele 18.00, după care s-a săvârșit slujba Vecerniei, urmată de *Acatistul Maicii Domnului Pantanassa*.

În cuvântul de învățătură, ierarhul a subliniat *legăturile și simțămintele pe care Biserica Ortodoxă Română le are și le cultivă permanent cu mănăstirile din Sfântul Munte Athos, mai ales prin darurile primite din ținuturile sfinte ale Eladei, daruri care bucură și întăresc în credință sufletele credincioșilor ortodocși și mai cu seamă ale celor din Urbea de pe Mureș.*

Părintele eclesiarh al Catedralei Arhiepiscopale a mărturisit credincioșilor *emoțiile și trăirile pe care le-a experimentat împreună cu ceilalți membri ai delegației arădene, aducând aceste două icoane ca dar pentru clerul și credincioșii Arhiepiscopiei Aradului.*



**Momente de la primirea icoanelor  
si pelerinajul din jurul Catedralei (13 aprilie 2018)**

Icoanele primite reprezintă compoziția originală a celor din *Mănăstirea Vatoped*, sunt pictate pe lemn, având fiecare lungimea de 110 cm, lățimea de 0,80 cm, grosimea de 0,4 cm, sunt poleite cu aur de 24 Ka în metoda „*Bolus*”, și au au fost sfințite și atinse de Sfinte moaște și de alte icoane făcătoare de minuni din Sfântul Munte.



Axionițele de la Sfântul Munte Athos

## 12.4. Mozaicuri și obiecte de cult

Apresiasi inițiativa donatorului icoanei de hram<sup>141</sup>, ca și mozaicul *prof. Virgil Moraru*, reprezentantul SC Art Georgies SRL, Iași, Chiriarhul a hotărât ornamentarea firidelor exterioare ale Catedralei cu icoane de mozaic. Credincioșii au răspuns cu mult entuziasm inițiativei chiriarhale, mai ales când au luat la cunoștință posibilitatea menționării în scris a calității de *donator* pe fiecare icoană, chiar dacă aceasta nu era vizibilă de jos. Astfel, s-au donat 44 de icoane mozaic, în firidele existente arhitectural, la cota +18 m.

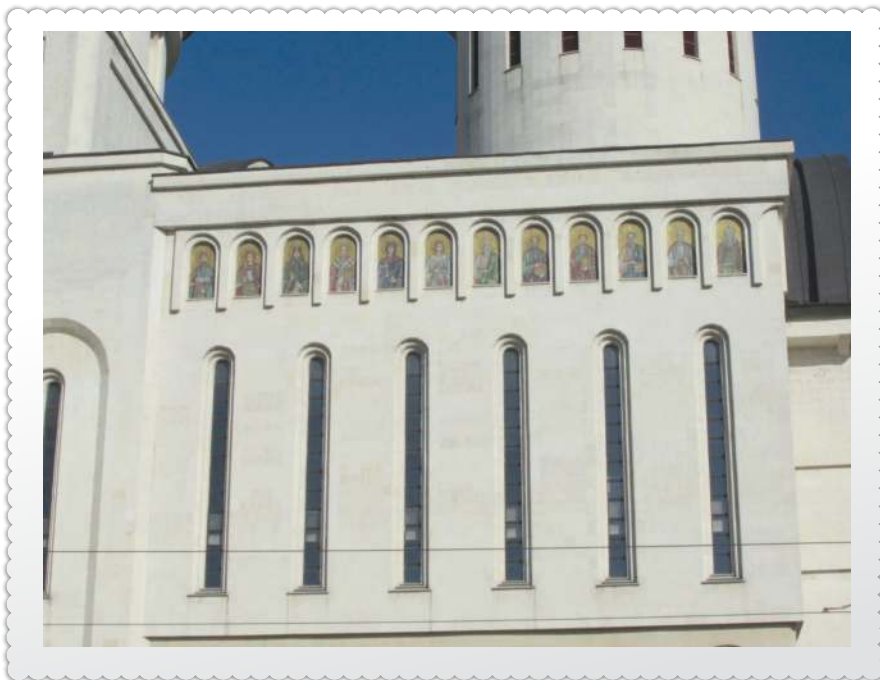

Ordinea amplasării icoanelor în firide a fost stabilită plecând de la icoana centrală a hramului „Sfânta Treime”, apoi *Maica Domnului*, *Sfântul Ioan Botezătorul*, *Sfinții Arhangheli Mihail și Gavriil*. Din ceata prorocilor: *Sfântul Proroc Moise* și *Sfântul Proroc Ilie*. Din ceata Apostolilor: *Sfinții Apostoli Petru și Andrei*, *Pavel*, *Iacob*, *Iacob fratele Domnului* și *Timotei*; cei patru *Evangelheliști*: *Matei*, *Marcu*, *Luca* și *Ioan*; *Sfinții Mucenici Arhidiaconi*: *Ștefan* și *Laurențiu*; *Sfintele femei*: *Maria Magdalena* și *Marta*; *Sfinți Ierarhi*: *Nicolae*, *Iosif*



<sup>141</sup> Familia Gen. Ioan Herea, Soția Dorina și fiica Ioana.

cel Nou de la Partoș, Grigorie Decapolitul, Nicodim cel Sfințit; Sfinți Mucenici: Gheorghe, Dimitrie, Teodor Tiron și Pantelimon; Sfinți Doctori fără de arginți: Cosma și Damian; Sfinți Mucenici români: Sava Brancovici și Ilie Iorest; Sfinte Mucenițe: Varvara, Filoteia, Ecaterina și Cristina; Sfinți Cuvioși și Cuvioase: Ioan de la Prislop, Visarion Sarai, Simion Stâlpnicul, Daniil Stâlpnicul, Parascheva, Teodora de la Sihla; Sfinții drepti Ioachim și Ana. Costul unei firide de mozaic a fost de 1.175 euro.

Pe lângă icoana hramului și cele 44 de firide, Catedrala Arhiepiscopală mai are trei icoane în altarul din Paraclisul „Sfântul Nicolae”: *Sfânta Treime* - la scaunul Cel de Sus<sup>142</sup>; *Maica Domnului Orantă* – în partea de miazănoapte<sup>143</sup> și *Sfântul Ioan Botezătorul* – în partea de miazăzi a altarului, confecționate de același mozaicar și donate de credincioși.

Paraclisul Catedralei mai este împodobit cu 12 icoane, combinație mozaic cu email (sticlă topită), la dimensiuni de 2,5 mp, executate de același mozaicar și așezate într-o ornamentație încadrată în pictură. Icoanele reprezintă scene cu pilde și minuni din viața Mântuitorului Iisus Hristos, alese cu scop didactic, pentru copiii ce participă la Sfânta Liturghie duminica în paraclis. La intrarea în paraclis, de o parte și de alta, se găsesc portretele votive ale Părintelui Patriarh Daniel cu viitoarea *Catedrală a Mântuirii neamului* și a Chiriarhului cu *Catedrala nouă arhiepiscopală*, donate de mozaicar, iar opt icoane sunt donate de *Părintele Arhiepiscop Timotei* și două de către *preoții slujitori*.



**Mozaicuri din Paraclisul Catedralei**

<sup>142</sup> Icoana Sfintei Treimi așezată la partea de răsărit a altarului de la demisol, în paraclisul „Sfântul Nicolae”, a constituit ca probă de lucru a mozaicarului prof. Virgil Moraru din Iași, în vederea executării ulterioare a picturii hramului, de pe frontispiciul Catedralei.

<sup>143</sup> Primele patru icoane de mozaic, pregătite pentru firidele din exteriorul Catedralei, reprezentând pe Maica Domnului, pe Sfântul Ioan Botezătorul, pe Sfântul Arhangel Mihail și Sfântul Arhangel Gavriil, nu s-au potrivit ca dimensiuni, din cauza unor modificări neanunțate, făcute de constructor față de proiect. Ele însă și-au găsit locul, prin evlavie și dărnicia credincioșilor: două, Maica Domnului și Sfântul Ioan Botezătorul în altarul din paraclisul Catedralei; și celelalte două, Sfântul Arhangel Mihail și Sfântul Arhangel Gavriil, în biserica Parohiei Prunișor, Protopopiatul Sebiș, care îl avea ca ocrotitori.

Râvna credincioșilor pentru ridicarea Catedralei, prin donații permanente și substanțiale, a susținut ritmul lucrării, materializându-se în același timp și dorința de a înzestra biserica arădeană cu obiectele necesare cultului. Acestea, în majoritatea lor, au fost cumpărate din Grecia de familia *Ioan Hudac* și dăruite Catedralei. La acestea se adaugă și donațiile Preafericitului Părinte Patriarh *Daniel*, confecționate la atelierelor Patriarhiei Române și oferite Catedralei cu prilejul tânosirii ei.



Sfințirea obiectelor de cult în Paraclisul de la demisolul Catedralei

## CAPITOLUL AL XIII-LEA

### Activitatea liturgică, preoții slujitori, strana, corul și cântarea bisericească la Noua Catedrală

#### 13.1. Cultul în comuniunea eclesială

Am arătat că biserica nu este o clădire obișnuită, ci este *casa lui Dumnezeu*, locaș sfânt; este sfântă nu numai prin obiectele sfințite ce le adăpostește, ci mai ales prin prezența și lucrarea Sfântului Duh, prin care se sfințește viața credincioșilor și a lumii, după cuvântul Sfântul Simeon al Tesalonicului: „*în biserică lucrează puteri dumnezeiești, arătări de îngeri și de sfinți, se fac minuni, se împlinesc cereri și se dăruiesc tămăduiri. Iar cele neînsuflețite, ce se află în acele biserici: apă, pietre, stâlpi, veșminte etc., fac minuni nu de la sine, pentru că nu pot – fiind zidiri neînsuflețite ale lui Dumnezeu și neavând nimic de la sine, ci acestea le lucrează cu darul lui Dumnezeu pentru a ne sfinți. Deci, unde este numirea și chemarea Sfintei Treimi, a unui Dumnezeu adevărat, Care a făcut toate, sunt sfinte toate, lucrează și tămăduiesc cu darul*”.<sup>144</sup>

În centrul cultului divin ortodox este *Sfânta Liturghie*, ca un lăsământ apostolic, temeluit pe porunca Mântuitorului. În cadrul Sfintei Liturghii, prin lucrarea Sfântului Duh, pâinea și vinul aduse ca jertfă se transformă în Trupul și Sângele Domnului, din Care se împărtășesc credincioșii „*spre trezirea sufletului, spre iertarea păcatelor, spre împărtășirea cu Sfântul Duh*”.

Pe lângă Sfânta Liturghie, cultul Bisericii Ortodoxe mai cuprinde: *cele șapte Sfinte Taine*, prin care credincioșii primesc darurile speciale ale Duhului Sfânt; *ierurgiile*, ca lucrări sfințitoare prin care tot ce ne înconjoară se îmbracă în lucrarea Duhului Sfânt spre sfințirea celor ce le folosesc; *binecuvântările* care vin de la Dumnezeu prin lucrarea preoției cu semnul Sfintei Cruci; și *cele șapte Laude*, ca o ploaie de daruri ale Duhului Sfânt ce se revarsă peste cei aflați la rugăciune.

În Biserica Ortodoxă, cultul este un dialog real între om și Dumnezeu; omul adresându-i lui Dumnezeu rugăciunea, îl simte prezent și lucrător în

<sup>144</sup> Sfântul Simeon al Tesalonicului, *Despre Biserică*, cap. 140, apud Pr. Prof. Dr. Nicolae D. Necula, *Simbolismul locașului de cult în opera liturgică a Sfântului Simeon, Arhiepiscopul Tesalonicului (sec XV)*, în „Glasul Bisericii”, nr. 9-12/1983, p.125-126.

împlinirea celor cerute pentru el și pentru cei prezenți, sau pentru cei ce nu sunt de față, dar sunt purtați în rugăciune.



Slujba de Rusalii, anul 2013

Așadar, prin participarea la actul de cult în biserică, credinciosul se apropie efectiv de lucrarea harului dumnezeiesc printr-o creștere spirituală, în comuniunea eclesială a pregustării fericirii veșnice în Împărăția lui Dumnezeu.

### 13.2. Cântarea bisericească

O parte importantă a cultului divin public săvârșit în biserică o reprezintă cântarea bisericească. Despre strădania unei plăcute interpretări, ne sfătuiește și Fericitul Augustin, când spune: „*Cântă lui Dumnezeu, dar să nu cânti rău. Cântă bine, fratele meu. Tu tremuri atunci când îți se cere să cânti înaintea unui bun muzician, temându-te ca artistul să nu-ți reproșeze lipsa ta de cunoștințe; dar dacă tu Îi cânti lui Dumnezeu, trebuie să-I aduci o cântare tot atât de desăvârșită, ca să nu displacă unor urechi atât de perfecte*”.

Încă din perioada *Vechiului Testament* sunt menționate multe evenimente în care poporul Israel folosea rugăciunea cântată, precum: după ieșirea din robia egipteană prin trecerea Mării Roșii, poporul îi cânta lui Dumnezeu: „*Să cântăm Domnului, căci cu slavă s-a preaslăvit*” (Iesirea 15,1). Apoi, regele David și tot poporul Îi cânta lui Dumnezeu cu diferite instrumente muzicale, confecționate din lemn: harpe, timpane, fluiere: „*Lăudați pe Domnul și chemați numele Lui, vestiți între neamuri lucrurile Lui*” (II Regi 6,5). Asemenea rânduieli erau stabilite și de regele Solomon după sfințirea Templului din Ierusalim; cântau apoi Debora și Barac; iar prorocii Isaia și Avacum cântau rugăciuni pentru izbăvirea poporului.

Rugăciunea cântată se practica și pe vremea Sfinților Apostoli. Bunăoară Pavel și Sila, fiind întemnițați, se rugau, Îi cântau lui Dumnezeu, iar cei întemnițați erau impresionați de puterea rugăciunii lor (Fapte 16,25). Sfântul Apostolul Pavel, în activitatea sa misionară, îndemna creștinii din Efes, Roma și Colose să cânte psalmi, să Îi aducă laude lui Dumnezeu și să Îi mulțumească pentru toate (Efeseni 5, 19-20; Romani 15,9; Coloseni 3,16).<sup>145</sup>

Cântarea bisericească s-a răspândit într-un mod remarcabil prin contribuțiile Părinților Bisericii din perioada patristică, cei care precizează și modul în care se cuvine să cântăm în biserică; amintim aici și pe Sf. Atanasie cel Mare, Sf. Efreem Sirul, Sf. Eusebiu de Cezareea, Sf. Grigorie de Nazianz, Sf. Ciprian, Sf. Vasile cel Mare și Sf. Ioan Gură de Aur, urmași de Sf. Niceta de Remesiana.<sup>146</sup>

În acest context, manualul de cântare bisericească *De psalmodiae bono* vine cu câteva precizări orientative, vrednice de urmat: „*Cântarea în biserică să fie făcută din inimă curată, având ca scop înălțarea sufletului către sferile idealului creștin. Muzica nu trebuie să fie complicată, ea nu are nevoie de rafinament artistic, ea își îndeplinește misiunea dacă glasul celui ce cântă este în concordanță cu inima. Dacă există un deplin acord între cuget și cântare, cântecul aduce o bucurie de negrăit. De aceea, cântăreții trebuie să fie însuflețiți de evlavie. În timpul cântării, toate gândurile trebuie să fie îndreptate spre păcatele noastre. Aceasta va ajuta cântării să corespundă evlaviei simple, iar cântăreții să fie cu gândul permanent la text. Trebuie evitate afectările teatrale, înrâurirea puternică pe care muzica o are asupra sufletului omenesc îmbie pe mulți creștini să cadă în mrejele seducătoare ale muzicii teatrale, care infuzează dorințe pătimășe*”.<sup>147</sup>

<sup>145</sup> Tradiția Cinei pascale iudaice se încheie cu cântarea psalmilor „Aleluia” (Psalmii 113-118 și 125).

<sup>146</sup> Ștefan C. Alexe, *Foloasele cântării bisericești în comun după Sf. Niceta de Remesiana*, în „Biserica Ortodoxă Română”, LXXV (1957), nr. 1-2, p.165-182.

<sup>147</sup> Gheorghe Firca, *Muzica bănățeană de tradiție bizantină*, 25 iunie 2009, www.crestin-ortodox.ro.



Eparhia Aradului moștenește cântarea bisericească specifică zonei Aradului, prin contribuția compozitorului și profesorului de muzică bisericească *Trifon Lugojan*, care a efectuat uniformizarea muzicii bisericești arădene, inițiată de *episcopul Ioan Ignatie Papp*; a realizat notația muzicală pentru toate slujbele cultului liturgic ortodox în conformitate cu melosul liturgic interpretat în bisericile ortodoxe din județul Arad și parte însemnată a județului Bihor;<sup>148</sup> este considerat *una dintre cele mai prolifiche personalități muzicale oferite de Ortodoxia arădeană în prima jumătate a secolului XX*,<sup>149</sup> și un *exponent de bază al muzicii bisericești din Banat*.<sup>150</sup>



Profesorul și compozitorul  
Trifon Lugojan

### 13.3. Cântarea corală

În Biserica Ortodoxă, cântarea corală a apărut în prima jumătate a secolului al XIX-lea, având un început anevoios datorită stabilității muzicii omofone, încetățenită în biserica noastră. Prima încercare a fost făcută de către arhimandritul *Visarion*, slujitor la biserica domnească de la Curtea Veche. El a întemeiat primul cor bisericesc din Principatele Unite. Corul era format din elevii unei școli armonice, și interpreta după unele lucrări ale compozitorilor ruși.

În anul 1864 s-a înființat Conservatorul din București, unde dintru început funcționa un cor bisericesc de aproximativ 50 de persoane, dirijat de prof. *Grigorie Manciu*.

În părțile Banatului, primul cor bisericesc bănățean s-a înființat în anul 1840, la Lugoș, fiind condus de învățătorul Ghina și a intonat pentru prima dată cântările Sfintei Liturghii la Paștile anului 1841.

În Ardeal, cântarea corală apare abia în anul 1850, la Cluj. Despre ea, muzicologul și compozitorul Tiberiu Brediceanu spune, în *Raportul cu privire la situația corurilor ardelenesti*, că „muzica corală bisericească a fost numai cea străină: sârbească sau grecească, cu textele traduse”.<sup>151</sup>

<sup>148</sup> Drd. Vasile Stanciu, *Compozitorul Trifon Lugojan*, în „Mitropolia Banatului”, nr. 5/1988, p.89.

<sup>149</sup> Drd. Nicu Moldoveanu, *Cântarea corală în Biserica Ortodoxă Română în sec. al XX-lea*, în „Studii Teologice”, nr. 3-4/1968, p.292.

<sup>150</sup> Drd. Vasile Stanciu, *op. cit.*, p.89.

<sup>151</sup> Radu Alexandru, *Muzica bizantină bisericească vs muzica laică*. A se accesa următorul link, pentru studiu: [www.crestinortodox.ro/liturgica/cantarea/muzica-bisericeasca-muzica-laica-](http://www.crestinortodox.ro/liturgica/cantarea/muzica-bisericeasca-muzica-laica-) 28 iunie 2010.

În acest timp, au apărut în biserică și cântări cu caracter laic, cu totul străine și nepotrivite tradiției ortodoxe a Bisericii Răsăritene. În acest sens, muzicologul Zeno Vancea spunea că „*o evoluție firească a muzicii noastre bisericești ar fi fost în direcția creării unui stil polifon pe baza cântării de strană; or, în loc de a se crea un astfel de stil (...), s-a păstrat stilul unei alte culturi muzicale, în care primatul îl deține elementul armonic, străin - cel puțin în forma sa funcțională - de adevărata concepție muzicală a neamului nostru...*”<sup>152</sup>

### 13.4. Strana Catedralei

Beneficiind de instruirii și recomandări de ordin teoretic și practic privind cântarea în Biserică, prelucrate în școlile teologice arădene, strana Catedralei eparhiale s-a născut și a crescut direct proporțional cu evoluția *construcției capelei din șantierul Catedralei*. Această capelă a fost sfințită la praznicul *Schimbării la Față* a anului 1995, la *slujba Vecerniei*, răspunsurile liturgice fiind date de *Corul mixt al Parohiei Apateu*.

Mobilierul, împodobirea și dotarea cu cele necesare desfășurării cultului divin a fost realizată de către tinerii Parohiei Apateu.

Slujirea la Sfântul Altar a fost împlinită la început prin rotație de către preoții parohiilor din Municipiul Arad, apoi de câțiva preoți pensionari, iar de la *1 martie 1996*, Chiriarhul a numit primul preot al Catedralei, prin transfer de la Parohia Apateu, Protopopiatul Ineu, pe părintele *Simion Mladin*, încredințându-i-se și funcția de *secretar eparhial*, precum și cea de *coordonator al lucrărilor de construcție*.

Capela șantierului avea forma unei biserici cu program zilnic între 7 și 19, adăpostind și o casierie pentru primirea donațiilor și distribuirea de lumânări și colportaj. La scurtă vreme după inaugurare a devenit neîncăpătoare, credincioșii ascultând slujba în curtea șantierului, unde s-au amplasat difuzoare pentru sonorizare. Programul slujbelor se săvârșea zilnic, dimineața și seara; miercuria, vinerea și duminica se săvârșea Sfânta Liturghie, după ce sâmbăta se slujeau parastase.<sup>153</sup>

<sup>152</sup> Ioan Tomi, *Dicționar - 123 compozitori, dirijori, muzicologi, personalități ale culturii muzicale din Banatul istoric*. Lucrarea a apărut sub egida Filarmonicii „Banatul” din Timișoara, în cadrul proiectului EuroBanat – Identitate culturală, finanțat de Uniunea Europeană prin Programul de Vecinătate România – Serbia 2004-2006, Phare CBC 2006.

<sup>153</sup> În perioada martie-decembrie 1996, nu a plouat în nici o zi de duminică, încât timpul frumos de afară s-a arătat favorabil participării credincioșilor la sfintele slujbe săvârșite în curtea șantierului Catedralei. Dar, pentru a-i proteja pe participanți de intemperiiile vremii, în curtea șantierului s-a construit un cort anexat capelei, care vara ținea și de umbră.



**Slujbe la Capela Catedralei**

În acest timp, pe șantier se lucra. Se apropia însă iarna. Pentru a răspunde nevoilor duhovnicești ale credincioșilor participanți la slujbă, constructorul a făcut efortul de a elibera demisolul Catedralei, unde era proiectat un paraclis. Acest spațiu, mult mai mare, dar nefinisat și neîncălzit, fără lumină naturală și sistem de ventilație, a fost pregătit provizoriu pentru slujire. Astfel, în *Duminica dinaintea Nașterii Domnului a anului 1996, s-a săvârșit pentru prima dată Sfânta Liturghie pe vatra Catedralei în construcție, cu slujirea primului parastas pentru ctitorii Catedralei.*<sup>154</sup>

Primul Crăciun s-a sărbătorit în paraclisul Catedralei în anul 1996, iar de atunci, vreme de 11 ani, duminica și în sărbători, se oficiau slujbele la demisolul Catedralei, iar peste săptămână - în capela din șantier. În timpul construcției, grija Chiriarhului n-a fost îndreptată numai asupra problemelor tehnice de construcție,<sup>155</sup> ci și spre cele duhovnicești; ca un aluat *ce dospește întreaga frământătură*, a stăruit permanent pentru zidirea unei biserici vii între zidurile imense de beton ce se ridicau, militând prin exemplul personal la promovarea rugăciunii prin cântarea bisericească, insistând cu multă căldură la promovarea cântării *în comun.*<sup>156</sup>



**La strană, de hramul Catedralei (2008)**

<sup>154</sup> Primii ctitori ai Catedralei eparhiale au fost *Corneliu și Rucsanda de Bota*, români ardeleni din Țara Făgărașului, stabiliți în SUA, Miramar, Florida, care au donat 210.000 dolari. A rămas de atunci o tradiție în cultul Catedralei ca duminica înaintea Nașterii Domnului, în fiecare an, să se officieze slujbă de pomenire pentru ctitorii Catedralei.

<sup>155</sup> Funcționa un Comitet de Sprijin pentru construirea Catedralei, format din specialiști: ingineri, avocați, profesori și un diriginte de șantier, ing. Ioan Ardelean.

<sup>156</sup> Despre importanța promovării cântării în comun, vezi Nicolae Lungu, *Cântarea în comun a poporului în biserică*, în „Studii Teologice”, seria II, III (1951), nr. 1-2, p.28-35; Idem, *Cântarea în comun ca mijloc de înțelegere a dreptei credințe*, în „Biserica Ortodoxă Română”, LXX (1952), nr. 11-12, p.890-899.

Realizarea cântării în comun, condusă de strana Catedralei, păstrarea cu acuratețe a cântării tradiționale arădene după prof. Trifon Lugojan, a fost posibilă prin ascultarea pe care au arătat-o de-a lungul timpului cei care s-au învrednicit a fi cântăreți. Le menționăm numele ca semn de prețuire și cinstire de care s-au învrednicit, încât parte dintre ei, bucurându-se de aprecierea Chiriarhului, au devenit ulterior clerici:

- *Alexandru Tiulea*, elev la Seminarul Teologic Liceal Arad, student la Facultatea de Teologie din Arad, a devenit profesor de religie și diacon onorific al Catedralei;
- *Cosmin Baci* și *Gheorghe Cadari*, elevi la Școala de Cântăreți din cadrul Seminarului Teologic Liceal Arad;<sup>157</sup>
- *Lăscuț Călin*, absolvent al Școlii de Cântăreți din Arad;
- *Banci Paul*, elev și apoi student la Facultatea de Teologie din Arad, a devenit preot, actualmente în Eparhia Caransebeșului;
- *Ilica Ciprian*, elev și apoi student la Facultatea de Teologie din Arad, a devenit preot în Parohia Sinteza Mică, Protopopiatul Arad;
- *Nicolae Pirui*, elev și apoi student la Facultatea de Teologie din Arad, a devenit preot în Eparhia Caransebeșului;
- *Claudiu Condurache*, elev și apoi student la Facultatea de Teologie din Arad, a devenit diacon catedral;
- *Adelin Rus*, elev și apoi student la Facultatea de Teologie din Arad;
- *Liviu Bisorca*, elev, student și masterand la Facultatea de Teologie din Arad, transferat pe post de diacon la Parohia Arad-Centru.

În prezent:

- *Daniel Cociuba*, elev, student și masterand la Facultatea de Teologie din Arad;
- *Neag Dorin*, elev, student la Facultatea de Teologie din Arad;
- *Marinel Roz*, elev și apoi student la Facultatea de Teologie din Arad.



Strana Catedralei în 2020

<sup>157</sup> Slujbele religioase au debutat pe vatra Catedralei în anul 1995, la data de 6 august, într-o Capelă ridicată în șantier cu dimensiuni de 10,30m - lungime și 4,50m - lățime. Primii cântăreți au fost: *Alexandru Tiulea* - elev seminarist anul I; *Cosmin Baci* și *Gheorghe Cadari*, elevi la Școala de Cântăreți. Întrucât cântăreții de la strană erau începători și necunoscând glasurile cântărilor bisericești, se cânta timp de o lună pe glasul pe care ei îl învățau la școală, urmând luna viitoare alt glas. Astfel, s-a început cu glasul VIII, iar, în câteva luni, pe lângă cântările Sfintei Liturghii, pe care le-au învățat coordonați de preotul slujitor Simion Mladin, și-au însușit toate glasurile bisericești, după cântările lui Trifon Lugojan.

### 13.5. Corul Catedralei eparhiale „Sfânta Treime” Arad

Corul Catedralei s-a înființat cu binecuvântarea Înaltpreasfinției Sale Dr. Timotei Seviciu, Arhiepiscopul Aradului, la 23 martie 2009, la propunerea Părintelui *Simion Mladin*, administratorul Catedralei, de către distinsul profesor diacon *Lavinie Morariu*.

Dirijorul corului a reușit în scurt timp să îmbine expresia cuvântului cu muzica, realizând un unic și inconfundabil crez artistic, transformat într-o autentică artă a pereceperii tainelor cântului coral bisericesc, prin etalarea calității, a omogenității și frumuseții vocilor, prin știința de a folosi cu prioritate armoniile și dicția textului muzical; flexibilitatea ansamblului coral, muzicalitatea și echilibrul sonor.



Concert de colinde (2017)

Toate acestea împreună și fiecare în parte, și multe altele, au ridicat valoarea corului la nivelul unui cor profesionist meritat de Noua Catedrală eparhială.

După o stăruitoare instruire a corului, s-a reușit ca după două luni să debuteze în Duminica a VI-a după Învierea Domnului, 24 mai 2009, executând răspunsurile Liturghiei psaltice pentru cor mixt compusă de

Nicolae Lungu.

Corul s-a constituit din 35 de persoane din rândul enoriașilor participanți la sfintele slujbe, printr-o selecție a celor doritori să cânte.



Aniversarea a cinci ani de activitate a corului Catedralei (2014)

Repetițiile s-au desfășurat de două și de trei ori pe săptămână într-o sală amenajată la demisolul clădirii, care mai târziu a devenit *sala corului*.

La 28 noiembrie 2009, când corul a împlinit vârsta de 9 luni și 4 zile, a reușit să-și afirme calitățile prin răspunsurile date la Sfânta Liturghie săvârșită în Catedrala eparhială de către Preafericitul Părinte Daniel, Patriarhul Bisericii Ortodoxe Române, înconjurat de membrii Sfântului Sinod, cu prilejul ridicării Eparhiei la rang de Arhiepiscopie și a Întâistătătorului ei, la rang de Arhiepiscop.

### 13.5.1. Activitatea corului, repertoriu, premii și diplome

Activitatea corului Noii Catedrale a fost deosebit de variată, desfășurându-se în multiple forme de interpretare, după cum putem vedea chiar dintr-o simplă enumerare:

- Răspunsurile la Sfânta Liturghie în Catedrala Arhiepiscopală, tot la două duminici.
- În duminicile libere, corul a făcut misiune în diverse biserici și mănăstiri,

dintre care amintim: Mănăstirea Izbuc, Catedrala Veche, Parohia Apateu, Parohia Berechiu, Parohia Girisu Negru, Parohia Micălaca Arad, Parohia Curtici, Parohia Pecica, Parohia Badea Cârțan Timișoara etc.

- Concert de colinde în fiecare an.
- Prohodul Domnului din Vinerea Mare.
- Concert prepaschal în fiecare an, în Duminica Floriilor.
- Concerte aniversare la 5 ani de activitate.
- Participarea la Festivalul de Colinde organizat de Mitropolia Banatului la Timișoara în decembrie 2015.
- Participarea la Festivalul de muzică bisericească în Catedrala din Caransebes, 2018.
- Răspunsurile Sfintei Liturghii la Catedrala Patriarhală în duminica a IV-a din Postul Mare, 2019.

Corul Catedralei Arhiepiscopale interpretează lucrările muzicale a peste 40 de compozitori, cei mai „cunoscuți” fiind Nicolae Lungu și Gavriil Musicescu.

Repertoriul este alcătuit din pricesne, oratorii, tropare, condace, cântări speciale și colinde.



**Concert de colinde (2011)**



De-a lungul anilor, au fost interpretate piese muzicale ale cunoscuților compozitori: Paul Constantinescu, D. G. Kiriac, Ioan D. Chirescu, Anton Pann, Bortneanski, Mandicevsky, Al. Podoleanu, Timotei Popovici, Emil Monția, Sabin Drăgoi, Gh. Cucu și alții; soliștii corului au fost: părintele-dirijor *Laviniu Morariu*, părintele *Simion Mladin*, *Lucia Iliescu*, *Sergiu Ianc*, *Cornelia Tal* și *Felicia Fogas*.



Concert prepascal (2012)

Prin strădania și profesionalismul părintelui dirijor *Laviniu Morariu*, corala a cunoscut o continuă perfecționare, concretizată prin calitatea emisiei vocale, prin intonație și prin acuratețea interpretării, încât cu prilejul aniversării a cinci ani de activitate, Părintele Arhiepiscop, în semn de apreciere, i-a acordat *diploma de merit din partea Arhiepiscopiei Aradului*, iar *Arhiepiscopia Timișoarei*, cu prilejul concertului de colinde susținut în Catedrala Mitropolitană, i-a acordat, la fel, o *diplomă de merit*.

Desigur, aceste binevoitoare aprecieri încurajează și, în același timp, obligă corala Catedralei la o sporită activitate ce se realizează atât prin repertoriu, cât și prin interpretare.

Oricum, prezența coralei în Noua Catedrală amplifică vibrația sufletească a celor care participă la sfintele slujbe, pe măsură „să răscolească - cum spune *Vasile Conta* - toate sentimentele; și, ca după o furtună, sufletul liniștindu-se, devine mai bun, mai îngăduitor, mai nobil”.



### 13.6. Clerici și mireni slujitori ai Catedralei

Pentru activitatea liturgică desfășurată timp de 24 de ani, în condiții de șantier și strădania depusă pentru bunul mers al Catedralei, slujitori, clerici și mireni, sunt amintiți, în semn de apreciere și cinstitie, cu numele:

- *Preot Iconom Stavrofor Simion Mladin- eclesiarh și administrator*
- *Preot Iconom Stavrofor ec. Gheorghe Gogan*
- *Preot Iconom Stavrofor dr. Mircea-Florin Cricovean*
- *Preot Iconom Stavrofor Mircea Constantin Bupte*
- *Arhidiacon dr. Tiberiu Ardelean*
- *Arhidiacon profesor Alexandru Adrian Tiulea*
- *Arhidiacon Gheorghe Contraș*
- *Arhidiacon Claudiu Ștefan Condurache*
- *Arhidiacon profesor Florin Adrian Sirca*
- *Diacon Cristian Gheorghe Porcolean*
- *Diacon profesor Laviniu Morariu*

**Personalul slujitor al Catedralei**



**Preot Ic. Stavr.  
Simion Mladin**  
(administrator și eclesiarh)



**Preot Ic. Stavr.  
Gheorghe Gogan**



**Preot Ic. Stavr. Dr.  
Mircea Cricovean**



**Arhidiacon Prof.  
Alexandru Tiulea**



**Arhidiacon  
Claudiu Condurache**



**Arhidiacon Prof.  
Florin Sirca**



**Diacon Prof.  
Laviniu Morariu**



Preot Ic. Stavr.  
Mircea Bupte



Arhidiacon  
Gheorghe Contraș



Diacon  
Cristian Porcolean

Dintre mireni care au activat la Noua Catedrală, mai ales în timpul edificării ei, numim pe cei mai avizați, după cum urmează:

- Paraclisieri: *Vasile Chiriac* (decedat), *Gheorghe Panda*, în prezent, *Ioan Serac* ;
- Epitrop: *Petru Dudaș*;
- Casieri: *Elena Sârb*, *Sofica Ungur*, *Aurelia Fechete*, *Persida Petrilă*, *Maria Ghiran*, în prezent, *Doinița Sîrb* și *Elena Măieran*;
- Prescurărițe: *Sofia Baci* (decedată), în prezent, *Adriana Dori Milaș*;
- Îngrijitor: *Ana Șnaider*.

Încheind acest capitol, vom concluziona că edificarea Catedralei a fost un examen nu ușor de promovat pentru proiectant, constructor și beneficiar, dar peste toate a guvernat efortul în comun susținut al fiecăruia dintre cei responsabili, impulsivat de trăirea creștină, jertfirea de sine și încrederea în izbândă, promovate prin cuvânt și faptă de Ctitorul ei, Întâistătorul Arhiepiscopiei, Înaltpreasfințitul Dr. Timotei Sevcicu.



Personalul neclerical deservent al Catedralei (2020)

## CAPITOLUL AL XIV-LEA

### Pictura Catedralei Eparhiale

#### 14.1. Aspecte organizatorice

Pregătirea suprafețelor pentru pictură s-a făcut odată cu tencuirea, prin folosirea unei rețete speciale pentru pictura în tehnica fresco, mai ales că suprafețele erau în proporție de 75% beton armat. După recepția lucrărilor de construcție în 2010, s-au făcut demersuri pentru întocmirea devizului de pictură și, în final, i s-a încredințat pictorului *Gheorghe Bratiloveanu* din Iași, după ce au fost parcurse toate etapele necesare adjudecării picturii, după aprobarea de către Comisia de Pictură a Patriarhiei Române, la 16 martie 2009, a devizului cu nr. 564/2009. Respectiva aprobare solicita Arhiepiscopiei Aradului organizarea unui concurs cu proiecte și documentație foto privind lucrările recent executate de către ofertanți.<sup>158</sup>

La 2 iulie 2009 s-a organizat concursul pentru adjudecarea lucrărilor de pictură, la care au fost invitați 31 de pictori de categoria I și 3 pictori de categorii inferioare. La concurs s-au prezentat doar 2 pictori, ambii de categorii inferioare. Chiriarhul a solicitat Comisiei de Pictură Bisericească a Patriarhiei Române, prin actul cu nr. 2161/2009, acordul de a invita direct la licitație pictori de categoria I, cu ofertă deschisă. Ca urmare a aprobării Comisiei, cu nr. 5770/2009, la sediul Arhiepiscopiei s-au primit, până la data de 29 decembrie 2009, următoarele oferte:

1. *Petru Botezatu*, pictor categoria I, preț = 250 euro/mp - net;
2. *Manole Pătrașcu*, pictor categoria I, preț = 150 euro/mp - net;
3. *Nicolae Sava*, pictor categoria I, preț = 150 euro/mp - net;
4. *Cornel Pașcanu*, pictor categoria I, preț = 150 euro/mp - net;
5. *Virgil Moraru*, pictor categoria a II-a (mozaic), 1000 euro/mp fără TVA;

<sup>158</sup> Patriarhia Română, Comisia de Pictură Bisericească, teme nr. 564/2009. Pictorul Gheorghe Bratiloveanu din Iași a lucrat la serviciul tehnic al Eparhiei pe vremea când vrednicul de pomenire Patriarh Teoctist a fost Episcop al Aradului.

6. *Cătălin Cezar Băluț*, pictor categoria a II-a, preț - 200 euro/mp, brut. Pentru Paraclisul Catedralei cu hramul *Sfântul Nicolae* s-au primit următoarele oferte:

1. *Virgil Moraru*, pictor categoria a II-a (mozaic), preț - 1300 euro/mp, fără TVA;
2. *Cătălin Cezar Băluț*, pictor categoria a II-a, preț - 140 euro/mp, brut (acrylic).
3. *Gheorghe Matei*, pictor categoria a II-a preț - 100 euro/mp.(tempera grasă sau acrylic).

Pentru o evaluare corectă a ofertelor privind adjudecarea lucrărilor de pictură, Permanența Consiliului Eparhial s-a întrunit în ședința din data de 15.02.2010 și a hotărât: *Se propune spre aprobare Preafericitului Părinte Patriarh oferta domnului Cătălin Cezar Băluț, pictor categoria a II-a, preț - 200 euro/mp, brut. Deși are categorie inferioară celorlalți, același preț și aceleași condiții de execuție, prezintă o garanție dovedită de profesionalism, seriozitate și punctualitate prin lucrările deja executate la catapeteasma Catedralei „Sfânta Treime”, Arad, asigurând și unitatea stilului iconografic în ansamblul pictural.*<sup>159</sup>

S-a luat în discuție și oferta pictorului *Virgil Moraru* din Iași de a face mozaic în interiorul bisericii. Oferta a fost agreată și de unul dintre sponsori, care s-a și angajat cu fonduri pentru această lucrare, dar a intervenit o problemă tehnică. Pentru realizarea mozaicului în interiorul Catedralei, câtă vreme suportul pictural era pregătit pentru frescă, se impunea decaparea a 177 t de tencuială existentă și refacerea tencuielii pe suprafața decapată cu plasă de Buzău, de 6 mm, aproximativ 197 t și pe suprafețele curbate. Era o lucrare foarte riscantă, întrucât iconostasul și candelabrele erau deja montate, fapt pentru care s-a renunțat.

## 14.2. Adjudecarea și începutul lucrărilor

Cu acordul *Preafericitului Părinte Patriarh Daniel*, la 22 martie 2010, prin actul cu nr. 2.507 al Patriarhiei Române, s-a aprobat adjudecarea

<sup>159</sup> *Proces Verbal*, Permanența Consiliului Eparhial din data de 15.02.2010, teme 317/2010.

pictorului Cezar Cătălin Băluț<sup>160</sup> pentru executarea lucrărilor de pictură, din nou, în tehnica frescă, cu următoarele mențiuni:

- În mod excepțional, la solicitarea Centrului eparhial, Comisia de Pictură propune aprobarea adjudecării lucrărilor de pictură de la Catedrala cu hramul „Sfânta Treime” din Arad pe seama pictorului Cătălin Băluț.

- Prețurile rămân pe seama beneficiarului.

- Pictura va fi atent analizată și repartizată în funcție de arhitectura existentă. Centrul eparhial va efectua recepții parțiale ori de câte ori consideră necesar. Având în vedere că pictorul are mai multe lucrări în desfășurare, se recomandă ca fiecare să fie continuată fără a se provoca întreruperi sau renunțări.<sup>161</sup>

Lucrările de pictură au început la 10 octombrie 2010, cu ridicarea schelei în Altar și aplicarea stratului de frescă neagră.<sup>162</sup>

La scurtă vreme, în ianuarie 2011, pictorul a înaintat Chiriarhului un memoriu tehnico-plastic, prin care propune realizarea unui fond cu foiță de aur pe suprafața dintre scenele picturii altarului, cu următoarea argumentare; ...luând în calcul dimensiunea arhitecturală impresionantă, jocul suprafețelor, forma și iluminarea lor, intervenția ar îmbogăți foarte mult ansamblul pictural; poziționarea acestui edificiu în cultura națională, dar și zonală, face ca abordarea unei picturi și decorații maiestoase să susțină cauzele pentru care Biserica Ortodoxă Română depune eforturi substanțiale; acestea sunt legate strâns de o tradiție a Bizanțului, de care nu putem face abstracție, nici măcar în contextul în care, „voci” mai puțin binevoitoare ar aduce ca argument perioada economică precară prin care trece România; în sprijinul acestui gând aduc exemplul bisericilor de mănăstire din Moldova, unde suprafețele și ornamentele aurite cu dimensiuni relevante îmbogățesc interioarele pictate; de asemenea, dată fiind influența indiscutabilă a culturii apusene întâlnită în această zonă geografică, face indispensabilă folosirea foiței de aur în picturile murale cu caracter religios; aceste intervenții se vor face cu discernământ, pe suprafețe și ornamente care să fie susținute, la

<sup>160</sup> Constantin Cezar-Cătălin BĂLUȚ s-a născut la 14 septembrie 1972, în localitatea Roman, jud. Neamț. Între 1997-2002, urmează cursurile Academiei de Arte „Luceaful” – București, apoi face studii aprofundate la Facultatea de Arte Decorative și Design, București; este preparator la Catedra de Artă Murală. În 2006, primește atestatul de pictor bisericesc, din partea Comisiei de Pictură Bisericească a Patriarhiei Române. În 2013, obține titlul de Doctor în Arte Vizuale, la Facultatea de Arte Decorative și Design, București, cu lucrarea „Pictura murală contemporană în edificiul de cult ortodox din România”. A pictat până în prezent peste 20 de biserici, organizând și numeroase conferințe, tabere, expoziții personale și de grup.

<sup>161</sup> Patriarhia Română, Comisia de Pictură Bisericească, temei nr. 2.507/2010.

<sup>162</sup> Fresca neagră este obținută din var pastă, vechi de cel puțin doi ani, amestecat cu nisip și fuior de câneapă. S-a aplicat în trei straturi, având în vedere că suprafața picturală era în proporție de 75% din beton, care face o reacție nocivă cu oxizii folosiți la pictură. Fresca neagră este un tampon între beton și oxizi.

*rândul lor, de o cromatică adecvată; de asemenea, există, pe lângă avantajele materialului prețios, și dezavantaje, care, din fericire, sunt doar de ordin pecuniar. În argumentarea memoriului înaintat, pictorul nu ezită să prezinte și punctele sensibile ale acestei intervenții, cât și costurile ce implică folosirea foiței de aur în pictură: zonele de intervenție, cantitatea, precum și aspectele estetico-plastice implicate, să fie analizate și stabilite între beneficiar și pictor, acesta din urmă având posibilitatea de a refuza anumite intervenții ce ar periclita imaginea întregului ansamblu; schela folosită pentru pictură, va trebui să rămână pe poziție aproximativ 50-80 de zile după terminarea picturii, timp în care fresca se usucă și permite aplicarea de straturi izolatoare, mixtion și foiță, acest lucru va duce la scăderea ritmului în care va fi executată pictura; aspectul foiței de aur va fi unul în general mățuit, aceasta observație o fac ținând cont de faptul că iconostasul este poleit cu aur folosind o tehnică diferită, care permite lustruirea, suprafața peretelui nu va putea permite o asemenea tehnologie; prețul de manoperă care se adaugă la prețul picturii este de 55,8 euro/mp, TVA inclus; suprafața estimată spre a fi poleită este de 30-35% din suprafața totală a pereților pictați, iar pierderile de material sunt de 30%; pentru o viziune mai permisivă asupra costurilor suplimentare per ansamblul lucrării, în urma calculelor rezultă prețul total de execuție (pictură, manoperă, poleit și materialele necesare) aprox. 486 euro/mp, inclusiv TVA. Acest preț se aplică doar la suprafața aurită, aproximativ 33%. Iar prețul general pentru un metru pătrat de pictură, incluzând toate materialele, manopera și taxele, se ridică aprox. la 295 euro/mp, TVA inclus. Acest preț general va fi influențat de evoluția prețului aurului la Bursa Internațională.*

În finalul memoriului prezentat, pictorul face o precizare foarte importantă ce va determina în viitor realizarea vitraliilor la geamuri: *...iluminarea ulterioară din interiorul Catedralei va încerca să pună în evidență contrastul compozițional dintre culoarea picturilor și fondul de aur.*

În urma celor prezentate, Consiliul eparhial, în ședința din 27 ianuarie 2011, temeii 180/2011, deliberează și hotărăște: *având în vedere cele prezentate de către pictor; recomandările superiorilor în domeniu, aduse la cunoștință beneficiarului de către pictorul executant; consultarea prof. dr. Viorel Țigu, expert UNESCO, pictor și restaurator de pictură bisericească;*



*intervenția cu foiță de aur pe suprafața picturii în tehnica fresco de pe bolta Altarului Catedralei eparhiale; plata a 15 euro în plus la mp pentru toată suprafața picturală în Altar; foița de aur de 24 Ka, precum și materialele complementare, urmând să fie procurate de executant, pe cheltuiala beneficiarului la cele mai avantajoase oferte; consumul de foiță se stabilește conf. memoriului analizat la 30% din suprafața picturală, iar pierderile de manoperă la foiță 20%.<sup>163</sup>*

### 14.3. Modificări arhitecturale prin lucrările de pictură

În urma picturilor executate în Altarul Catedralei, profesorul Cătălin Băluț a câștigat aprecierea și încrederea Conducerii eparhiale, care i-a acordat libertatea, în limita erminiei picturii tradiționale, privind aspectul încărcăturii iconografice din devizul aprobat de către Comisia de Pictură Bisericească a Bisericii Ortodoxe Române, *de a nu copleși cu scene din abundență pereții interiori și de a pune în evidență caracterul distinct și măreț pe care un astfel de edificiu îl impune*. De aceea, la vremea cuvenită, s-a luat și decizia de mutare a unor scene din spațiul pictural al Catedralei și reprezentarea acestora în Paraclisul aflat la demisol.



**Schele montate pentru pictarea Altarului**

<sup>163</sup> Temei 180/2011. În baza acestei hotărâri, s-a continuat întregul ansamblu pictural al Catedralei prin aplicarea foiței de aur.

În 2016, pictorul înaintează spre aprobare Chiriarhului un nou proiect pentru execuție și montaj al unei profilaturi arhitecturale în transepturile absidelor laterale, turla centrală și pandantivi. Având în vedere importanța acestei inițiative în realizarea picturii, prezentăm conținutul proiectului:

*Înaltpreasfințite Părinte Arhiepiscop,*

*Vă cer permisiunea ca în cele ce urmează să argumentez, încă o dată, nevoia de a îmbogăți arhitectura pereților interiori ai Catedralei Arhiepiscopale „Sfânta Treime” cu elemente de volumetrie ce vor avea ca scop realizarea monumentalității de care Catedrala are nevoie. După momentul care a determinat modificarea clauzelor contractuale, aceste finanțări personale nu au mai fost posibile. Fac apel, așadar, la o analiză pertinentă din partea Înaltpreasfinției Voastre asupra necesității continuării decorării interiorului Catedralei „Sfânta Treime” în aceeași linie ca și până acum.*

*Menționez faptul că piesele ce au fost deja montate, precum și cele ce ar urma să fie executate, sunt proiectate de mine și realizate în colaborare cu un atelier de specialitate din Zalău. Atașez acestui memoriu oferta pentru produsele necesare, precum și prețul manoperei de montaj. Costurile proiectării sunt incluse în prețul general.*

Permanența Consiliului Eparhial a luat în discuție proiectul prezentat și a hotărât:

Se ia act de realizările picturale de excepție la Catedrala Arhiepiscopală executate de către pictorul Cătălin Băluț.

- *Aprobă* punerea în operă de către pictorul Cătălin Băluț, la dorința expresă a beneficiarului, de a împodobi pictura prin strălucirea aurului, într-un mod deplin asumat și conștient, prin poleirea unor suprafețe plane și ridicarea lor la înălțimea unor decorațiuni aplicate în relief, ca lumina caldă a aurului să se reliefeze cu mult mai bine.

- *Aprobă* aspectul legat de încărcătura iconografică din devizul aprobat de către Comisia de Pictură Bisericească a B.O.R., de a nu coplesii cu scene din abundență pereții interiori și de a pune în evidență caracterul distinct și măreț pe care un astfel de edificiu îl impune. Pentru aceasta, la vremea cuvenită, s-a luat și decizia de mutare a unor scene din spațiul pictural al Catedralei și reprezentarea acestora în Paraclisul aflat la demisol.

- *Apreciază* demersul profesional al pictorului Constantin Cezar Cătălin

Băluț până la această dată și exprimă dorința de a continua în aceeași manieră responsabilă activitatea de împodobire a Catedralei Arhiepiscopale, acordându-i susținerea în acest sens, fără exonerarea beneficiarului ca parte responsabilă în desfășurarea lucrărilor de pictură.

• *Aprobă* memoriul de activitate înaintat de pictorul Cătălin Băluț și oferta de preț pentru execuție și montaj profilatură arhitecturală în transepturile absidelor laterale, turla centrală și pandantivi, la Catedrala Arhiepiscopală Arad, în valoare de 72.000 euro.<sup>164</sup>

#### 14.4. Ansamblul pictural al Catedralei

În realizarea programului iconografic, pictorul Cătălin Băluț a ținut cont, pe lângă criteriile care stau la baza compoziției și modelajului din pictura bizantină, și de specificul locului, spațiul arhitectural și dorința beneficiarului pentru o abordare mai sintetică a compozițiilor religioase.

Aradul fiind o regiune a țării în a cărei evoluție (religioasă, artistică și culturală), a avut un rol important Imperiul Austro-Ungar, determinând influențe de artă romanică, gotică, renașcentistă sau barocă, a marcat și gustul artistic al comunității ortodoxe de aici. Această stare de fapt cunoscută, l-a determinat să cuprindă în opera picturală *spiritului locului* și a *sedimentării raporturilor diferitelor curente artistice asupra vizualului sacru și profan*, cu respectarea *canoanelor erminiei* și ale *programului iconografic caracteristic bisericilor ortodoxe*.

De asemenea, reprezentările sfinților și îngerilor, ale scenelor și simbolurilor, coboară din Bizanț, fiind dovada clară că în cadrul normelor iconografice se poate face creație, se poate înnoi forma, pe fondul aceleiași trăiri.

O altă caracteristică în realizarea picturii Catedralei Arhiepiscopale,

<sup>164</sup> S-au purtat discuții referitoare la majorarea prețurilor în timpul desfășurării lucrărilor de pictură, între 01.10.2010 și 30.05.2018. Prețul lucrărilor a fost stabilit în primul contract, în euro la cursul zilei, din data emiterii facturii de către executant.

1. Aplicarea foiței de aur începând cu bolta altarului și tot spațiul pictural a determinat o creștere de preț la manoperă și materiale, dar mai ales timp de execuție. Poleirea cu foiță de aur se poate face doar după perioada de uscare a pereților, ca să nu prindă mușgai ulterior.

2. Înobilarea arhitecturii prin execuția și montajul unei profilaturi arhitecturale în transepturile absidelor laterale, turla centrală și pandantivi, au ridicat costurile cu 72.000 euro, conform contractului. Așa se explică majorarea cheltuielilor de pictură și timpul celor aproape 8 ani de lucru, cu mențiunea că aceste modificări s-au făcut prin acte adiționale la contract și în baza hotărârilor Permanenței Consiliului Eparhial.

o constituie identificarea unor soluții compoziționale reprezentative pentru creația personală, dar mai cu seamă pentru edificiul de cult în sine, ținând cont de *specificul stilistic al orașului*, cel influențat în mare parte de curentul „*Art Nouveau*” de la sfârșitul secolului XIX. Astfel, a îmbinat dragostea față de pictura bizantină cu respectul față de valorile artei locale, ce împrumutase de-a lungul secolelor cu mult mai multe din specificul artei occidentale, apropiată de laici, decât de cel oriental, în care s-a impus o permanentă dogmă.

#### 14.4.1. Turla centrală

În urma aprobării memoriului și al programului de activitate al pictorului, tablourile dispuse pe întreaga suprafață descriu ordinea simbolică a Împărăției lui Dumnezeu: din înaltul bolții centrale, din mijlocul Ceteror Îngerești, Mântuitorul Hristos privește cu blândețe la cei ce Îl caută cu inima deschisă și duce rugăciunile lor către Dumnezeu Tatăl: „*Doamne, Doamne, caută din cer și vezi și cercetează via aceasta pe care a sădit-o Dreapta Ta, și o desăvârșește pe ea*”; Prorocii vestesc profețiile caligrafiate pe filactere albe sau ascunse în rotulusuri purtate strâns, în mâini; Apostolii zugrăviți în registrul de mai jos, transmit „*Vestea cea Bună*”; Evangheliștii zugrăviți în vârful pilonilor centrali care susțin turla, inspiră credința în puterea neînvinsă a Dumnezeirii.



Turla centrală - vedere generală

La cota cea mai înaltă, 42 m din turla centrală, este zugrăvit *Hristos Pantokrator*, înveșmântat cu hiton de culoarea sîngelui, ce a curs ca jertfă a Sa, și imation (togă) de culoarea albastră, închipuind înfinitatea cerului dumnezeiesc. Este reprezentat în bust, binecuvântând cu mâna dreaptă iar cu cea stângă ținând la piept Evanghelia dăruită celor ce-L iubesc. Suprapunerile celor două pătrate din planul secund al Mântuitorului descriu o mandrolă, semn al prezenței lui Dumnezeu și închipuire a punții ce leagă viața lumească de cea divină, portal prin care Tatăl deschide o trecere către veșnicie. Cercul în care se înscrie întreaga compoziție face aluzie la infinitul cerului și la Dreapta Judecată pe care Dumnezeu o face întregii creații. Valul grecesc, ornament folosit încă din Antichitate, simbolizează „marea vieții”, valurile pe care omul trebuie să le înfrunte. Întreaga cupolă semisferică este susținută de opt arcade ample ce se întretaie în formă de stea. Nervurile acesteia recrează imaginea structurilor din piatră ce susțin bolțile din edificiile medievale. Elementele aurite poziționate în zona de amplitudine maximă a arcadelor, sugerează montura care fixează piatra prețioasă pe un inel, Hristos diamantul cel mai de preț, Care S-a dat singur spre a fi giuvaer al sufletului nostru. De jur împrejurul Pantokratorului sunt zugrăvite cetele Îngerești, slujind Tronului Celui Înalt, iar Născătoarea de Dumnezeu șade la capul Fiului Său, privind către Altarul Jertfei. Pe latura opusă, Înaintemergătorul și Botezătorul Ioan este reprezentat înaripat. La marginea bolții, acolo unde cupola semisferică se așază pe tamburul central, este zugrăvit *Hristos Arhiereul*, săvârșind *Liturgia Îngerească*.



Iisus Hristos Pantokrator - detaliu

În turlă sunt prevăzute spații de aerisire pentru întreaga Catedrală, sub care pictorul a aplicat un pervaz conceput special, cu rezervoare tratate hidrofug, în care apa unui eventual condens sau care ar pătrunde pe lângă geam să fie colectată, nepermițându-i-se astfel să se scurgă pe pereți; apoi a aplicat un brâu, ce marchează zona în care sunt zugrăviți Sfinții Proroci ai Vechiului Testament. Pentru a avea o lumină naturală, turla centrală este prevăzută cu *șaisprezece ferestre*, acestea creează spații despărțitoare pe care au fost zugrăviți *Sfinții Proroci*: David, Iezechiel, Moise, Avraam, Melchisedec, Elisei, Zaharia, dreptul Noe, Aaron, Iona, Samuel, Ilie, Daniel, Ieremia, Isaia și Solomon.

Dimensiunile impresionante ale turlei centrale au determinat pictorul să găsească soluții monumentale pentru spații ample de respiro, elemente de volumetrie aplicată și înălțimi impresionante ale personajelor. Astfel, registrele cu Sfinți Proroci și Sfinți Apostoli au aproximativ 4,5 m înălțime.

La baza turlei sunt zugrăvite chipurile Apostolilor, în poziții intercalate cu ale Profetilor, iar legătura de lumină pe care Hristos o emană asupra lor este realizată prin poleirea cu foiță de aur a suprafețelor din jurul personajelor.

#### 14.4.2. Altarul

În mijlocul bolții altarului tronează *Maica Preacurată cu Pruncul Iisus în brațe*. Această reprezentare a Fecioarei Maria cu Fiul Său așezat pe genunchi în veșminte sobre; singurele podoabe întâlnite în reprezentare sunt cele trei stele, simboluri ale fecioriei sale. Mâna stângă Îi este așezată pe umărul Pruncului, pe Care Îl arată poporului, iar în cea dreaptă ține o pânză albă cu care Își șterge lacrimile suferinței. Prezentat în culorile cerului și a aurului gloriei Sale, cu un chip matur, Pruncul ține în mâna stângă Legea cea Nouă, dată spre iertarea păcatelor, iar cu dreapta ne binecuvintează, arătând înțelepciune și profundă înțelegere a rolului pe care l-a avut în mântuirea lumii. Deoparte și de alta, sunt zugrăviți Sfinții Arhangheli Mihail și Gavriil rugându-se și veghind la Tronul Maicii Domnului. Inscricția *MP OY*, poziționată în dreptul umerilor Fecioarei, a fost realizată cu caractere grecești și se citește „*Mitir Theou*”, adică „*Maica lui Dumnezeu*”, adică „*Maica Domnului*”.



Este folosit un element inedit, care reprezintă personificarea focului cu ajutorul „limbilor” de aur din jurul compoziției. Acesta se înalță și

îmbrățișează Tronul Mariei, făcând astfel o analogie cu „*Rugul Aprins*”, lucrare a lui Dumnezeu, pe care Moise a zărit-O în deșert. Focul dumnezeiesc coboară în același timp peste pământul reprezentat în formă de glob, înscris într-o mandorlă. Spre capătul superior al semicalotei altarului sunt reprezentați patru dintre Sfinții Vechiului Testament, care au lăudat și prorocit venirea în lume a lui Iisus Emanuel, așezat în cheia de boltă. Aceștia sunt Sf. Proroci: David, Solomon, Isaia și Iezechiel.

Pe peretele de nord al Altarului este prezentată *Bunavestire*, care se continuă cu scena „Nașterii Maicii Domnului”, iar mai apoi, după spațiul central ocupat în parte de „*Rugul Aprins*”, urmează momentul în care Sfinții Părinți Ioachim și Ana o încredințează pe tânăra copilă preotului Zaharia, în templul de la Ierusalim.

În următorul registru sunt prezentate scene veterotestamentare, prin care relația poporului cu Dumnezeu este marcată printr-o permanentă și de netăgăduit jertfă: Jertfa lui Avraam; urmată de scena care prezintă pe Dumnezeu arătându-i-se Prorocului Moise în mijlocul unui foc mistuitor. Deoparte și de alta a celor trei geamuri, cât și în spațiile create între ele, este zugrăvit „Cortul Mărturie”; ne descrie slujirea lui Moise și Aaron cu un gest smerit în fața Chivotului Legii, unde aduceau jertfă de tămâie cu bună mireasmă, urmați de cele douăsprezece căpetenii ale neamului lui Israel, aducând jertfă lui Iahve. Pe latura sudică sunt realizate două reprezentări: într-una, Sf. Proroc Ilie aducând jertfă lui Dumnezeu, iar în a doua, Abel și Cain, dăruind Domnului după inima lor din prinoasele muncii.

Pe latura nordică, s-a realizat o succesiune de scene din Noul Testament, începând cu: „*Cina cea de Taină*”; Hristos spală picioarele ucenicilor Săi; iar între aceste două momente, „*Împărțășirea Apostolilor*” ocupă partea centrală de pe peretele vertical al altarului.

Penultimul registru din altar reprezintă galeria de Sfinți Părinți a căror mișcare liturghisitoare este direcționată spre axul absidei unde se află imaginea lui „*Iisus Hristos Marele Arhiereu*”. Alături de cei trei mari *Sfinți Ierarhi*, Grigorie Teologul, Vasile cel Mare și Ioan Gură de Aur așezați deoparte și de alta a *Marelui Arhiereu*, conform canoanelor dogmatice, sunt zugrăviți aleatoriu pe peretele de nord: Sf. Ierarh Spiridon al Trimitundeii, Sf. Ierarh Ioan Milostivul, Sf. Ierarh Modest și Sf. Ierarh Andrei Criteanul,



Sf. Arhidiacon Ștefan, primul mucenic, și doi Sfinți Ierarhi români, Sava Brancovici și Simion Ștefan. Pe peretele de sud, sunt reprezentați: Sf. Ierarhi Atanasie și Chiril ai Alexandriei, Sf. Ierarh Nicolae, Sf. Ierarh Ciprian, Sf. Ierarh Nectarie, Sfântul Diacon Laurențiu (Lavrentie), Sf. Ierarh Iosif cel Nou de la Partoș, protectorul Banatului, și Sf. Ierarh Andrei Șaguna canonizat recent. În realizarea acestei galerii de sfinți, pictorul a folosit modele arhetipale din biblioteca de imagini a Ortodoxiei, însă, pentru Sf. Diacon Laurențiu, a prezentat un portret de tânăr bizantin; iar, în realizarea portretului Sfinților Ierarhi Simion Ștefan și Andrei Șaguna, pictorul a beneficiat de un mare sprijin acordat de Înaltpreasfințitul Părinte Arhiepiscop și Mitropolit al Ardealului, Dr. Laurențiu Streza, care a solicitat pictorului zugrăvirea celor doi sfinți în tehnica fresco, pentru canonizarea lor. Pe partea inferioară a peretelui, s-a realizat o draperie ce poartă denumirea „*vălul miresei lui Iisus*”, adică Biserica creștină. Firidele realizate în profunzimea peretelui ce adăpostesc caloriferele necesare încălzirii spațiului eclesial, au fost realizate la aceeași înălțime cu ușile de acces. Folosind o tehnică diferită, sgraffito, panourile decorative obținute au supraînălțat ușile și firidele cu câte un fronton bine conturat. O fâșie de aur șerpuiește deasupra tuturor acestor fragmente cu ornament sgrafitat, între ele supraînălțându-se pe forma unei oglinzi trilobate. Aplicele montate chiar pe aceste spații au obținut astfel un efect de strălucire venit din spatele lor.

### 14.4.3. Soleea

Situată în fața iconostasului, reprezintă o zonă de trecere, din care dacă înălțăm privirea, vom zări, într-un nimb pictat în culorile curcubeului, „*Tronul Etimasiei*”. Pe partea dinspre răsărit a bolții, este zugrăvită „*Înălțarea Domnului*” de pe Muntele Eleon, iar pe cea de apus, „*Pogorârea Duhului Sfânt*”.

În balcoanele alăturate soleei, tavanele au fost zugrăvite cu reprezentările Hristos Emanuel, la nord, și Hristos Înger de Mare Sfat, la sud. Aceste medalioane circulare sunt susținute de îngeri cu brațele ridicate, asemenea cariatidelor ce susțineau arhitravele templelor grecești. Aripile întinse încadrează spațiul tavanului, decupându-și penajul în contrast cu fondul de aur. Pe cele două panouri verticale, arcuite la partea superioară, au fost pictate scene religioase, într-una, Maica Domnului prefigurată în „Izvor al

Tămăduirii”, iar în cealaltă, Sfânta Împărăteasă Elena, găsind Sfânta Cruce a Răstignirii la Ierusalim. Sub balcoane, în stranele cântăreților, tavanele au fost rezervate chipurilor Dumnezeieștilor Părinți: la nord, Dreapta Ana o ține cu duiosie în brațe pe Sfânta Fecioară Maria, iar la sud, Dreptul Ioachim ne împărtășește din priviri valoarea și puterea credinței, care face ca la Dumnezeu totul să fie cu puțință. În spațiile rămase pe pereți, grinzi și scafele verticale, s-au zugrăvit chipuri ale unora dintre cei 70 de Apostoli și busturi de îngeri înaripați. Aceștia împresoară spațiul, prinși ca într-o „horă” de ornamentul executat în aceeași manieră folosită dintru început. Pictorul a realizat un desen ferm, executat cu culoare neagră și un traseu riguros, făcând ca aceste ornamente să sugereze un decor din fier forjat, în care sunt fixate nestemate ale credinței. Balustradele balcoanelor din întreaga Catedrală și tavanul de sub balcon păstrează aceeași notă, care folosește uneori și o tehnică de „*trompe-l'œil*”. Același mod de a decora poate fi întâlnit și pe tavanul de sub amvon.

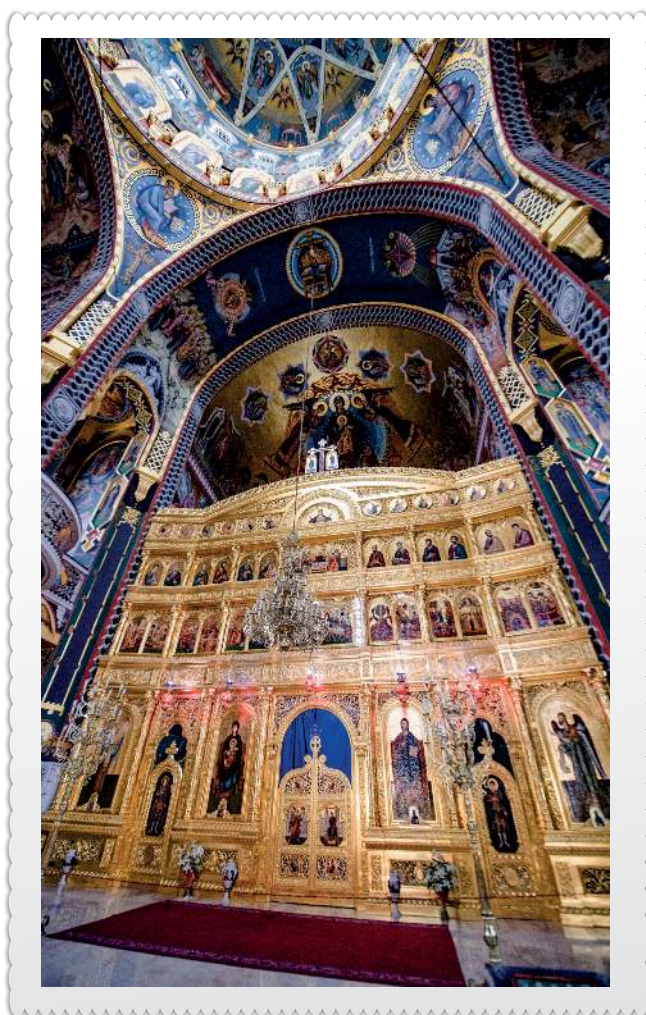

#### 14.4.4. Cafasul

Este construit cu două aripi laterale, în mijlocul lor ridicându-se o tribună etajată, destinată membrilor corului. Pe timpanul vestic al cafasului, este zugrăvită „*Adormirea Maicii Domnului*”, înconjurată de o fâșie de lumină ce intră prin ferestre, realizând efectul de „*contre jour*” și creând o dificultate în a vedea icoana în toată claritatea ei pe timp de zi. Coloanele ce străjuiesc de o parte și de alta a corului, dar și marginea balcoanelor laterale, având grosimi foarte mari, necesare susținerii construcției, au fost pictate într-o iluzie optică menită să redea forma a patru coloane mai subțiri în loc de una masivă,



fiind foarte apreciată de vizitatori. Această modificare vizuală a grosimilor coloanelor pictate a făcut ca imaginea lor să fie zveltă și susținută și printr-o cromatică caldă. Capitelurile decorate în culori reci se așază pe câte un mănunchi de patru coloane, între acestea interpunându-se un brâu în relief poleit și decorat cu motivul valului grecesc. Arcadele sprijinite pe stâlpi au fost împodobite în aceeași manieră ca grinzile balcoanelor, iar obținerea unei străluciri evidente a suprafețelor poleite s-a realizat datorită multiplelor fațetări. O serie de alte elemente volumetrice (flori cvadrilobate, moluri) îmbogățesc strălucirea finală a ansamblului.

Bolta în leagăn, înalțată peste balconul central, ne-O arată pe *Maica Domnului Orantă* zugrăvită într-un medalion central. Brațele-I sunt ridicate către cer, în semn de invocare a milei lui Dumnezeu. Pruncul Iisus este așezat pe pântecul Său, Acesta binecuvântându-ne la rândul Său. Haloul de

lumină și foc recreat prin aceleași mijloace plastice ca și în Altar, se prelungesc pe axul bolții la est și vest, cuprinzând pe lungimea lor patru medalioane cu simbolurile Evangheliștilor. Îngerul, Leul, Taurul și Vulturul îi reprezintă pe Sfinții Apostoli și Evangheliști Matei, Marcu, Luca și Ioan. Deoparte și de cealaltă, o galerie a Sfinților Proroci, grupați câte trei în fiecare colț al bolții, având între ei pe fiecare latură de nord și sud, câte doi Sfinți Cuvioși, melozi și imnografi ai Maicii Domnului: Sf. melod Cosma și Roman, la nord, iar la sud, Sf. melod Iosif și Ioan Damaschinul. În tavanele alveolare, pe cursul treptelor de acces către băncile corului sunt zugrăviți în busturi alți sfinți melozi. Pe pereții laterali, între stâlpii adosați, s-au pictat zece îngeri care poartă în mâini filactere deschise. Pe ele putem citi nouă dintre Fericirile rostite de Însuși Mântuitorul Hristos în Predica Sa de pe Munte. Aripile sunt desfăcute, iar sub picioare lor sunt realizate compoziții vegetale ce cuprind păsări și pești, simboluri des întâlnite în pildele Mântuitorului.



Deasupra ușilor de acces în balcoane, se găsesc casete arcuite, care au fost folosite de pictor ca spații pentru a zugrăvi patru dintre pildele Mântuitorului, cu mare impact în exprimarea plastică necesară spre a fi împărtășite oamenilor. Deasupra ușilor de acces s-au realizat imitații de piatră sculptată, având corespondent în cele opt reprezentări statuare ce îi înfățișează pe *filosofii Antichității*, care au susținut existența unui singur Dumnezeu: *Apollonius, Aristotel, Solon Atenianul, Platon, Sofocle, Plutarh, Thucydide și Filon Filologul*. Pe tavanele balcoanelor, au fost zugrăvite busturi de *sfinți români, martiri ai credinței strămoșești*: Argheu și Marcelin din Tomis, Moise Măcinic din Sibiel, Ioan din Galeș, Sava de la Buzău, Ioan Valahul, Oprea Miclăuș, Zotic, Camasie, Sofronie de la Cioara, Visarion Sarai, Vasile Oichi din Zagra, Grigore Manu din Telciu, Vasile Dumitru din Mocod. Ornamentul poleit din jurul medalioanelor este de factură *Art*

*Nouveau* și a fost patinat pentru obținerea unei unități tonale și cromatice. Albastrul azuriu care înconjoară sfinții relaționează cu aurul suprafețelor învecinate dându-i un plus de căldură. Logia cu care se închid balconele spre naos este separată de restul printr-un portal arcuit. Pe sub acestea, dar și pe toate celelalte arcade suspendate asemănătoare, au fost zugrăviți *sfinți mucenici*, bărbați și femei, din panoplia universală a Ortodoxiei. Tavanele logiilor au fost rezervate reprezentărilor: „Brâul Maicii Domnului”, la sud, și „Sf. Proroc Ioan Botezătorul”, la nord.

Simplitatea formelor de pe balustrada balconului a creat posibilitatea realizării efectelor de tridimensionalitate ce pun în valoare icoanele cvadri-lobate în care au fost zugrăvite busturi de sfinți români. Sub nivelul acesta, un spațiu destinat tubulaturii de aerisire, a fost închis cu pereți de zidărie. Grilele de ventilație care ocupă zona centrală pe aceste suprafețe nu a permis poziționarea unor personaje, rămânând destinate decorării în spiritul general. Stâlpii de susținere ce coboară până în pavimentul de marmură au primit o decorare în tehnica *sgraffito*. Soluția aleasă conferă o bună rezistență la eventualele evenimente care ar putea deteriora pictura pereților la acest nivel. Sub aceeași motivație, s-au abordat toate zonele vădit expuse problemelor de acest gen.

#### 14.4.5. Naosul

Naosul, fiind în biserică locul celor „*chemăți*”, este pictat cu scene din viața Mântuitorului, desfășurate pe registre descendente. Pe semicalotele sferice care acoperă, printr-o boltire amplă, aproape 100 metri pătrați, sunt zugrăvite: în partea sudică, scena *Nașterii Domnului*; Fecioara Maria împreună cu Pruncul Iisus purtat de către Iosif în timpul plecării lor în Egipt; Elisabeta cu fiul Ioan ascunși în Munții Iudeii de prigoana lui Irod; Întâmpinarea Domnului; Iisus în templu la doisprezece ani; Intrarea triumfală în Ierusalim; Pătimirile Domnului; Răstignirea, Punerea în mormânt a Domnului; partea nordică, *scena Pogorârii la Iad*; femeile mironosițe venind la mormântul Domnului; Apostolii Petru și Ioan privesc la mormântul ce a rămas gol; Hristos frânge pâinea în Emaus; Toma atinge rănile Mântuitorului; Arătarea după Înviere la Marea Tiberiadei și Înălțarea la Cer.

Pictura absidelor laterale se încheie cu *Galeria Sfinților Mucenici Militari*, înveșmântați în straie frumos ornamentate, cu lăncii și săbii în

în mâini, ori arce cu săgeți, alături de scuturi. Cu capetele descoperite în fața lui Dumnezeu, scrutează cu privirea, arătând nestrămutată credință și hotărâre.

S-a reușit într-un mod deosebit folosirea ornamentelor pentru a împodobi, sublinia și încadra ansamblurile murale din Catedrală, păstrând caracterul simplu dar ferm al ornamentelor antice....

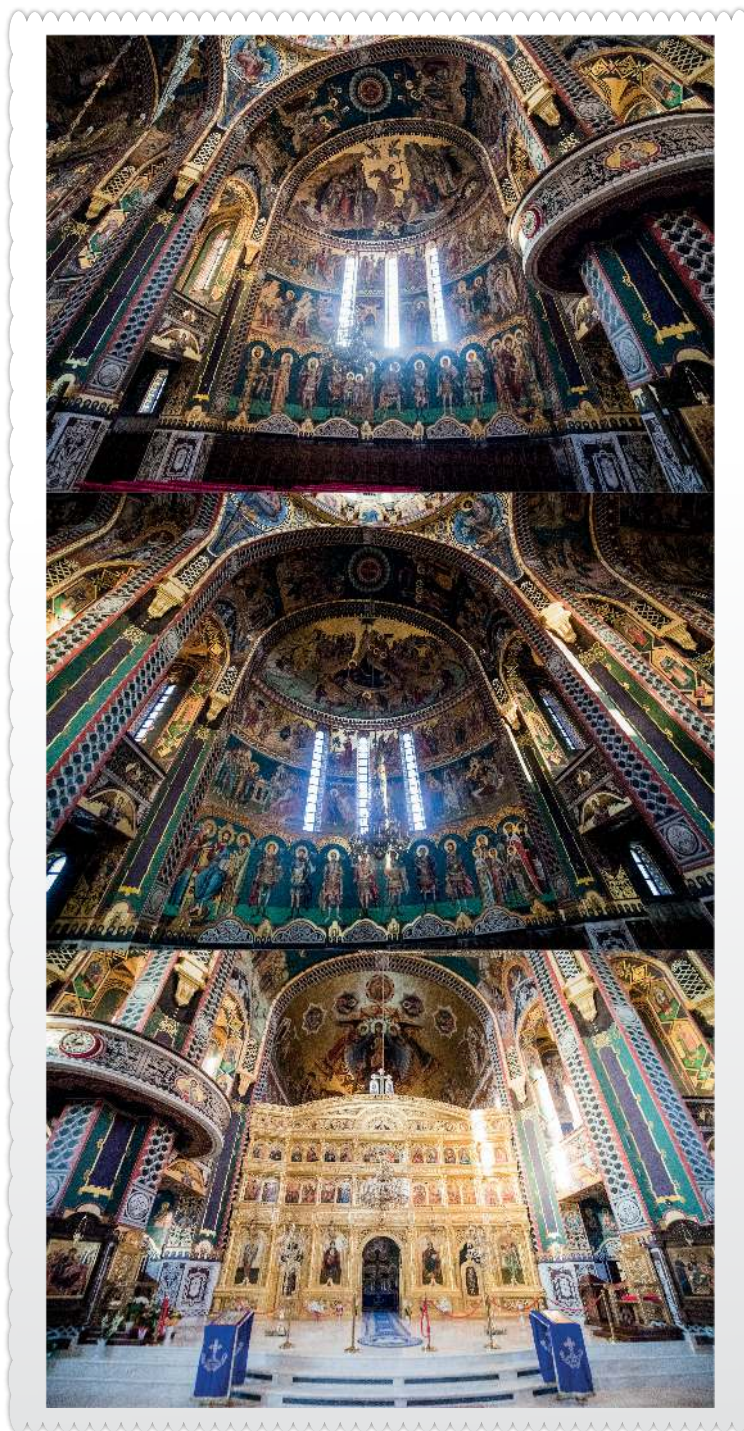

#### 14.4.6. Pronaosul

Arhitectura interioară a Catedralei Arhiepiscopale nu a fost ofertantă pentru realizarea unui ansamblu pictural de excepție, însă pictorul s-a străduit în găsirea unor soluții care să pună în valoare edificiul, identificând numeroase rezolvări inedite, prin instaurarea unui dialog echilibrat și egalitar, realizând imagini care să îndemne la meditație și rugăciune.

În bolta pronaosului este zugrăvită icoana de hram „Sfânta Treime”. În jurul medalionului cu cei Trei Îngeri, în plan central, gravitează șaisprezece elemente aurite încastrate într-un ornament sub formă de labirint.



În pandant, icoana Sfintei Treimi capătă, spre înțelegerea momentului pământesc, o explicație descrisă în două reprezentări iconice: pe peretele de sud - îngeri sosesc la casa lui Avraam și Sara; în cea de a doua scenă, realizată pe latura de nord a bolții pronaosului, Avraam și Sara așază înaintea oaspeților de seamă bucate alese pregătite chiar atunci pentru Ei. Fiecare dintre aceste două scene are scris în baza suprafeței pictate, câte un fragment din Sfânta Scriptură care face referire la momentul respectiv.

Cu aceleași dimensiuni, dar pe un registru mai jos, au fost zugrăvite

două dintre minunile săvârșite de Mântuitorul: prima, în care Iisus Și-a arătat puterea dumnezeiască, este „*Hristos prefăcând apa în vin*”; a doua icoană, poziționată pe latura nordică, „*Hristos îl vindecă pe orbul din Betsaida*”. Prelungite ca într-o friză, se continuă pe timpanul de vest al pronaosului cu scena „*Hristos potolind vânturile și marea*” - pe partea sudică, iar pe nord „*Hristos umblând pe mare*”. Între ele, pe axul central al timpanului, sub icoana „*Sfintei Treimi*”, s-a zugrăvit stema Arhiepiscopiei Aradului, așezată între doi șerpi mistici, ce simbolizează înțelepciunea pastorală, iar globul pământesc, crucea și stema Arhiepiscopiei arată locul peste care *arhiereul are autoritate de păstorire*.

Pe aripa laterală sudică, este zugrăvită icoana „*Botezul Domnului*”, personificând Iordanul copleșit de măreția clipei în care Duhul Sfânt Se coboară. Prorocul Ioan toarnă apă pe creștetul Mântuitorului, la picioarele lui Iisus plutind pe apă și ținând un vas în mâini; un bătrân înaripat privește cu uimire la cele ce se petrec. Mai în jos de această icoană este redat momentul „*Ispitirii lui Hristos*”.

Pe latura de nord, în partea superioară a transeptului, s-a realizat icoana „*Schimbării la Față*”, iar pe registrul inferior, icoana „*Învierii lui Lazăr*” ce anticipează vizual icoana „*Învierii Domnului*”, care poate fi văzută mai către dreapta, pe conca absidei nordice.

#### 14.4.7. Pridvorul

În pridvorul Catedralei s-au făcut modificări arhitecturale, după ce altarul a fost pictat și când s-a constatat că fumul produs în camerele de ardere a lumânărilor ce aveau intrare prin patru nișe din interiorul pridvorului, nu putea fi eliminat natural prin coșul de fum, nici mecanic, prin eshaustoare. Atunci s-a decis ca respectivele nișe să fie închise cu zidărie, iar intrarea în camerele de ardere a lumânărilor să se facă din exterior prin două uși montate în perete, din coridorul Catedralei.

În această situație, la propunerea pictorului și cu aprobarea Conducerii eparhiale, s-a stabilit succesiunea de icoane, simboluri și tablouri votive ce împodobesc intrarea în Catedrală pe trei secțiuni.

*Secțiunea I, Tavan.* Pe bolta intrării, deasupra ușii din mijloc (*perete Est*), s-a pictat Hristos binecuvântând cu mâna dreaptă, iar în stânga ține o carte deschisă pe care stau scrise cuvintele: „*Eu sunt ușa: de va intra cineva prin Mine, se va mântui; și va intra și va ieși și pășune va afla.*”; pe bolta intrării, deasupra ușii din stânga (*perete Est*), Sfântul Ierarh Nicolae, având filacter în mână, pe care stă scris: „*Adevărat, adevărat zic vouă, cel ce nu*



intră pe ușă în staulul oilor, ci sare pe aiurea, acela este fur și tâlhar.”; pe bolta intrării, deasupra ușii din dreapta (*perete Est*), Sfântul Ierarh Ioan Gură de Aur, având filacter în mână, pe care stă scris: „Așa să lumineze lumina voastră înaintea oamenilor, încât să vadă faptele voastre cele bune și să slăvească pe Tatăl vostru cel din ceruri.”; pe bolta intrării, deasupra ieșirii din mijloc (*perete Vest*), Fecioara Maria Orantă, cu brațele deschise și ridicate către cer, în semnul rugăciunii; pe bolta intrării, deasupra ieșirii din stânga (*perete Vest*), Sfântul Arhanghel Mihail, cu filacter în mână, pe care stă scris: „Bucură-te, luceafărul dimineții cel prealuminat, care ești singură lăcașul luminii, ceea ce ai purtat pe Soarele Hristos.”; pe bolta intrării, deasupra ieșirii din dreapta (*perete Vest*), Sfântul Arhanghel Gavriil, cu filacter în mână, pe care stă scris: „Ceea ce ai odrăslit spicul cel dumnezeiesc cu adevărat ca o holdă nearată, bucură-te, masa cea însufletită, întru care a încăput pâinea vieții.”; pe timpanul de Nord, care închide bolta în leagăn, s-a zugrăvit Sinodul I ecumenic, unde Sfântul Constantin împreună cu Ierarhii dreptcredincioși, țin un pergament pe care stă scris Simbolul credinței: „Cred întru unul Dumnezeu...”; pe timpanul de Sud, care închide bolta în leagăn, s-a zugrăvit Sinodul VII ecumenic, unde împăratul Constantin și mama sa Irina, țin icoane în mâini la fel ca și alți ierarhi. Pe un pergament stă scris: „Oricine nu se închină sfintelor icoane și cinstitei cruci, să fie anatema!”



*Secțiunea 2, Ax Central Tavan.* Pe axul bolții de intrare *Bolta Sud*, s-a pictat - Stema Arhiepiscopiei Aradului, înconjurată de drapelul tricolor; *Bolta Nord* - Stema Patriarhiei Române, înconjurată de drapelul tricolor; *Bolta centrală* – Stema României, înconjurată de drapelul tricolor.



*Secțiunea 3, Pereți verticali.* În *firida Nord-Vest*, pe peretele de Nord, s-a zugrăvit tabloul votiv reprezentând pe Înaltpreasfințitul Părinte Timotei, Arhiepiscop al Aradului. În *firida Nord-Est*, pe peretele de Nord, s-a fixat o placă de marmură pe care este sculptat textul pisaniei. În *firida Sud-Vest*, pe peretele de Sud, este zugrăvit tabloul votiv reprezentând pe Preafericitul Părinte Daniel, Patriarhul Bisericii Ortodoxe Române. În *firida Sud-Est*, pe peretele de Sud, s-a zugrăvit un grupaj de portrete votive ale tuturor Episcopilor Ortodocși Români care au păstorit Eparhia până în prezent, încununat de portretul Înaltpreasfințitului Ioan Selejean, Mitropolitul Banatului. Lucrările de pictură<sup>165</sup> au început la 1.10.2010, și s-au continuat

<sup>165</sup> Varul necesar pentru pictura Catedralei a fost depozitat la Mănăstirea *Hodoș-Bodrog* și transportat potrivit cerințelor, apoi prelucrat în frescă într-un spațiu tehnic al Catedralei. Pe toată perioada lucrărilor au fost angajați, conform contractului de pictură, două persoane: *Gheorghe Stanca* și *Viorel Scrob*, care au pregătit fresca. Fuiorul a fost pieptănat și tăiat la 2,5 cm benevol, de către: *Ioana Ursoi*, *Livia Popețiu* și *Maria Magda*, pe toată perioada lucrărilor de pictură. Masa pictorilor a fost oferită pe toată durata lucrării contra cost de către *SC Nicodimus SRL*, din vecinătatea Catedralei. *Cazarea pictorilor* s-a făcut la demisolul Catedralei, în cele patru chilii existente și într-un spațiu amenajat provizoriu, în regim de șantier.

nănterupt vreme de aproape zece ani; la 1 august 2018 s-a efectuat recepția definitivă a picturii cu un reprezentant din partea Comisiei de Pictură Bisericească a Patriarhiei Române și s-a atribuit calificativul *foarte bine*. Socotim că merită a fi cunoscută concluzia Comisiei de pictură consemnată în procesul verbal de recepție: *Pictura murală a Catedralei reprezintă una dintre cele mai spectaculoase realizări artistice, în care s-au contopit influențele bizantine și occidentale, cu tradiția locală, rezultând o pictură de un rafinament artistic și etnic remarcabil. Pictura dovedește profunzimea și temeinicia unei sinteze artistice, care definește autorul ca personalitate de cultură, doctor în arte vizuale și la curent cu toate inovațiile artistice ale timpului, realizând un impresionant ansamblu de pictură bisericească.*



Firidele din Pridvorul Catedralei (detaliu)

## Capitolul al XV-LEA

### Construcția Catedralei oglindită în presa vremii din Arad

#### 15.1. Mass-media în viața și activitatea morală, culturală și socială

Se știe că mass-media are o importanță deosebită, fiind o forță imensă, care informează și modelează atitudini și comportamente, influențându-i pe oameni în năzuința lor de a înțelege viața, lumea și propria lor existență.

Cuvântul *mass-media* a fost folosit mai întâi în limba engleză și reunește două cuvinte de origine latină: „*massa*” - „o cantitate mare de entități agreate” - și pluralul „*media*” al singularului „*medium*” - „mijloc de a transmite ceva”.<sup>166</sup>

Pentru prima dată, acest mijloc de comunicare în masă a fost pus în acțiune de Johann Gutenberg în anul 1455 și a însemnat o perioadă nouă în civilizația și cultura umanistă, determinând un câștig enorm în răspândirea teologiei scrise și în dezvoltarea culturii.

La jumătatea secolului XX se poate vorbi despre o mass-media ce se adresează unei mase eterogene, până atunci fiind servită exclusiv elitelor vremii. În jurul anului 1940 a apărut fenomenul „*penny press*” - când exponenții presei și-au mărit numărul, presa și-a schimbat structura și s-a ieftinit, iar publicațiile se adresau oamenilor de rând.<sup>167</sup>

La sfârșitul secolului XX apare un fenomen care revoluționează presa citită, trecerea de la lectură la audibilitate, prin descoperirea telefonului, radioului și filmului, civilizația Marconi, prin utilizarea undelor electromagnetice.<sup>168</sup>

Pentru o comunicare eficientă și corectă, era nevoie de cunoscători profesioniști și de un sistem de control riguros al comunicării. Cel mai eficient sistem de analiză a comunicării mass-media este propus de *Harlod D. Laswell* (*The structure and Function of Communication in Society*, 1948), care, folosind cinci principii de analiză și comunicare, determină cinci întrebări: 1. *cine spune*; 2. *ce spune*; 3. *pe ce canal spune*; 4. *cui spune*;

<sup>166</sup> Cătălin Zamfir, Lazăr Vlăsceanu, *Dicționar de sociologie*, Editura Babel, București, 1993, p.58.

<sup>167</sup> *Ibidem*, p.342-343.

<sup>168</sup> Z. Ornea, *De la civilizația Gutenberg la cea a lui Marconi*, în „Dilema”, anul VI, nr. 272, 17-23 aprilie 1998, p.10.

## 5. care este efectul?

### 15.2. Construcția Catedralei Arhiepiscopale în presa bisericească și laică arădeană

Relația dintre mass-media și Biserică este dată, mai întâi, ca o necesitate de comunicare și comuniune a persoanei umane, definită ca „*ființă socială*” (Aristotel). Numai că, atunci când ne referim la raportul dintre mass-media și Biserică, relațiile de comunicare și comuniune nu sunt totdeauna pozitive, afirmative și constructive, întrucât nu toți reprezentanții mass-mediei înțeleg corect sau nu doresc să înțeleagă cum se cuvine, misiunea spirituală, culturală și socială a Bisericii...

Pe de altă parte, în contextul comunicării cu credincioșii, Biserica a folosit din plin mijloacele mass-mediei, distingându-se, mai întâi, cu prioritate prin presă. Astfel, în toate Eparhiile aparținătoare Patriarhiei Române, Biserica și-a dovedit prezența, animând prin intelectualii vremii, aspirațiile și idealurile bisericești, culturale, sociale și naționale ale românilor ortodocși. În acest context, se înscrie și presa arădeană, care a fost permanent în atenția cercetătorilor de prestigiu, precum: *Nicolae Iorga, Ioan Slavici, Vasile Mangda, Roman Ciorogariu, Vasile Popeangă, Iulian Negrilă, Valentin Tașcu, Mircea Popa, Emil Șimăndan* ș.a., integrând-o ca studiu de cercetare în presa transilvană și națională, evaluându-i importanța literară și istorică.

Astfel, *Nicolae Iorga*, într-o lucrare dedicată istoriei presei, evidențiază ziarul arădean „*Speranța*”, revista Societății de lectură a Teologilor din Arad.<sup>169</sup>

*Constantin Antip*, în monografia dedicată presei românești, face o analiză minuțioasă a ziarului „*Românul*”.<sup>170</sup>

*Ioan Hangiu*, în *Dicționarul presei literare române*, prezintă revistele române din Arad „*Biserica și Școala*”, apărută în 1877, revista „*Lumina*”, apărută în perioada 1/13 august 1872 - 29 iunie/11 iulie 1875, remarcând că prezintă informații bisericești și științifice, cu precizarea că în redacție lucrează, printre alții, *Vasile Mangra* și *Ioan Slavici*.<sup>171</sup>

Revista „*Biserica și Școala*” apare între anii 1877 - 1918 și re apare în 1/14 iunie 1919, sub conducerea Episcopiei Aradului - cu prestigioșii redactori: *Roman Ciorogariu, Vicențiu Mangra, Vasile Mangra, Aron*

<sup>169</sup> Nicolae Iorga, *Istoria presei românești*, Editura Muzeului Literaturii Române, București, 1922, p.143.

<sup>170</sup> Constantin Antip, *Istoria presei române*, Editura Academiei Republicii Socialiste România, București, 1979, p.216.

<sup>171</sup> Ioan Hangiu, *Dicționarul presei literare române (1790-2000)*, Editura Institutului Cultural Român, București, 2004, p.176.

*Augustin Hamsea, Constantin Gurban.*<sup>172</sup>

La Arad mai apar publicațiile: „*Tribuna Poporului*” (ziar de atitudine națională, cu pagină literară), la care lucrează și *George Coșbuc*; în 1911 apare „*Românul*”, condus de *Vasile Goldiș*, având colaboratori de seamă: *Ion Luca Caragiale, Duiliu Zamfirescu, Ion Minulescu și Eugen Lovinescu*. După o scurtă vreme, aceste două ziare s-au unit.<sup>173</sup>

Distinsul om de cultură, contemporan nouă, profesorul *Vasile Popeangă*, în lucrarea *Aradul în perioada dualismului (1867-1918)*, apărută în volumul *Aradul. Permanență în istoria patriei*,<sup>174</sup> referindu-se la importanța presei arădene spune: „*Mass-media arădeană, și în special presa scrisă, a trăit ani de glorie în decursul vremilor, urmărind fiecare eveniment cu interes deosebit, și cu profesionalism aducându-și aportul la dezvoltarea sentimentului identității naționale și al continuității culturale românești, dovedindu-se un adevărat focar la realizarea idealului național al românilor, la făurirea României Mari.*”<sup>175</sup>

În concluzie, putem afirma că presa bisericească și laică românească din Arad a fost o veritabilă tribună de apărare a identității naționale, a format un careu de aur, oferind și spațiu de exprimare presei transilvane, aflate sub dominație străină.

Spre deosebire de activitatea presei arădene de altădată, în prezent, în condițiile de liberă exprimare, când fiecare poate spune despre fiecare orice dorește, fără a da socoteală cuiva, nu ne va surprinde că presa arădeană se referă la construcția Catedralei „*sui generis*”, nu totdeauna cu informații obiective, realiste și bine intenționate. Aceste aspecte însă, s-au indexat de către Conducerea Eparhială ca o confuzie de moment sau ca o provocare, la care, desigur nu a răspuns, ci a lăsat ca timpul să verifice și să judece... Peste toate aceste încercări, rămâne însă în mesajul nostru *exprimarea deosebitei considerații față de mass-media arădeană, care a oglindit cu dăruire, conștiinciozitate și profesionalism obiectivul construcției Catedralei Arhiepiscopale*.

Fără a face vreun comentariu asupra informațiilor oferite de presa arădeană cu privire la construcția Noii Catedrale, atașăm mai multe materiale

<sup>172</sup> Georgeta Răduică, Nicolin Răduică, *Dicționarul presei românești (1731-1918)*, Editura Științifică, București, 1995, p.64.

<sup>173</sup> Iulian Negrilă, *Presa literară românească arădeană (1869-1944)*, Editura Multimedia, Arad, 1997, p.3.

<sup>174</sup> Vasile Popeangă, *Aradul în perioada dualismului (1867-1918)*, în volumul *Aradul. Permanență în istoria patriei*, Editura „Casa Scânteii”, Arad, 1978, p.345.

<sup>175</sup> *Ibidem*, p.348.

decupate din presa vremii, lăsându-l pe cititor să aprecieze veridicitatea afirmațiilor prezentate...<sup>176</sup>

# Adevărul

Arad  
SRL

---

Cotidian independent — J 02 nr. 1886/1991

---

ANUL IV | Nr. 617 | Sîmbătă 2 V - Duminică 3 V '92 | 4 pag. — 10 lei

---

## Noi trepte spre Catedrala Ortodoxă din Arad

Dind glas dorinței credincioșilor arădeni de a construi o nouă catedrală în municipiul Arad, care să simbolizeze triumful luptei și al aspirațiilor seculare ale acestora, să consfințească în plan artistic afirmarea națiunii române și să exprime omagiul celor 21 martiri ai Revoluției din Decembrie 1989 și unde clerul și credincioșii arădeni să înalțe rugăciuni Atotputernicului Dumnezeu în duhul părinților, moșilor și strămoșilor lor, Episcopia Aradului, urmare obținerii tuturor aprobărilor privind atribuirea locului, a lansat un concurs, la nivel național, în scopul valorificării celei mai reprezentative idei, care să îmbrăncească aspirațiile Ortodoxiei românești într-o operă monumentală pe aceste meleaguri. Acest concurs s-a încheiat la 31 martie a.e., (data poștei) la care au participat 24 de concurenți din întreaga țară. Pînă în prezent s-au primit șapte proiecte, așteptînd să mai sosească și celelalte.

Urmare Deciziei Chiriarhului locului, Prea Sfințitul Părinte Episcop Dr. Timotei Sevițiu, s-a stabilit o comisie formată din reprezentanți ai Departamentului pentru urbanism și amenajarea ter-

## Catedrala Ortodoxă

(Urmare din pag 1)

nr. 156.089.960.610.08 deschis la B.R.D. Arad, sînt depuse donații de 350 D.M. și 1.000 șilingi austriece.

Toate încasările pînă la această dată au fost verificate de către oameni competenți, nefiind deficiente; plăți nu s-au făcut.

Adusem cele mai sincere și călduroase mulțumiri tuturor donatorilor, rugînd pe Bunul Dumnezeu să le răsplătească cu belșug de sănătate, fericire și folos sufletesc.

Menționăm că donațiile se pot depune, în continuare, în conturile arătate mai sus, la actuala Catedrală și la casieria Episcopiei, contra chitanță. Facem un apel călduros tuturor credincioșilor să prezinte donațiile numai sub această formă, iar în cazul organizării colectei, în scopul construirii Catedralei, de către parohiile din municipiul și județ, numai persoanelor împuternicite de către acestea și cunoscute pe raza respectivei parohii, care vor purta delegații speciale, vîzate și ștampilate de către conducerea parohiei în cauză, să li se încredințeze donațiile pe bază de chitanță sau tabel special, care va sta la baza emiterii chitanței colective, pentru a avea certitudinea că respectivii bani vor intra în contul construcției noii Catedrale Ortodoxe din Arad.

Pomeneste Doamne, pe toți cititorii, ostenitorii și binefăcătorii Sfințului Locașului acestuia.

---

Pr. IACOB BUPTI,  
consilier economic

(Cont în pag. a 11-a)

(„Adevărul”, nr. 617, 3 mai 1992)

<sup>176</sup> Arhiva Catedralei Arhiepiscopale „Sfânta Treime”, Arad. Dosar nr 13. Construcția Catedralei oglindită în presa vremii.

# Si totusi, unde se va inalta Catedrala ortodoxa?

Episcopul Aradului, Grigore Coasta, un erudit, membru al Academiei Romane, spunea, in 1934: „Tot asa pecem in Timisoara se construiesc o mareala catedrala, si in Arad, central Eparchiei, trebuie neaparat sa se ridice o biserică catedrală.” Inteleptul levara stila ce are de la cut: el punea accentul, însă, nu atat pe grandiozitate ci pe locul, pe pozitia unde va trebui așezată: „...ca s-o putem zăsi la loc de frumuse,

«Căi etne vine la Arad rămină captivat de măreția bisericilor străine, așezate anume la loc de frumuse, așa ca să înmucească orice prestigiu de viață românească».

Si dacă — din diferite motive — Catedrala nu-a putut fi ridicată în vremea episcopilor Ioan Ignatie Papp, Grigore Coasta, Andrei Magyari, Nicolae Corneanu, Teoctist, Visarion Așuleanu, astăzi, când sînt create toate condițiile pentru demararea lucrărilor în monumentalul edificiu,

se pare că întărirea punerii pietrei de temelie se datorază localul alegorii locului de amplasament.

Pentru a răspunde numărătoarelor întrebărilor care ne-au fost adresate, încercăm, în înfățișarea de față, să aflăm care este stadiul demersurilor oficiale, în vederea stabilirii, de către factorii implicați — Episcopie, Prefectură, Primărie — a locului unde urmează să fie înaltă Catedrala.

## P.S. Timotei — Episcop al Aradului:

Construirea unei catedrale în centrul orașului, a fost mereu în intenția arhiepiscopilor și mădoleșii în acest scop s-a lăsat de făcătoare dintr-o episcopie de după 1918. De ceea, în anul 1934, în baza lăscămintelor înaintatului său Ignatie Ioan Papp, episcopul Grigorie Coasta a și început lucrările la catedrala actuală hotel „Astoria”, urmînd împlinirea demersurilor respective. Strînsul său prematur, în 1935, a stănat începutul timpului pentru că mai apoi deteriorarea situației mondiale războiului și cursul ulterior al evenimentelor, s-au mai permis relăsarea problemelor decit într-o Românie nouă și liberă.

Artă, încă de la începutul anului 1990 au rîncipit tratativele dintre Episcopie și autoritățile competente, sondajele de opinie, cercetările de specialitate, anunțurile privind concursul de proiecte etc. Problema nu a fost întotdeauna o clipă, chiar dacă aparent a lăsat această impresie, doar că sotițiile au nevoie de un timp al împietrii. Desigur că prelungirea duce la neabăritare și suspiciune. Din păcate, fiecare soluție își are susținătorii și adversarii, ceea ce face ca înțelegerea să fie incompletă, chiar denaturată și ceea ce e mai trist, subiective sau acoperămintul competenței în cazul specialiștilor în construcții și arhitectură.

Conducerea Episcopiei Aradului a ținut seama de toate cerințele atunci când a ales zona Lacului — a se înțelege nu secarea acestuia, ci punerea mai mult în evidență a frumuseții lui, în care să se reflecte o biserică, ea însăși simbolizată printr-o corabie pe marea vieții. De fapt, s-a avut în vedere un loc ce nu implică demersuri, deșăbri, tranșării de imobile, linii de tramvaie, deturării de drumuri, modificări subterane etc., de cîi poate sotițiile tehnice mai complicate, pentru a căm depăși înfrîngerea, sau dat asigurările competente. Alte puncte de amplasament presupun inconvenientele deja arătate sau leșarea din zona centrală. Totuși, pentru a nu apărea exclusivismul, Episcopie a încredințat Institutului de proiectări local întocmirea unor studii

partea de altar înspre zona Podgoria, ceea ce, într-o concepție laică, înseamnă apate, le unei clădiri (care dă exact în bulevard) iar în plus existau mari greutăți de construcție determinate de existența lacului, de acest lucru de apă benefic pentru Arad.

De asemenea, soluția din zona cinematografului „Dacia” a ridicat foarte multe discuții, în sensul pregătirii acestui amplasament (modificarea liniilor de tramvai, întreruperea activităților ce se desfășoară în subteran și devierea unor conducte). Deci, o problemă deosebit de complicată.

Și atunci Prefectura a propus ca această Catedrală să fie amplasată în zona str. 30 Decembrie, spre str. General Mîlea, avînd în vedere că s-ar fi încautat și în cunoștințele bisericesti — cu orientarea

altorului aproape pe direcția răsării — și, în al doilea rînd, că ar fi existat posibilitatea ca să amenajăm întreaga zonă din fața acestei viitoare catedrale cu busturi ale personalităților politice, științifice și culturale care au trăit în Arad.

Dar se pare că există o tergiversare din partea Episcopiei. Nu putem să ne dăm seama din ce cauză se sustine așa de mult zona Lacului, care prezintă afecțiune înconveniente de ordin material și tehnic, desi s-a stabilit odată chiar și ziua în care urma să se sfințească locul de amplasament și să se pună piatra de temelie.

O idee inexplicabilă din partea Episcopiei care ne pune în situația de a nu mai ști ce sîm credem: această Episcopie dorește sau nu să se construiască o catedrală în municipiul Arad?

## Ing. Mircea Hent, primarul Aradului:

Credem, că, din punctul de vedere al Primăriei, s-a făcut tot ce l-a fost în competența pentru construirea Catedralei ortodoxe în Arad. S-a pornit de anul trecut. Au fost prezentate două variante de amplasament, printre care am enumerat trei variante pentru zona „30 Decembrie”, o variantă pentru zona Bădarice, o variantă pentru B-dul Revoluției (în fața „Libelula”) o variantă în fața Palatului CFR (în parcule) două variante pe B-dul Revoluției (la nr. 89-95 unde este TAROM-ul, deci cu demolări de constructii).

Inițial, când s-a pornit această discuție — la soluția respectivă a participat și dl. prefect de atunci — s-a căzut de acord pentru varianta V (pe B-dul Revoluției), în fața „Libelula” și nu am spus atunci punctul de vedere: cea mai viabilă și cea mai realistă, varianta rămîne cea pe str. „30 Decembrie” pentru că necesită demolări mai puține. Dar, în fine, s-a hotărît pentru varianta V. Ori, în acest loc, sînt necesare lucrări importante pe care primăria nu le poate face. Episcopie — care credem că nu face nimic — cerea amplasamentul liber de sarcini. Va glîndii ce înseamnă asta: în fața „Libelula” sînt lucrări subterane, linii de tramvaie și sîm credem că e cazul să măm discutăm cu Primăria n-are bani sau că nimeni nu măi face, cumăcă patriotică...

Pe urmă, s-a vizitat o variantă — III — în zona Bădarice. Aceasta presupune, practic, să „mîncăm” parcul, zona și locul.

Au venit propuneri ulterioare pentru o variantă de amplasament (XI) pe intersecția B-dul V. Mîlea cu str. 30 Decembrie. Într-adevăr, am susținut această variantă. Și, printr-o, noi am făcut totul: am

readus terenul în circuitul funciar, am făcut parcelarea și atribuirea către episcopie. Deci le-am dat totul pe gratis. Bineînțeles că forma și dimensiunile nu le cunoaștem noi pentru că Episcopie trebuie — și în funcție de asta s-ar face demolările — să organizeze un concurs de arhitectură și în funcție de soluția leșată, clasigatoarea, noi ne revizim parcelarea.

Asadar, din punctul nostru de vedere, Catedrala va așezată în intersecția celor două străzi. Episcopie urmează doar să facă acest concurs de arhitectură. Deci treaba e oprită la dîmii nu la noi.

Și am mai spus ceva: dacă Episcopie nu este de acord cu acest amplasament, dacă solicită alt spațiu, noi nu ne împotrivim. Consiliul de Administrație nu se împotriveste în cazul în care este de acord cu Episcopie. Dar dîmii trebuie, în primul rînd, s-o coară și să fie realist. De o Xempul, varianta deasupra lacului nu se pare că ar fi de coștisoare. Dar dacă au puterea financiară s-o facă acolo, voiam și varianta aceasta.

Deci nu ne împotrivim în nici o soluție. Dacă vor serșea una și au puterea financiară din partea Primăriei nu va fi nici o piedică. Și noi sîntem ortodoci și români și dorim ca această Catedrală să fie așezată într-un loc reprezentativ.

Am aflat că și sindicatele au făcut un sondaj de opinie și au fost de acord cu amplasarea propusă de noi, la intersecția celor două străzi. Și-au dat și dîmii o părere, nu vor să se-o împună, dar e bine să fie auzite mai multe păreri.

Dar am spus, în final, încă o dată, să se înțeleagă clar: noi avizăm tot ce propune Episcopie.

## Ec. Ioan Cazman, subprefectul județului Arad:

Problema construirii unei Catedrale Ortodoxe în Arad o spărit încă de anul trecut (aproximativ luna august sau septembrie). Ca urmare a vizionării unor planșe ale arhitectului Cristea Mîles, am început discuțiile. Și, din partea arhitecturii, a existat propunerea ca amplasamentul viitoare catedrale ortodoxe să fie între blocul cu cinematograful „Dacia” și cel de vizavi, respectiv pe mijlocul bulevardului. Din acel moment (aproximativ luna august sau septembrie) s-a deschis un dialog. Au fost vreo șapte-opt locuri care au intrat în discuție și s-au selectat pe rînd, ajungîndu-se în final amplasamente de bază: în fața liceului CFR (în parcul de lângă Podgoria), în „Li-

belula” (în parc, între liniile de tramvai) și pe str. „30 Decembrie”.

Discuțiile au fost aprinse, cu argumente pro și contra, ca, în final, Episcopie să susțină foarte mult un amplasament în zona străzii Lacului, ceea ce pentru noi (prefectură, arhitectură) a apărut ca o dificultate extraordinară, priza faptul că s-ar fi oprită circulația pe această stradă de traversare din zona Podgoria, plus alte impedimente. Cu toate acestea, Episcopie și cu alții s-au dus la București și au obținut aviz de la organele de sistemăritare, lucru cu care noi n-am putut fi de acord pentru că, la primul rînd, ar fi modificat întreaga zonă și apoi ne-am fi trezit cu

„Adevărul” numărul din 2 octombrie 1991, de un așa zis „grup de credincioși” din parohia Arad Segă II, Consiliul Parohial al numitului parohial, intrat în sedința sa din 6 octombrie a.c., respectuos aduce la cunoștință Prefecturii și Primăriei că a decis să publice în cotidianul amintit o precizare în legătură cu cele afirmate în textul publicat, precizare din care reedă următoarele:

1. În parohia Arad Segă II nu s-a organizat nici un sondaj de opinie, în legătură cu amplasarea noii catedrale.

2. Opiniile exprimate în conținutul scrisorilor nu sînt și nu reprezintă opțiunea credincioșilor din parohia noastră.

3. Considerăm că problema în cauză, desi interesată pe toți credincioșii municipiului, depășește competența enoriașilor parohiali, fapt pentru care acestora o considerăm apartinînd specialiștilor și factorilor competenți, parohia noastră o vînd propriile probleme legate de construirea unei noi biserici în zonă.

4. Dată fiind această situație, respectuos rogam Rodacția cotidianului „Adevărul” să nu mă publice astfel de materiale întocmite de credincioșii decit dacă acestea sînt însoțite de semnătura omii ce le-a întocmit, parohia neamîndu-și responsabilă de unor afirmații care nu-i aparțin.

Deci sîntem priți (cunoștem obiceiul ca publicăm părerea unor enoriași care nu au competența și nici dîmii să-și spună o părere în problema amplasării viitoare catedrale) ca acestora ar aparține, în exclusivitate, „social, laicilor și factorilor competenți”. Nu sîntem cu opțiunea unor credincioși — îndreptățiți — a cămă sau nu — poate stîrni atîtea nemulțumiri și poate fi obiectul unor serșose analize într-o sedința parohială. Mai ales că subiectul o știe tot orașul — este încă în studiu de... opinie. Dacă s-ar fi trecut la treabă — de altă vreme de cîmă se „amestecă” locul — și s-ar fi pus deja piatra de temelie a catedralei, oamenii nu ar mai avea obiect de discuții. Oricum, noi ne lăsm angajamentul” și nu le măm publicăm „glîndirii”, cu condiția să precizăm tot faptul, din această pagină, pe care am pus-o la dispoziția „factorilor competenți”, unde, totuși, se va înălța Catedrala ortodoxă. Noi însă ne lăsmăm. Și credem că nici în drept să decidă ar trebui să revizuiască — cu toată seriozitatea — variantele cele mai bune și, mîcar în această lărnă, să fie lăută o hotărîre definitivă.

ANCHETA REALITĂȚII DE VASILE FILIP





# Adevărul

Cotidian Independent - J 02 nr. 65/1991

ANUL III Nr. 371 | Simbătă, 18 V; Duminică 19 V '91 | 8 pagini - 3 lei

## Dreptul la replică

### Din nou, despre viitoarea Catedrală ortodoxă

(Referitor la articolul „Framințări privind noua catedrală ortodoxă a Aradului” din 4-5 mai 1991)

Necesitatea unei largi informări a populației orașului Arad, privind noua Catedrală ortodoxă, nouă determinată să facem câteva precizări la articolul sus-menționat, semnat de preotul Jacob Pop, fost consilier la Episcopia Aradului, în vederea clarificării confuziei din jurul acestui subiect și ne care ar fi totuși și o amplifica.

Amplasarea unei clădiri în cadrul orașului, ne supune unei practici consacrate mult versat de avizare pe baza unui proiect (documentat), după criteriile de asemenea bine cunoscute (impresora în cadrul în situ, împlinitor funcțiune, volumetrie, circulație, posibilități de amenajare cu utilități necesare) de către o comisie de avizare formată din specialiști în domeniu.

În vederea amplasării Catedralei, fiind cont de faptul că acest obiectiv reprezintă, din punct de vedere urbanistic și arhitectural, cel mai important eveniment din viața orașului Arad, avizarea a avut un caracter mult mai amplu, decât în mod obișnuit, și pentru faptul că mi am avut senzația unor oferte de a dispune de terenuri în

care în zona festivă a municipiului, care să satisfacă toate cerințele, atât cele ca zonă de orientare a configurației de ansamblu, cât și cele arhitecturale, urbanistice. Problema a fost abordată cu răspundere în multe sedințe de dezbateri, la Episcopia. Un număr arhitecților și celor mai importanți în cadrul forului tehnic, municipal și județean. La ultimele două dezbateri de avizare de la Prefectura, au participat și Președintele Părinții Episcopii și Aradului și Hinoșoarel. Conducerea județului și municipiului Arad, arhitecții șefii municipiului și județului, directorii ai institutelor de proiectare, serviciile de Investitii etc. conducerea Uniunii Arhitecților din Arad, arhitecții și inginerii specialiști în domeniile impuse de avizare.

Persoanele sus-menționate au fost invitate la dezbaterile de avizare de către conducerea județului și municipiului dintr-un cadru discursiv liber purtat, să-și spu-

**DIRECTOR TIMNIC**  
ing. Cătălin Stoica

**ARHITECT ȘEF**  
arh. Elena Copaci

(Cont. în pag. a VIII-lea)

SIMBĂȚĂ 18 mai 1991 — DUMINICĂ 19 mai 1991

### Din nou, despre viitoarea Catedrală ortodoxă

(Urmare din pag. 1)

nă punctul de vedere.

Dezbaterile s-au deslășurat în jurul studiului de amplasament (care prezenta mai multe variante) comandat de Episcopia, Centrului de proiectare. Au fost eliminate și, fiindu-se cont de dorința tuturor, inclusiv a Episcopiei Aradului, de a evita dificultăți suplimentare și de a nu se aduce prejudicii nimănui, variantele care impuneau un mare volum de demolări (B-dul Revoluției și zona str. 30 Decembrie), precum și cele din zona Pieții Podgoriei, datorită sufocanței circulației vehiculare existente și care se va devalua foarte mult în viitor, întrucât în timpurile noastre. Soluția din sus-amintita zonă, reprezentată și a onoare urbanistică de amplasare a unui obiectiv de mare interes public cu altă deosebită de proiect în țara noastră, întrucât piața de circulație vehiculată este foarte intensă.

O insistență foarte mare a fost din partea Episcopiei pentru amplasarea Catedralei pe locul „Padurice”, variantă care presupune deslășurarea parțială a lacului, unica funcțiune de acest gen, din municipiul nostru și care prezintă complicații tehnice deosebite, precum și fundamentele deficiente arhitecturale-urbanistice (implasarea unei moșteniri arhitecturale dominante cu spațiu spre bulevard, din motive de orientare alături spre răsărit și în accesul principal scema față de fluxul existent, fiind vorba în dreptul intrării spre sala „shoco” a Casei sind. color).

De altfel variantele din zona Pieții Podgoriei, sus-amintite, sînt amplasate marginal în raport cu zona festivă a orașului; repetind principala deficiență a catedralei, lei existente.

Variantă de amplasament avizată pe bulevard în zona Politehnicii - Libelula - prezintă toate virtuțile urbanistice impuse de preajmă acestui obiectiv. Dominată zona centrală civică, în jurul cadrului arhitectural de în-

ta, un impresionant cap de perspectivă, prezintă de mare unicitate cum sînt de altfel amplasate bisericile sau catedralele în toate localitățile și marile orașe, principalul motiv al aspirației ardenților, cu altă mai mult cu cit în viitor, circulația vehiculată se va reduce, bulevardul devenind o agoră socială. Proiectarea edificării în țările de aparținere electrică, telefonie, căldură, gaze, drumuri, iluminare de tranșee etc.) sînt esențiale minore în raport cu importanța obiectivului, nu privește numai Episcopia și, din punct de vedere financiar, nu constituie în niciun fel o piedică de finanțare și executiv în amplasarea lui. Se impune însă o dispensiă privind orientarea alături de economia catedrală din Timișoara și Cluj, care au altă arhitectură orientată la sud, respectiv la Nord.

Ultima dezbateri de avizare s-a terminat într-un mare acord, și s-a lăsat consensul național pentru proiectul de Catedrală.

De lucrurile nu s-au împlinit așa. În loc să se popularizeze rezultatul avizării, justificat în mod real în țara noastră, să avanseze discursul cu toate factorii implicați, care ar putea sprijini realizarea lui, obiectivul inițial de finalizare ale utilităților de infrastructură (în anul 1991) și să înceapă desfășurarea unui cont care să deosebească credincioșii să contribuie la constituirea fondurilor necesare (garanții, asigurări, contribuții, pensii etc. alor financiare) ca o sursă de finanțare, cu o sursă de finanțare de până la 10% din venitul brut anual, am constatat cu simpatie că s-a inițiat o nouă campanie de sondaje de opinie, dezbateri în jurul unor persoane sau foruri fără competențele necesare în domeniul urbanistic, în special în ceea ce privește etc. arătate în articolul cu pricina, precum și o corespondență adresată nepotrivit manifestării și proiectării, cu niste condiții și termenii total înguste din punctul de vedere al reînnoirii „Odiseea” de până acum. Nu mai vorbim de abundanța în afirmări, fără acoperire și control din articolul D-lui Bupte o curioasă lecție și teorie tehnica, arhitectural-urbanistică, despre depozite, transporturi, macofonice amplasarea, pe lacul etc. prezentații pline de confuzie, trunchiate și asociate ale obiectivului caracteristice unor neprofesioniști, precum și recurgerea la utopii etc.

Și din nou pentru o corectă informare trebuie să menționăm că în sus-amintita problema amplasării pe locul Padurice a unor „banca financiară” și nici nu s-a discutat atribuirea amplasamentului de pe B-dul Revoluției altui cult, așa cum arată în articolul său D-lui Bupte.

S-a dovedit și de această dată că de lucrurile a fost speranța noastră, că în fine un anumit zădărnici în care se va face un cont și de evaluat specialiștilor și se va respecta părerea lor, în domeniul ca-

re le este specific, dar constatăm că fiecare se prețuiește mai bine în domeniul său, și mai ales în a aduce acuzări nefondate, cu sprijin unor pildă biblice. În loc să aplice învățămintele strămoșilor în propria activitate. Exemplul cel mai cochet este îl extragem din articolul D-lui Bupte: „Acum avizez, care nu răspund la toate, solicitările Episcopiei, au fost toluși trimisă la Secretariatul de Stat pentru culte din București, potrivit indicațiilor, pentru avizare, bineînțeles cu punctul de vedere al Episcopiei”. Bineînțeles că punctul de vedere al Episcopiei difera de cel al specialiștilor. Nu este faptul că Episcopia a permis realizarea arhitecturii.

Inițiativa producția de oameni în demararea edificării noii Catedrale ortodoxe din municipiul nostru, putea fi evitată dacă Episcopia Aradului ar fi invitat pentru o discuție la fața locului pe tot ce în măsură să găsească și să avizeze soluția optimă (și care ar fi răspuns, întru măsură, cu plăcere aceste invitații) reprezentanții. Secretariatul de Stat pentru Culte, al Comisiei Naționale pentru Avizare și Situații istorice și al Comisiei pentru Avizarea Locașurilor de Cult din cadrul Departamentului pentru Urbanism și Amenajarea Teritoriului.

Amintim că în discuțiile ulterioare dezbateri au participat și următorii specialiști: ing. Stoica Constantin, directorul Direcției tehnice investitii, a Prefecturii, arh. Cipac Elena, arhitect șef al județului Arad, arh. Ștefănescu Gheorghe, PROIECT Arad, sculptor Șerban Dănuț, membru al Uniunii Arhitecților din România, ing. Aslan Ișan, PROIECT Arad, arh. Șerban Liviu, PROIECT Arad, arh. Drăulescu Mariana, PROIECT Arad, arh. Anghel Emil, PROIECT Arad, arh. Fodor Ionel, PROIECT Arad, arh. Vesa Ionel, PROIECT Arad, ec. Nicu. Dintr-un director la Direcția de construire a activității economice a Prefecturii.

# Știm cum va arăta viitoarea catedrală ortodoxă din Arad? În linii mari, se pare că da, iar autorul este un timișorean!

(Urmare din pag. o ilu.)

Juriul consideră că opulența și o onerare tendință spre megalomanie nu este în avantajul ideii de ortodoxie. De asemenea, dificultățile de natură financiară fac proiectul greu de materializat. Juriul consideră apoi că, datorită amplasării Pieței Catedralei la etajul II (cota plus 6,30), perceperea volumului principal al catedralei poate fi compromise din diferite unghiuri de vedere.

În ceea ce privește funcționalitatea și spațiul ecleziastic, juriul remarcă următoarele: — accesibilitatea arenele în Piața Catedralei, situată la etajul II.

— suprafețele construite sînt exacerate: la fel și capacitatea.

— sînt prevăzute spații care nu sînt cerute în temă (de ex.: apartamentele etc.).

— spațiul tehnic sînt deasupra catedralei, ceea ce dă vederea către semicicla absidel altarului și, implicit, către scene religioase ortodoxe din iconografia ortodoxă.

Concurenții au aprofundat plastica volumetrică și a fațadelor; turul clopotniță ocupă o poziție majoră în compoziție, dar nu are o rezolvare plastică adecvată. Porțile perimetrice, cu funcție urbanistică evidentă nu rezolvă convingător impactul cu ambientul existent. Juriul nu poate propune o soluție

Consideră acest proiect ca sinocipital și îl respinge.

●PROIECTUL NR. 5. Acest proiect rezolvă în mod echilibrat interierul viitoarei catedrale din Arad în terenul de amplasament adiacent Pieței „Podgoria”, avînd în plus avantajul unui acces convenabil al credincioșilor de pe arterele laterale, prin intermediul pasajului pietonal propus prin temă. Ca element pozitiv, Comisia consideră că adoptarea unei soluții planimetrice de tip central, asemănătoare unor soluții ecleziastice bizantine românești, ridicate în secolul V-X, asigură o bună acțiune interioară și implicit, o vizibilitate coregionară către altar, cu spațiul sacru.

Cu toate acestea, soluția respectivă nu rezolvă unele aspecte esențiale impuse de realizarea fericii a unui program ecleziastic ortodox, între care menționăm:

— spațiul absidei altarului este subdimensionat pentru o catedrală destinată unui sobor numeros de preoți slujitori, lucrîndu-se compartimentele indispensabile confesiunii ortodoxe care flanchează altarul (noveconfidariu și diaconiconul) deși în zona etică în spatele absidei centrale, este prevăzut un spațiu nefuncțional la care sînt adăugate trei atitudini (în general deambulatoriul specific unor biserici romano-catolice);

— suprașupra cupolei naosului este propusă o rață a unei soluții de tip „tomb” (tomb),

— vederea, din scara-cit și terasă (fînd adăugate de turla centrală a bisericii, care supraînălțarea artificială volumului ecleziastic și majorarea nejustificat costul construcției);

— vitrarea excesivă a zidurilor perimetrice ale bisericii împiedică valid realizarea unui program iconografic coerent, impus de Cănoanele Bisericii Ortodoxe, potrivit cîrmirii sale;

— înălțarea excesivă a bisericii cu numeroase turnuri și turnulete centrale, perimetrice și deși eficiente, au ca efect, de asemenea, scumpirea valorii de realizare a operei;

— expresia plastică arhitecturală generală a edificiului depășește o atmosferă de formalitate și lipsă de unitate strîine rezolvărilor tradiționale valonice, cunoscute în arta și știința de a construi a românilor.

În concluzie, proiectul este considerat greu de realizat în același timp nepotrivindu-se la specificul arhitectural al Aradului. De aceea juriul nu propune achiziționarea lui.

●PROIECTUL NR. 6. Prin propozițiile sale, edificiul proiectat ocupă practic întregul spațiu, pînă aproape de trapezoidul lateral, obligînd ca prezențele impuse de cult să se realizeze numai pe corosabilitul din jurul bisericii și în piațeta din fața catedralei. Se recomandă achiziționarea ca-

tedralei, potrivit acestui proiect, este corect orientată față de axul principal al bulvardului.

Modelul de rezolvare a diferitelor funcționalități (ceese principale spre naos, naos, altar etc.) este defectuos, rezolvat prin obscurarea principalelor fluxuri de către unele elemente amplasate în anșii lui, intrarea posterioră, de asemenea, obstruită, perturbă prin apropierea de campmentul, buna desfășurare a ceremoniilor ortodoxe. Alături de defectuos amplasat față de principalele elemente ale planului, constatîndu-se, în final, o lipsă de claritate și ording a elementelor funcționale ale planului.

Referitor la plastica exterioră, se remarcă faptul că proiectul prezintă o manifestare prelungă de elemente exterioare de la catedrală din Timișoara, avînd și elemente preluate în mod mecanic de la Opera din același oraș, toate acestea pe cele patru fațadele Cete de mas sunt prezintă o forță transplantare de elemente arhitecturale ca și înălțimea de 87,5 m turla principală și acest element fiind apreciat ca exagerat. Proiectul prezintă o defectuos rezolvare a principalelor funcționalități, necorespunzătoare în tema concursului, cu toate prezentarea sa extrem de elaborată, motiv pentru care comisia nu îl poate recomanda pentru a-

●PROIECTUL NR. 7. Acest proiect rezolvă oșec învievirea în țară, prin perceperea în axul Bde. Revoluției, constituind capul de perspectivă al acestuia pe direcția centru — gard, realînd și o platformă de acces a credincioșilor pe intrarea principală a vitrării catedralei prin traversarea zonelor de circulație datorită unor pasaje subterane care însă presupun investiții susținutabile, se rezolvă prin acest proiect ridicarea cotei plus 6,00 a catedralei față de zona înconjurătoare, mărîndu-se astfel monumentalitatea edificiului.

Ca deosebită remarcă faptul că acest proiect presupune desființarea modelului de circulație din Piața Podgoria, cu deșcherea liniilor de ferăvil de o parte și de alta a amplasamentului și prin traversarea pieței pe direcția E-V prin pavaie subterane auto, soluție necorespunzătoare în etapa actuală, datorită costului ridicat și inexistenței fondurilor în bugetele autorităților locale.

Prin rezolvarea planimetrice și a promasului, proiectul presupune adăugarea numărului de credincioși cerut în temă și participarea acestora la serviciul divin în bune condiții și cu vizibilitate perfectă. În același timp, el prezintă și mari dezavantaje prin risipa de spații destinate circulației în detrimentul spațiilor utile funcționale așezate (scări monumentale pentru acces de serviciu, pentru acces la turnuri, clopotnițe etc.), suprafața aferentă Sfîntului Altar fiind excesiv de mică pentru serviciul religios dintr-o catedrală.

Totodată se remarcă o imagine plastică dezagreabilă și o volumetrie neadecvată unei catedrale, proiectul prezentînd elemente străine de spiritul arhitecturii românești ortodoxe: copertine, porțice în unghiuri, linii drepte, agresive, pridvor pe toate laturile în dreptul clopotniței, intru și învecinat în arhitectura bisericilor ortodoxe. De asemenea, înălțimea prea mare a cupolei frustrează biserica de atmosfera de înimitate și de pioșenie caracteristice unui edificiu de cult ortodox, vitrajul total al cupolei nepermînd realizarea picturilor canonice. Structura edificiului nu reflectă masivitatea construcției.

Deși se încadrează, parțial, în datele temei de proiectare, rezultatul nu este cel dorit privind la imaginea unei catedrale ortodoxe, înca comisia consideră că acest proiect nu poate fi acceptat.



Proiectul nr. 5



Proiectul nr. 7

La Micalaca Ziua Asociației ASTRA

(„Adevărul”, 8 mai 1992, p.4.)

## Știm cum va arăta viitoarea catedrală ortodoxă din Arad? In linii mari, se pare că da, iar autorul este un timișorean!

**M**arti, 5 mai, la Mănăstirea din Gal, am fost martorii unui eveniment: desemnarea proiectului câștigător pentru construirea viitoarei biserici-catedrale în Arad. Mistuna grea și de mare răspundere pentru a-lегera celuilalt adevărat proiect a revenit în sarcina unei comisii formate din prof. arh. ASGANIO DAMIAN, din partea Comisiei Naționale pentru avizarea proiecturilor de cult, București, arh. CRISTIAN MOISESCU — Secretariatul de Stat pentru Cultură, București, arh. PETRUŢA OLĂRESCU — Comisia Națională pentru avizarea proiecturilor de cult, arh. ȘERBAN STURDZA — Comisia Națională a Monumentelor, ansamblurilor și siturilor istorice, subcomisia de Vest Banat-Crișana, Timișoara, ing. VIOROB GAJO, Arhiepiscopia Timișoarei și Caransebeșului, arh. COPACI ELENA, arhitect-șef Consiliului județean Arad, arh. CRISTEA MILOȘ, membru al Consiliului director al Uniunii Arhitecților — București, arh. GHEORGHE SECULICI, consilier municipal, director al SC Proiect SA Arad, arh. IOVETI VESEA, Uniunea Arhitecților, filiala Arad, arh. ȘEBIAN GUBOVICI, oficiu pentru Patrimoniul Cultural — Național Arad, ing. MIRCEA SACUL SC Proiect SA, membru al comitetului de șaprin pentru construcția noii ca-

tredrale. Președintele Jurului a fost ales domnul prof. arh. ASGANIO DAMIAN, Prea Sfinția Sa, Părintele Episcop dr. TIMOȚEI SEVIETU și P.S. Emilian Bîrdia, au patronat spiritual această acțiune.

Deși, o spunem cu regret, concursul a fost anulat doar de șapte autori (din totalul de 24 de autori înscrși) dezbaterile au durat mai bine de 10 ore. Au fost luate în discuție elementele de amplasament, de funcționalitate, de volumetrie și expresie plastică, s-a avut în vedere promovarea unor valori ale arhitecturii românești, păstrându-se, firește, linia bizantină.

În fața exigenței Jurului, două proiecte au căzut aproape din start. Apoi, au fost evaluate, element cu element celelalte cinci proiecte. Opinia generală a fost că, luate ca atare, nici una dintre lucrări nu corespunde prezentului ridicat de o catedrală sau posibilităților financiare ale orașului dar, fiind vorba de un concurs de idei, în urma urmelor, jurul a hotărât să promoveze ideea proiectului nr. 1. La deschiderea plicului s-a constatat că autorul este un timișorean: IOAN AURELIAN TRIF. Intruch Jurul a hotărât că nu sînt îndeplinite cerințele pentru acordarea premiilor I și II, proiectul domnului IA. Trif a primit premiul trei. De asemenea, s-a considerat că nu este ca-

zul să se acorde mai mult de o mențiune. Ca atare, această a fost acordată proiectului cu numărul 2 de concurs. La deschiderea plicului avem să constatăm că ideea modernă și îndrăzneață, aparțină unor arădeni: arh. Emil Anghel, Teodor D. Gheorghiu și Ionel Nistor.

Dacă ni se permite o opinie, subsemnatul ar fi optat pentru proiectul celor trei arădeni, dar cum pierrea specialiștilor are, oricum, mai multă greutate decât a unui profan în materie, nu ne rămîne decît să credem că s-a ales o idee bună, cu condiția ca ea să fie dezvoltată. O singură problemă ne mai sugerează însă atenției: am avut impresia, poate greșită, poate nu, că nu toți membrii Jurului au înțeles că noi avem nevoie la Arad de o catedrală și nu de încă o biserică, adică dorim o lucrare cu adevărat monumentală și nu o bisericuță.

Și pentru a nu insista în consideranții personale, oferim mai jos cite o imagine a fiecăruia din cele cinci proiecte asupra cărora s-a dezbătut mai mult, alăturînd observațiile Jurului. Vă lăsați, deci, să vedeți, să citiți și să judecați, și încheiem cu precizarea că, așa cum s-a mai spus, proiectele vor fi expuse public, la galele de artă „Alfa”

ISTRISTAN MIHUTA



Proiectul nr. 1

● **PROIECTUL NR. 1** — Proiectul prezintă o încercare să înscrie edificiul în terenul atribuit, asigurîndu-i-se ambientul propriu față de circulația densă din zonă, prin prevederea de aici terase și plantații. Se remarcă faptul că nu este asigurată capacitatea prevăzută în temă (circa 2000 locuri) deșiderat ca poate fi asigurat prin mărirea volumetriei întregii construcții. Proiectul trebuie să asigure prin volumetrie o situație convenabilă, care să constituie cap de perspectivă dinspre Zona centrală a orașului.

În ceea ce privește plastică arhitecturală a fațadelor, se apreciază tratarea favorabilă a acestora, urmîrindu-se și asigurarea suprafețelor vitrate necesare iluminării care în exterior să diminueze robustetea oropsă prin soluția prezentată.

În ceea ce privește funcționalitatea, se apreciază necesară asigurarea unei vizibilități optime din partea absidei, tor surse iconostas oricum și desfășurarea necesității prevăzute a patru scări principale (eventual, renunțarea la cele două scări prevăzute în zona absidelor).

Se încheie și b rezolvire a rezolvirii zonei prevăzute pentru clopotniță. În final, Comisia apreciază că o aprofundare a studiului avîndu-se la bază și observațiile făcute poate duce la o soluție convenabilă și realizabilă pentru viitoarea catedrală.

● **PROIECTUL NR. 3** În vederea amplasării și încadrării în zonă a catedralei, conștientul s-a extins studiul urbanistic sugerînd o soluție de remodelare urbană a Pieței Podgoria.

Remodelarea Pieței Podgoria comportă nivele de desfașurare a funcțiilor: nivelul solului, cu funcțiuni curente (distribuiție trafic, parcaje, comerț, muzeu, spații pentru

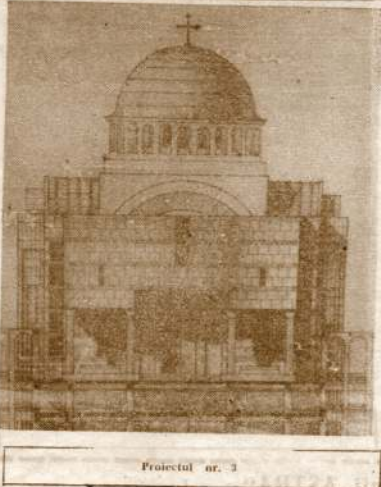

Proiectul nr. 3

travăsămînt) și nivelul pieței pietonale propriu-zise (de etaj II; cota plus 5,30) cu funcțiunea de reprezentare principală — Piața Catedralei. Această piață preia legătura pietonală a esplanadelor centrale.

Scara arhitecturală a ansamblului este percepută prin trei elemente componențiale distincte: turn clopotniță — ca element vertical dominant în silueta orașului, volumul catedralei propriu-zise, ca element major al Pieței Podgoria și Piața Catedra-

lei, concepută ca prelungire a Corosului.

Soluția urbanistică, fiind de mare amploare și conținînd funcțiuni suplimentare temei propriu-zise, presupune ca pentru materializare să fie implicat mai mult investitor. Din acest ansamblu, Episcopul s-a reveni numai executarea catedralei propriu-zise de la cota plus 6,30 în sus.

(Cont. în pag. a-IV-a)



Proiectul nr. 6

crutul

PAGINA 4 — PAGINA 5

# Proiectul Catedralei Ortodoxe Române din Arad

## PROIECTUL COMPORTA ÎNCA MULTE

### IMBUNĂTĂȚIRI

— Sîmnea domnia prof. dr. ASCANIO DAMIAN a fost în secolul XIX ocupat de Sf. Episcopul. În viziunea sa era fost în Arad?

— Sîmnea domnia prof. dr. ASCANIO DAMIAN a fost în secolul XIX ocupat de Sf. Episcopul. În viziunea sa era fost în Arad?

Prof. dr. ASCANIO DAMIAN

— Am fost invitat să particip la un jurat care să se facă în considerare aprecierile noastre în ceea ce privește arhitectura pentru proiectul unei noi Catedrale Ortodoxe Române în Arad. Pe să vă spun că am răsunat cu plăcere de această soluție interesantă și foarte interesantă de ceea ce se înșiră de profesioniștii din domeniul arhitecturii. Deci, împreună cu ceilalți colegi invitați am făcut aprecierile și considerările noastre de specialitate. Din păcate am constatat că sînt prea puțini participanți în acest concurs. Mă așteptam în a participa mult mai numeros.

— Cîi arhitecți au participat la concursul de idei în vederea construirii unei Catedrale Ortodoxe Române din zona Cîmpii Arad?

— Au participat două sute de arhitecți. Probabil că aceiași cetățeni se datoraseră în jurul nostru să participe în acest concurs. În prezent am constatat că sînt prea puțini participanți în acest concurs. Mă așteptam în a participa mult mai numeros.

— Va rîmna să nu caracterizăm lucrările prezentate de către participanți la concurs?

— Nu s-a putut să vă fie o caracterizare generală în-

## NE-AM GINDIT LA UN EDIFICIU CARE SĂ RĂSPUNDA CERINTELOR TRADITIONALE ȘI ACTUALE

— Sîmnea domnia arh. PETRUȚA OLĂREȘCI a făcut parte din jurul de la Mădăraș „Sf. Sfinții Sîmplici” din Arad — Gal constituie proiectul pentru o nouă biserică în Arad. Pe să vă spun că am răsunat cu plăcere de această soluție interesantă și foarte interesantă de ceea ce se înșiră de profesioniștii din domeniul arhitecturii. Deci, împreună cu ceilalți colegi invitați am făcut aprecierile și considerările noastre de specialitate. Din păcate am constatat că sînt prea puțini participanți în acest concurs. Mă așteptam în a participa mult mai numeros.

— Într-o discuție din anul 1987 sînteam acum cîțiva ani și eu am zis că trebuie să luăm în considerare și alte lucruri. În acest sens am spus că trebuie să luăm în considerare și alte lucruri. În acest sens am spus că trebuie să luăm în considerare și alte lucruri.



Arh. PETRUȚA OLĂREȘCI

## „DUPĂ ARHITECTURA PE CARE O ADOPTĂM ASTĂZI, VOM FI JUDECAȚI ÎN POSTERITATE!”

— Domnie arhitecților de MOSSESCU CRISTIAN a făcut parte din jurul de la Mădăraș „Sf. Sfinții Sîmplici” din Arad — Gal constituie proiectul pentru o nouă biserică în Arad. Pe să vă spun că am răsunat cu plăcere de această soluție interesantă și foarte interesantă de ceea ce se înșiră de profesioniștii din domeniul arhitecturii. Deci, împreună cu ceilalți colegi invitați am făcut aprecierile și considerările noastre de specialitate. Din păcate am constatat că sînt prea puțini participanți în acest concurs. Mă așteptam în a participa mult mai numeros.

— Spore necesitate de colaborare între arhitecții din jurul de la Mădăraș „Sf. Sfinții Sîmplici” din Arad — Gal constituie proiectul pentru o nouă biserică în Arad. Pe să vă spun că am răsunat cu plăcere de această soluție interesantă și foarte interesantă de ceea ce se înșiră de profesioniștii din domeniul arhitecturii. Deci, împreună cu ceilalți colegi invitați am făcut aprecierile și considerările noastre de specialitate. Din păcate am constatat că sînt prea puțini participanți în acest concurs. Mă așteptam în a participa mult mai numeros.

— Cred că arhitecții din Arad au fost aproape de Occident, sau cel puțin de Occident. Într-o discuție din anul 1987 sînteam acum cîțiva ani și eu am zis că trebuie să luăm în considerare și alte lucruri. În acest sens am spus că trebuie să luăm în considerare și alte lucruri.

— Cred că proiectul pe care l-am ales este mai aproape de spiritul nostru, de spiritul Aradului. Proiectul arhitecturii pe care l-am ales este mai aproape de spiritul nostru, de spiritul Aradului. Proiectul arhitecturii pe care l-am ales este mai aproape de spiritul nostru, de spiritul Aradului.

- Au prezentat proiecte în cadrul concursului de idei lansat de Sf. Episcopie a Aradului pentru noua catedrală ortodoxă a Aradului următorii participanți:
  1. Arh. TRIE ION AURELIAN (Timișoara)
  2. Arh. DONICI MIHAI (Timișoara)
  3. Arh. dipl. EMIL ANGHIEL (Arad)
  4. Arh. AUGUSTIN IOAN (București)
  5. Colectivul format din: arh. dipl. MIRCEA SERGIU MOLDOVAN, prof. dr. ing. ANTON IOAN NESCU, prof. dr. ing. FERDINAND GOBESZ (Cluj-Napoca), studentul arh. IONUT BOBAN, GYOZO EZSIAN, FLAVIU MUTEAN și ȘANBOR DALBERT.
  6. Colectivul format din: MIRION GABRIELA, arh. MULESCU ALEXANDRU și arh. MULESCU MARIA (Ploiești).
  7. Prof. dr. arh. SORIN GAVRA (Timișoara)

— Deoarece nici unul din proiectele prezentate nu a intrat în toate sarcinile jurului, Comisia a decis să nu se acorde premiile I și II.

• Președintele a fost acordat domnului arhitect TRIE ION AURELIAN din Timișoara.

• S-a acordat o singură mențiune domnului arh. dipl. EMIL ANGHIEL din Arad.

• Proiectele participante la concurs urmează să fie prezentate într-o expoziție la Sala „ARFA” din municipiul Arad, pentru a fi examinate de credincioși.

— Că revenim la proiectele care au fost prezentate în cadrul concursului, eu aș vrea să vă spun că acestea sînt foarte interesante în concepția mea. În jurul de la Mădăraș „Sf. Sfinții Sîmplici” din Arad — Gal constituie proiectul pentru o nouă biserică în Arad. Pe să vă spun că am răsunat cu plăcere de această soluție interesantă și foarte interesantă de ceea ce se înșiră de profesioniștii din domeniul arhitecturii. Deci, împreună cu ceilalți colegi invitați am făcut aprecierile și considerările noastre de specialitate. Din păcate am constatat că sînt prea puțini participanți în acest concurs. Mă așteptam în a participa mult mai numeros.

Arh. dr. MOISESCU CRISTIAN

(„Adevărul”, 8 mai 1992, p.5.)





Opinii privind Catedrala Episcopală Ortodoxă din Arad

ARADUL, vechi centru de cultură românească și octodăci din vechi țării, își accentează din nou prezența prin atingerea unor obiective socio-culturale ortodoxe, ca în anii interbelici...

de urbanizare și dirijare NS și EV. Chiar dacă nu este perfect nici proiectul variatelor nr. 2, este totuși cel mai rezonabil, dacă îl raportăm...

Apreciez mirajul și originalitatea grupului de arhitecți E. Anghel, T.O. Gheorghiu și I. Nistor — destul de reușit, opăim pentru proiectul nr. 3 și ne alăturăm...

Ancheta redacției „Curierul Aradului”

mare măsură toți factorii locali, în primul rând Prefectura, Consiliul Județean, Primăria Municipiului și unele întreprinderi, societăți comerciale, instituții județene, rașoniste și comunale din județ, chiar, dacă unele...

Nu românii ortodocși din Eparchia Aradului sîntem în fața unei perspective istorice pe care ne-o impun...

Prof. PAVEL GALEA

Stropi din cascada vieții...

În artă nu ai nevoie de date științifice. Aici la farmecul aspectului fenomenelor și armonia elementelor, Arta este un fel din reflexiune.

În autoritățile totdaună ni se spune, în fațete infodun, unu ai ce lucru.

Libertatea nu se cunoaște bine din ea, ci din lipsa ei.

GHEORGHE MOTIU

Un lac se opune proprietății

Statul de viață cu domnul CONSTANTIN CISMAS, primarul comunei, despre proprietățile de rezolvat în viața lui localității, care sînt mai multe dar primul din al comunei își prezintă mai o manifestare umană...

ca prin amosarea lacului s-a lăsat din terenul arabil care după Revoluție a devenit proprietatea țărănească.

54 în 14 mai 1992 — în care se prezintă situația. Si propunem o soluție rezonabilă, ca Statul să cumpere sau...

BOCSIG

pe lângă Să discutăm întrebările cu răspunsuri, care sînt în acord cu această programă.

Cugetări preelectorale La urgențele momentului istoric, prezențele umane cele mai urgente

Vechiulul mult multe variante, factorii de decizie nu optat, dar Domniul, pentru data de 27 septembrie, ca conservare. Să ținem minte că țara noastră are conformația unui inel atletic, cu zone compact romanice...

strategii corect dimensionată și activă impunându-se de la sine ca un factor de autoconservare. Să ținem minte că țara noastră are conformația unui inel atletic, cu zone compact romanice...

dar să ne opim aici și să arătăm de ce ne deranjează orice și orice — afectează activitatea parlamentare, tocmă în aceste zile când viteza de reacție a vieții politice din țara noastră...

Originea și ființarea realităților politice și militare ale țării noastre, avem nevoie de o politică cu sîra spirii dreaptă, simțită sau fatigă, operind prin compromisiș necesari, pentru în stare să vește Chile și nepătrunsul poate deveni un termen în ceuata diplomatilor. Deci, dați-ne, simții politicieni, istoricizările fundamentale ale simțului și personalității statice.

Mobilă... de birou

maiul KALASZ PAL, director comercial „Comertul nou”, nu se va limita doar la tehnologia de calcul și de informare, ci va pune accent pe se extinde asupra tuturor activităților...

dar firma „IMAR” tehnică de birou în Arad și în județele învecinate. Deci, ne-am găsit în colaborare tip honorar. Statul de plan efectuat deja de noi în Ungaria este înviorător în acest sens. Se se pare că există interes și din partea românească pentru produsele noastre.

pe lângă Să discutăm întrebările cu răspunsuri, care sînt în acord cu această programă.

să prezintă ce personal au apărut în domeniul Statului de la COCE sau ne ajute cu specialiștii, dar acest ajutor nu a venit după ce am spus, și deci o am în sprijin, fiind deosebit de util.

FERENC DON

## Catedrala Ortodoxă mereu în actualitate

— Care sînt noutățile de ultimă oră privind noua Catedrală ortodoxă a Aradului?

— Sîntem într-o perioadă în care resimțim rezultatul negativ al concursului. Adică faptul că nici un proiect n-a fost considerat potrivit pentru Catedrală ne frămîntă și ne obligă la noi căutări.

— Ce proiect au preferat credincioșii în sondajul pe care Lăzi l-au realizat prin expoziția de la Galeria de Artă?

— Dintre cele 7 proiecte, credincioșii s-au pronunțat pentru proiectul nr. 3 al d-lui arhitect Emil Anghel din Arad (împreună cu doi colaboratori). Acest proiect depășește însă atât atribuțiile cit și posibilitățile noastre, deoarece include o modernizare cu totul deosebită a zonei Podgoria — lucrare pentru care Primăria nu este pregătită din punct de vedere financiar.

— Cum se prezintă, la ora actuală, situația financiară?

— Din punct de vedere fi-

nanciar ne apropiem de 13 milioane lei. „Sponsori” avem de la 50 lei la 2 milioane lei dar nu facem publicitate din motive obiective pentru moment.

— Care sînt ultimele hotărîri ale Comitetului de sprijin? Ce speranțe se întrevăd?

### Dialog cu părintele Ioan Popa

— Episcopia și Comitetul de sprijin văzînd că nici un proiect nu este aplicabil, a întocmit o temă cu toate compartimentele strict necesare unei catedrale pe care a încredințat-o celor doi arhitecți premiați cu îndrumarea de a ne prezenta un model de catedrală românească și ortodoxă în care să fie cuprinse turle, cupola și toate funcționalitățile cerute în temă. Catedrala să fie cu un parter care va lua unele funcționalități și catedrala pro-

priu-zisă a cărei intrare să nu fie la peste 3 metri înălțime. Proiectanții s-au înțeles să lucreze împreună (și cu alți colaboratori). De dorit ar fi prin Institutul de Proiectări din Arad.

— Gînd, totuși, credeți că vor începe lucrările?

alinat. Dar contribuția acestor factori care au întretinut ideea prin multe articole din ziare — am așteptat-o în zădar! — nu a venit, încă pînă în prezent numai Episcopia împreună cu Comitetul de sprijin au pe umerii lor această problemă.

De aceea, dorim să fim înțeleși că nu construim o catedrală numai pentru noi, ci pentru tot orașul și județul, precum și pentru generațiile viitoare. Așa că fără implicarea Prefecturii, Primăriei și a altor factori de decizie din Arad și fără contribuția altor întreprinderi, institute, societăți comerciale etc. nu sîntem în stare să construim această Catedrală.

În încheiere îmi exprim încrederea că dl. primar GRISTIAN MOISESCU își va onora promisiunea din campania electorală, că dacă va fi ales, va ajuta pe credincioșii ortodocși la construirea Catedralei.

VASILE FILIP

# Adevărul

Arad

Cotidian independent — J 02 nr. 1886/1991

ANUL IV | Nr. 652 | Sîmbătă 20 VI—Duminică 21 VI '92 | 8 pag. — 10 lei

## Greva în

### Preliminarii la u

Ieri, la ora 13, în cabinetul primarului a avut loc o rundă de convorbiri între primarul municipiului, dl. Cristian Moiescu, dl. viceprimar Sorin Ilea, dna secretară Claudia Macră, pe de o parte și reprezentanții greviștilor de la secția de salubritate a Regiei autonome comunale, adică d-nii Cherciu Gheorghe, șef secție, Nicușor Munteanu lider. A fost o ultimă încercare a Primăriei de a

(„Adevărul”, nr. 652, 20 iunie 1992, p. 1 și 3.)



# Opinii privind Catedrala Episcopală Ortodoxă din Arad

Un proiect, fără grabă, ex-  
plicit privind Catedrala,  
la Episcopia Ortodoxă  
din Arad, mi-am amintit că  
imposibil după Revoluția din  
decembrie 1989, într-o abor-  
dare ca PN. de... Timoteu a  
problemelor prioritare în Arad,  
ca vechi, prezent și viitor  
principal centru al artei,  
doxiei românești din vestul  
lăzii continentale, de comun  
acord, ca cele sunt mai ales  
trei: reabilitarea Facultății  
de Teologie, reabilitarea re-  
vistei „Biserica și Școala” și  
edificarea Catedralei Episco-  
pale. Nu au trecut decât doi  
ani și jumătate și încă, cu  
paciență și fără pripă, toate  
au prins cel puțin contur.  
Facultatea de Teologie func-  
ționează încă de la începutul  
anului universitar 1991-1992,  
iar din toamna acestui an va  
funcționa și cu o nouă secție  
teologică-literă. Din revista „B-  
șica și Școala” a fost editat  
deja primul număr, numit  
și apară pentru început, pe-  
riodic. Catedrala, care deja în  
etapa deciziei asupra proiectu-  
lui.

Dintr-o discuție cu P.S. Ti-  
moteu privind la existența  
proiectelor Catedralei, am re-  
ținut că acesta a avut drept  
scop cunoașterea opiniei ar-  
hitecților față de cele două pre-  
ferite retinute de Episcopie  
proiectul cu nr. 1 și cel cu  
nr. 2). Procedând în acest mod  
Episcopia a apelat la o so-  
luție mai mult decât laudabi-  
la, dovadă alături de mare de  
vizibilitate, fiind, după părere  
noastră cea mai încreș-  
tă dintr-o mulțime organizate  
în orașul nostru.

Am reținut în expoziție  
mai mult condițiile sta-  
bile de către Episcopie  
în vederea proiectării mai ra-  
ționale, prezentă înțelegerea, in-  
tencii proiectului, trebuia să  
prezinte în raport de autenticitate  
le considerăm complete și cla-  
re și, fără a fi arhitect, su-  
ficient. A fost bine venit,  
de asemenea, faptul că alături  
de proiectele în discuție au  
fost afișate, la lor subțit de  
vizibilă aprecierii comisi-  
onier. Urmărit peripetie ob-  
servată ale comisiilor pe la  
Lam interioare. Proiectul  
nr. 1 se consideră „un sig-  
nificativă capacitatea prezintă  
lăuntru”. Ori, după părerea  
noastră, acest element este  
fundamental, întrucât alfel  
catedrala nu și altele arde.  
I se adău apoi și alte acuze.  
Fără a fi de acord cu părere,  
cât după care acest proiect  
are apăsări de felul celor au-  
tente în timpul în care au po-  
sibilit în expoziție („semnificativ  
cu un tonus cu cruce” „o  
cu un bine de vedere” etc) pro-  
iectul nr. 2 s-a prezentat prea sim-  
ple și belșug la imaginație ce  
se aşteaptă de la o catedrală.  
S-au exprimat păreri că a-  
mole din cele respinse se a-  
vea o formă superioară acelu-  
laltă, afirmată care nu este  
sigură de toată.

Ofinându-le tot puțin în  
timpul în care noi am fost  
prezenți în expoziție) au

foști de sperță pentru proiectul  
nr. 3 transformându-se mai la cele  
doxiei. De altfel și comisiile per-  
apăsări pozitive la adresa  
acestui, iar insistența că au  
manifesta o tendință spre me-  
galomanie au are termen. A-  
dica, un trebuie să fie Ca-  
tedrala Episcopală din Arad  
un monument cu totul abate-  
mărit, impresionant, evident  
de înălțate și de funcțio-  
nalitate? Sau la Arad nu este  
permisă decât constructivitate

să fie altă est este necesar  
pentru ca senzația să fie de-  
plină grabă nu va favoriza  
creșterea.  
Comisiile mai consideră în  
civili proiectului nr. 3,  
că accesibilitatea e gre,  
totuși Nici de această dată nu  
considerăm că observarea se  
poate face doar acestui pro-  
iect. Aspectul în discuție ține  
în primul rând de zona respec-  
tivă și apoi de celelalte

zone lucru se poate face ab-  
serva, iar dacă este ardeam  
și și alții. Au reținut câteva  
elemente în sensul celor afir-  
mate. Cuprinde elemente pro-  
prietății care să se prezinte  
drept un monument de artă,  
întrucât care degaja impresie  
și particularitate fără a re-  
calca cu nimic elementele  
traditionale ale bisericii roma-  
ne ortodoxe. Dimensiunile, gă-  
sim aici importante elemente

trebuie să se placă în stilă,  
care prezintă cu precizie și  
de „gustată” treptat, pe că-  
vâră ce ardeam scările sau cu  
lăzile luminoase scările sunt în  
indiferență. În schimb, me-  
riturile este întrucât cu cât  
pentru înălțimii bisericii și  
apropie la catedrală proprie-  
tăți. Funcționalitatea catedra-  
lei nr. 3 se pare pe deplin ra-  
țională. Nu numai că asigură  
capacitatea necesară, dar oferă  
spațiile necesare activității litur-  
gice: marea, sfântul altar  
reprezintă de care, pentru pen-  
sabilitate, pentru bisericii etc.  
La toate cele spuse se adăugă  
gustarea soluției de amănunțit  
a planului fără a demora. Cui  
prezintă faptul că realizarea  
proiectului presupune și în-  
plăcarea altor factori pe lângă  
Episcopia Ortodoxă, această  
necesitate este altă de existen-  
ță întrucât nici nu poate fi pus  
în discuție. Realizarea Cate-  
dralei Episcopale este evident  
că nu se poate face decât cu  
implicarea tuturor factorilor,  
a tuturor acțiunilor și cu  
numai a ardeam.

Dacă ar fi să avem a  
manifesta o sarcină e-  
stetică nu s-ar putea  
la partea superioară a faza-  
dei primordiale. După părerea  
noastră, întrucât să găsim  
în raport de bisericii noastre,  
nici ceva lipsesc: pară a mare  
„Jumătate”. În esență, ar-  
citecturii bisericii pentru arti-  
stici care au creat  
proiectul acesta va fi tot mai  
simplu de rezolvat și sistem  
complex, cu soluții diferite cele  
mai bune în conformanță cu  
toate celelalte.

Apropiat astăzi este  
într-o discuție — E. An-  
ghel, T.O. Gheorghiu și  
I. Nistor — drept domni de  
toată lumea și considerăm în-  
tencionează cu expoziția amănunțit  
și în primul rând cu proiectu-  
laltă nr. 3 drept o soluție  
satisfăcătoare, se abținăm întru-  
tocum care pledează pentru  
edificarea lui.

Se prezintă chiar o solu-  
ție întrucât va depinde în  
mare măsură și de modal de  
realizare al interiorului, în-  
clusiv pictura interioră. Se  
știe că pictura de la iconostas  
respectiv a anumită ordine.  
Ce ar fi, bunăoară, să se în-  
cerce cu această tematică și în  
ordine de prezentare să fie  
evidențiată și prin afișarea  
abstrahului de Vomont și  
casu de Huzar, galben de  
Moldovici și verdele de Sib-  
erici? Fără să lăzirează  
nici unul din.

Realizând arhitect, pictor  
și sculptor și nici spre-  
tencional în construcții e-  
stetice: punctele de vedere  
expresive nu sînt decât un  
răspuns la invitația redacției  
„Curierul Aradului” de a ne  
exprima „opinie” în legătură  
cu apăsările pentru înălțarea  
Catedralei Ortodoxe Române.  
Nistor altoarea.

Pagină realizată de  
prof. ALEXANDRU ROZ

## Ancheta redacției „Curierul Aradului”

oare bisericii? Cui a fost  
de asemenea constructiv?  
Păreri precum cele privind  
construcție ridicată (dar și cr-  
onomie)?, necesitatea unei  
perioade prea mare pentru  
construcție etc., nu sînt nici  
re interesante. Sigur că tre-  
buie respinse cu fermitate  
reținerile inutile, dar o ca-  
atedrală nu poate funcționa  
fără respectarea anumitor ce-  
tute, inclusiv arhitecte, care  
să crece un ambient cores-  
punzător și fără să evidenție-  
ze cu claritate un elevat

elemente. Ori acest aspect es-  
te ardeam pentru toate pro-  
iectele. Speranța proiectului  
este că în viitorul ei mai  
apropiat intersecția principala  
N-S și E-V să nu mai fie  
punctul Podgoria. E de mirare  
cuma a răman până azi. Dar  
ori cum ar fi în viitor etc,  
catedrala în zona respectivă, so-  
luția propusă de proiectul nr.  
3 credem că trebuie apreciată  
întrucât și pentru modul cum  
a gândit raportul Catedrală —  
circulație în zonă. Am putea

ale tradiției ortodoxe, întru-  
cit delimitată de arce, întrucât  
diapozitivul, pridoval, planul  
în cruce grădă întrucât, ca-  
pala și acoperșii etc. Imagi-  
narea în ansamblu sugerează  
a corăbii, și ardeam Catedrala  
propriezică este placată. În  
stivul și întrucât, sau cum hi-  
storiele noastre sînt de re-  
gula ridicată pe o înălțime  
sugerează drumul Golepet. În  
fata Catedralei are 7 cîmpuri  
altorunde, cifra 7 sugerează  
cum se știe) cifra creată.

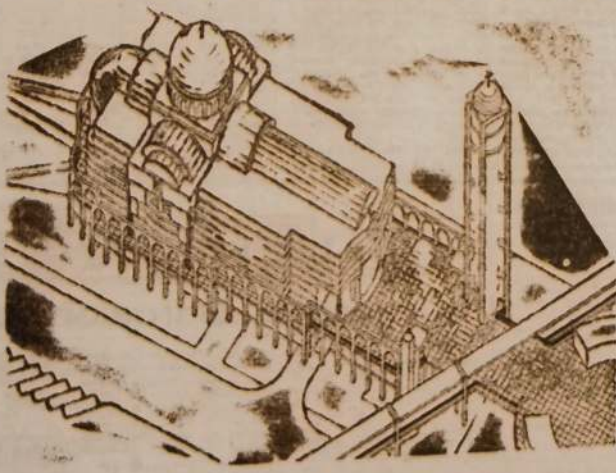

Catedrala Ortodoxă Română din Arad, proiect propus de arhitecții EMIL ANGHIEL, TEODOR OCTAVIAN GHEORGHIU și IONEL NISTOR.

simi al omurului. Alfel se  
inducem să găsim în că-  
la, arit, și în la tot ce este  
pozitiv, la tot ce înălțăm  
și dăru cu gândul, prin fa-  
că, la Hal. Marie opere de  
artă din alitura bisericii și ra-  
ționalitate din lucră noastră și  
din întregul lume s-au im-  
pus nu numai prin scop și  
modul ei și prin elevanța  
simbolică artistică exprimat, prin  
modul cu totul aparte cum  
evidențiază înălțimile lăz  
tematic și chiar prin gamă-  
dăre atînci etid și fel, etid,  
cui, iar întrucât și întrucât  
de constructivitate, aceasta trebuie

spune că a fost gândit în ten-  
să cu circulația și se deslă-  
șare sub Catedrală, sau  
întru fel întru Catedrală să  
aibă o etid mai mică tangență  
cu circulația.  
În ce ne privește tre-  
dănu că este singular  
proiectul nr. 3), care poate fi avut în vedere  
și care răspunde cerințelor E-  
piscopiei cel mai bine, într-un  
mod just și cu soluții mo-  
dulate. Nu vrem să spunem  
că este perfect tehnic proiect  
perfect? dar este de departe  
superior tuturor celorlalte și

deosebit de asemenea birui în  
conștientizarea întinșim și la  
alte bisericii sau mănăstiri,  
bunăoară la Trei Ierarhi. Tot  
cu elemente de acest înălțim  
și întrucât răsună întrucât  
și Sfânta Treime) prezentă cu  
elemente decorativi la multe  
bisericii. În ce ne privește  
ne-am bucurat foarte mult  
întrucât întru mai veche idee  
a noastră, exprimată și în  
prezenta întrucât, diapoziția cu  
altru ruf, etid și holl ve-  
dere pentru tot orașul de la  
înălțimile de 56 m, întru în-  
că deși Ataral și întru în-

## Capitolul al XVI-lea

### Târnosirea Catedralei eparhiale<sup>177</sup>

#### 16.1. Semnificația teologică a sfințirii bisericii

Din vechime, începând cu Abel, Noe și patriarhii Vechiului Testament, s-au adus jertfe lui Dumnezeu în locuri numite *jertfelnice*, zidite de ei. Pentru prima dată, Prorocul Moise a primit poruncă de la Dumnezeu să ridice un loc aparte pentru poporul care se îndrepta spre Țara făgăduită, spre a-l folosi pentru rugăciune. Acesta este *Cortul Mărturie* (cf. Ieșirea 33, 7-11; Numeri 7,2).

După câteva veacuri, împăratul David a dorit să ridice un loc de rugăciune și pentru jertfe în *Casa lui Dumnezeu*, însă această vrednicie a fost încredințată împăratului Solomon, fiul și urmașul său. Solomon a zidit mărețul Templu la Ierusalim. La terminarea lucrărilor de zidire „...a îngenuncheat înaintea a toată adunarea lui Israil, și a tins mâinile sale spre cer, și a zis: Doamne Dumnezeul lui Israil! Nu este asemenea Ție Dumnezeu în cer și pe pământ, Cel ce păzești legătura și mila cu slugile Tale cele ce umblă înaintea Ta cu toată inima sa. (...) Și acum, Doamne Dumnezeul lui Israil, credincios să fie cuvântul Tău, care l-ai grăit slugii tale lui David. Căci cu adevărat, locui-va Dumnezeu cu oamenii pe pământ? De vreme ce cerul și cerul cerului, nu sunt destule Ție, cum va fi casa aceasta care am zidit? Caută spre rugăciunea slugii Tale și spre cererea mea Doamne Dumnezeule! Ca să auzi cererea mea și rugăciunea cu care se roagă sluga Ta înaintea Ta astăzi. Ca să fie ochii Tăi deschiși spre casa aceasta ziua și noaptea și spre locul acesta, care ai zis să se cheme numele Tău într-însul, ca să ascuți rugăciunea cu care se roagă sluga Ta în locul acesta. Și să auzi rugăciunea slugii Tale și a poporului Tău Israil, care se vor ruga în locul acesta, și Tu să ascuți din locul locașului Tău din cer, și să auzi, și milostiv să fii” (Paralipomena 6, 13-21).

La rugăciunea lui Solomon, Dumnezeu a trimis foc din cer..., „*încât preoții nu puteau să intre deoarece casa se umpluse de slava Domnului*” (III Regi

<sup>177</sup><https://rasvanremus.wordpress.com/2012/07/11/randuiala-slujbei-sfintirii-bisericii-semnificatie-si-ritual-liturgic-sacramantal-in-teologia-ortodoxa-masterand-ioanremus-rasvan/>.

8, 27-30). Casa ridicată lui Dumnezeu se numea *templu* și devine loc al prezenței și întâlnirii cu Dumnezeu, o prefigurare a *tainei Întrupării lui Hristos*.

În lumina acestui adevăr, Mântuitorul, referindu-Se la legătura dintre templu și *Trupul Său*, zice: „*Dărâmați acest templu și îl voi ridica în trei zile*”, intuind însă moartea și Învierea Sa (Ioan 2, 19).

*Trecut-a umbra legii și darul a venit*, templul Vechiului Testament devine Biserica creștină prin Înomenirea, Jertfa și Învierea Fiului lui Dumnezeu.

La început, de frica iudeilor și apoi a prigonitorilor păgâni, primii creștini se adunau pentru a săvârși *frângerea pâinii* la casele lor, în peșteri și în catacombe. Mai târziu, după încetarea prigonitorilor, creștinii și-au ridicat case publice de rugăciune, biserici, pe locuri însemnate, unde locuiseră cuvioși, pustnici și martiri. Acestea erau sfințite de arhieriei împreună cu preoți printr-un ceremonial asemănător celui din Vechiul Testament.

Sfînțirea sau târnosirea unei biserici este o ierurgie prin care respectiva clădire, fiind consacrată, primește o destinație sfântă, socotită Casa lui Dumnezeu, exclusă din orice altă întrebuințare. Astfel, în sfințitul locaș se aduce pe altar Jertfa mântuitoare a Fiului lui Dumnezeu, după cum arată Sfântul Simeon al Tesalonicului, când spune: „Căci precum este trebuință de arhieru sau de preot pentru Sfânta Liturghie, precum și la hirotonie și la Taina Sfântului Mir este trebuință numai de arhieru, așa și la săvârșirea acestora este trebuință și de altar, căci în altar se face liturghia, hirotoniile și mirul. Iar în biserică este așezat altarul și pentru altar este biserică sfântă, căci fără altar nu poate fi biserică, ci numai casă de rugăciune, împărtășindu-se sfințeniei numai din rugăciuni, nefiind sălășluirea slavei lui Dumnezeu, nici lăcașul Lui și neavând dumnezeiasca putere a sui rugăciunile noastre prin darul său către Dumnezeu”.<sup>178</sup>

Încă din secolul al IV-lea avem dovezi referitoare la ritualul sfințirii bisericilor. Astfel, Sfântul Ioan Hrisostom menționează că *altarul este sfințit din ziua în care a primit Trupul lui Hristos*.<sup>179</sup>

Prima atestare documentară despre ungerea altarului cu Sfântul Mir o aflăm în *Testamentum Domini* din secolul al V-lea, în care putem citi: „*Oleum... tribuit altaribus unctionem, ut portent sacrificium nostrum*” (Uleiul dă altarelor ungere, ca să poarte jertfa noastră).<sup>180</sup>



<sup>178</sup> Al. Moisiu, *Biserica – locaș de închinare*, în „Mitropolia Ardealului”, nr. 5-6/ 1972, p.413.

<sup>179</sup> Sfântul Ioan Gură de Aur, *Omilia a XX-a la Epistola a II-a către Corinteni*, Migne, P.G., t. LXI, col. 540.

<sup>180</sup> *Testamentum Domini*, Editura Rahmani, Moguntiae, 1899, p.156.

## 16.2. Rânduiala de sfințire a temeliei bisericii

Sfințirea unei biserici începe cu punerea pietrei de temelie și sfințirea locului unde se va construi. Acest ritual este consemnat în *cele mai vechi codice, manuscrise și sinaxare ale Bisericii*.

Slujba cuprinde două părți:

1. Rânduiala pentru binecuvântarea temeliei și a terenului de fundare a noii biserici.

2. Înfigerea unei Cruci în locul unde va fi ridicat altarul bisericii respective.

Slujba se face de către arhiereu sau preot, ca delegat, și constă în sfințirea locului unde se va zidi biserica și punerea unei pietre sub formă de cruce la temelia altarului, care Îl reprezintă pe Hristos, *Piatra cea neclintită*.

De fapt, originea altarului trebuie căutată în Vechiului Testament, primele fiind zidite de Avraam la stejarul Mamvri, lângă Sichem, precum și la Betel, unde Domnul i Se arătase (Facerea 7, 12-8).

## 16.3. Rânduiala slujbei de sfințire a bisericii

Slujba de sfințire a unei biserici se săvârșește de către arhiereul eparhiot, doar în cazuri deosebite se poate săvârși de către un delegat cleric, în zi liturgică de peste an. Se începe cu sfințirea mică a apei cu care arhiereul sfințește altarul, toate obiectele liturgice noi, biserica și acoperămintele pentru Masa Sfântului Altar, urmând săvârșirea slujbei Utreniei și Sfânta Liturghie.<sup>181</sup>

Sfintele moaște care sunt aduse de către arhiereu pentru noua biserică, se așază pe un disc acoperit, purtat la nivelul frunții. Se pregătește procesiunea săvârșită în jurul bisericii cu diaconi și preoți, înainte purtând Evanghelia și Crucea, și se cântă troparele: „Sfinților mucenici...” și „Slavă Ție, Hristoase Dumnezeu”.<sup>182</sup>

La prima înconjurare, se citește Apostolul din *Epistola către Evrei* 2, 11-18 și *Evanghelia de la Matei* 16, 13-20, urmată de rugăciunea „*Doamne Dumnezeu nostru, Cel ce ai făcut zidirea prin cuvântul Tău*”.

La a doua înconjurare, se citește Apostolul de la *Evrei* 9, 1-7 și *Evanghelia de la Luca*, 10, 38-42; 11, 27-28, apoi rugăciunea lui Calist, „*Cuvinte și Fiule, Unule născut...*”.

După a treia înconjurare, arhiereul citește în fața ușii bisericii rugăciunea „*Dumnezeule și Părinte al Domnului nostru Iisus Hristos...*”, apoi se cântă

<sup>181</sup>Mitropolitul Andrei Șaguna, *Compendiu de Drept canonic*, ed. a II-a, Sibiu, 1913, p.189-190.

<sup>182</sup>Nicolae Cabasila, *op. cit.*, p.123.

troparul glas VI: „*ridicați porțile voastre... ca să intre Împăratul slavei*”! În interiorul bisericii o persoană rânduiește întreabă cu glas tare: „*Cine este acesta, Împăratul slavei?*” Arhiereul răspunde: „*Domnul Cel tare și puternic...*” (de trei ori). Însemnând de trei ori ușa cu Sfântul Disc, intră în biserică și așază moaștele într-o cutie pregătită spre a fi introdusă în nișa rânduiește în piciorul mesei altarului.<sup>183</sup>

Așezarea sfintelor moaște se face de obicei în piciorul Sfintei Mese, peste care se toarnă Sfântul Mir, zicând: „*Veșnică pomenire ctitorilor locașului acestuia*”, închipuind Jertfa Mântuitorului Iisus Hristos, jertfa martirilor și a sfinților. Arhiereul stând în genunchi rostește rugăciunea sfințirii bisericii: „*Dumnezeule Cel fără de început și veșnic...*”, cerând lui Dumnezeu ca sfințirea bisericii să se săvârșească prin venirea, puterea Duhului Sfânt: „*să o facă pe ea liman celor înviforați, vindecare celor pătimitori, scăpare bolnavilor, gonire diavolilor...*”<sup>184</sup>

Pregătirea, spălarea Sfintei Mese, închipuind pe Hristos, *Piatra cea din capul unghiului*, se face cu apă și săpun, apoi se șterge în timp ce se citește Psalmul 133: „*Cât sunt de iubite locașurile Tale, Doamne...*”. Masa se stropește de trei ori cu aghiasmă amestecată cu vin și apă de trandafir, apoi se șterge cu patru prosoape, citindu-se a doua parte din Psalmul 50. Apoi, masa, ștearsă bine, se unge cu Sfântul Mir, primind puterea sfințitoare, iar arhiereul zice de trei ori „*Aliluia*”, ca la sfințirea apei de la Taina Sfântului Botez.

Chipurile celor patru Evangheliști se lipesc pe Sfânta Masă cu ceară topită în cele patru colțuri, începând cu Sfântul Apostol și Evanghelist Ioan - în dreapta, Sfântul Apostol și Evanghelist Matei - în stânga, iar la celelalte două colțuri ale mesei, Sfinții Evangheliști Luca și Marcu.<sup>185</sup>

Sfânta Masă pregătită se acoperă cu prima îmbrăcăminte țesută din in, care simbolizează giulgiul cu care a fost înfășurat Trupul Domnului luat de pe Cruce de către Iosif și Nicodim, și pus în mormânt. Apoi se așază a doua îmbrăcăminte a Sfintei Mese de culoare luminoasă, care simbolizează *Slava lui Dumnezeu*, Sfânta Masă fiind mormânt și scaun lui Dumnezeu. Prima îmbrăcăminte înlocuiește *giulgiul*, iar a doua *hainele Mântuitorului care au strălucit ca lumina pe Muntele Taborului și poalele hainelor Lui de care atingându-se bolnavii se vindecau*. Peste aceste îmbrăcăminte se așază pe Sfânta Masă – *antimisul*, spre arătarea Slavei și Învierii Domnului; iar peste acesta, Sfânta Evanghelie, care Îl întruchipează pe Iisus cel propovăduit până

<sup>183</sup> Nicolae D. Necula, *Simbolismul locașului de cult în opera liturgică al Sfântului Simeon, Arhiepiscopul Tesalonicului (sec. XV)*, în „Glasul Bisericii”, nr. 9-12/1983, p.644-645.

<sup>184</sup> *Ibidem*, p.111.

<sup>185</sup> *Ibidem*, p.113 și 123.

la marginile lumii și Sfânta Cruce, care simbolizează jertfa Mântuitorului pentru mântuirea oamenilor.

Se cădește întreaga biserică, se stropește cu apă sfințită și pereții se ung cu Sfântul Mir.

### 16.3.1. Slujba de binecuvântare a lucrărilor de construcție a Catedralei

Distingem trei momente importante în rugăciunile de sfințire a Catedralei eparhiale: Binecuvântarea lucrărilor de construcție, la 24 decembrie 2006; târnosirea Catedralei, la 6 decembrie 2008; binecuvântarea lucrărilor de pictură și pardoseli, la 9 decembrie 2018.

Pentru a nu lăsa neîmplinite dorințele și așteptările credincioșilor care au participat la sfintele slujbe vreme de 12 ani în demisolul catedralei și bisericuța din șantier, Chiriarul a binevoit să săvârșească slujba de binecuvântare a lucrărilor de construcție înaintea Sfintei Liturghii, din ajunul Praznicului Nașterii Domnului, la 24 decembrie 2006.



Slujba de binecuvântare a lucrărilor Catedralei (24 decembrie 2006)



**Slujba de binecuvântare a lucrărilor Catedralei,  
prima Sfântă Liturghie (24 decembrie 2006)**

Asemenea staulului din Betleem, nici Catedrala nu era pregătită pentru primirea sfințeniei Fiului lui Dumnezeu, nu avea mobilier, căldură, pictură, nici pardoseli, ci numai betoane nefinisate, rezultate din construcție, un iconostas nefinalizat și Sfânta Masă a Altarului; dar avea suflete calde, luminate, pregătite și dornice să împlinească visul secular al făuritorilor României Mari și al românilor din Cetatea Aradului care și-au dorit a avea o Catedrală ortodoxă, unicat în opera arhitectonică a orașului, cu menirea de a face să vibreze sufletul omenesc pentru renașterea și revigorarea virtuților creștine în viața societății.

A fost însă un moment impresionant, datorat mulțimii de credincioși participanți și mai ales dorinței tuturor de a intra în noul locaș atât de așteptat de înaintași. Soborul slujitor l-a avut în frunte pe *Părintele Dr. Timotei Sevcicu*, Episcopul Aradului și Hunedoarei, alături fiind și cei doi stareți ai mănăstirilor din apropierea Aradului, arhimandritul *Nestor Iovan*, de la Mănăstirea Hodoș-Bodrog și arhimandritul *Ilarion Tăucean* de la Mănăstirea Feredeșu-Șiria, precum și preoții și diaconii Catedralei.

Chiriarhul a adus mulțumiri credincioșilor pentru atașamentul și dărnicia de care au dat dovadă în anii construcției, sponsorilor din municipiu și județ, autorităților locale și centrale pentru sprijinul financiar acordat. La sfârșitul Sfintei Liturghii s-a făcut și pomenirea îndătinată pentru primii ctitorii ai Catedralei, *Corneliu și Rucsanda de Bota, SUA*, pentru toți ctitorii, binefăcătorii și ostenitorii sfântului locaș și pentru eroii Revoluției Române din 1989, precum și pentru toți eroii Patriei căzuți în lagăre și închisori, pe toate câmpurile de luptă, pentru libertatea și demnitatea poporului român.

### 16.3.2. Târnosirea Catedralei

Respectându-se întocmai cele rânduite, *sâmbătă, 6 decembrie*, la prăznuirea *Sfântului Ierarh Nicolae al Mirelor Lichiei*, din anul mântuirii 2008, la invitația Părintelui Episcop Timotei, a venit la Arad Preafericitul Părinte Daniel, pentru a sfinți prima Catedrală episcopală ortodoxă din România finalizată după 1989 și prima din mileniul al treilea.<sup>186</sup>

Patriarhul României a fost întâmpinat de către Înaltpreasfințitul Părinte Mitropolit al Banatului, Dr. Nicolae Corneanu, însoțit de Preasfințitul Episcop Timotei al Aradului și Hunedoarei și Preasfințitul Părinte Episcop Vicar al Arhiepiscopiei Timișoarei, Paisie Lugojanul, și de reprezentanți ai autorităților locale din cele două Municipii, Arad și Timișoara, la Aeroportul Internațional *Traian Vuia* din Timișoara.

Încă de la sosire, Părintele Patriarh a salutat pe cei prezenți cu multă bucurie sufletească, mulțumind pentru invitația de a vizita Eparhia Aradului și de a târnosi Noua Catedrală episcopală.

La reședința episcopală, Patriarhul României a fost întâmpinat de ierarhii sosiți la eveniment cu intonarea imnului patriarhal de către Corul studenților teologi arădeni dirijat de *conf. univ. dr. Mircea Buta*.

A doua zi, la prăznuirea Sfântului Nicolae, mulțimea de credincioși, reprezentanții autorităților locale, membrii Sfântului Sinod al Bisericii Ortodoxe Române care au răspuns invitației Chiriarhului, l-au întâmpinat pe Preafericitul Părinte Patriarh pe esplanada Catedralei episcopale, încât fiind toate pregătite, a început *slujba de târnosire*.

Soborul slujitor la târnosirea Catedralei „Sfânta Treime” din Arad a fost condus de către Preafericitul Părinte Patriarh Daniel, fiindu-i alături: Înaltpreasfințitul Teofan, Mitropolitul Moldovei și Bucovinei; Înaltpreasfințitul Laurențiu, Mitropolitul Ardealului; Înaltpreasfințitul Irineu, Mitropolitul Olteniei; Înaltpreasfințitul Iosif, Mitropolitul Europei Centrale

<sup>186</sup> Augustin Păunoiu, *18 ierarhi au sfințit prima Catedrală episcopală ortodoxă ridicată după 1989*, în Ziarul „Lumina”, luni, 8 decembrie 2008.



Centrale și Meridionale; Înaltpreasfințitul Teodosie, Arhiepiscopul Tomisului; Înaltpreasfințitul Andrei, Arhiepiscopul Alba Iuliei; Preasfințitul Gherasim, Episcopul Râmnicului; Preasfințitul Lukian, Episcopul sârbilor ortodocși din România; Preasfințitul Timotei, Episcopul Aradului, Hălmeagului, Ienopolei și Hunedoarei; Preasfințitul Lucian, Episcopul Caransebeșului; Preasfințitul Sofronie, Episcopul Oradiei; Preasfințitul Nicodim, Episcopul Severinului și Strehaiei; Preasfințitul Daniil, Episcopul Episcopiei Române Dacia Felix de la Vârșeț; Preasfințitul Siluan, Episcopul ortodocșilor români din Ungaria; Preasfințitul Paisie Lugojanul, Episcop-Vicar al Arhiepiscopiei Timișoarei; Preasfințitul Ioachim Băcăuanul, Episcop-Vicar al Episcopiei Romanului și Preasfințitul Iustin Sigheteanul, Episcop-Vicar al Episcopiei Maramureșului și Sătmărulei; înconjurați de un semnificativ număr de preoți și diaconi.

La slujba de târnosire a Noii Catedrale, alături de mulțimea credincioșilor, au fost prezenți la loc de cinste reprezentanții autorităților locale de stat, precum și cei ai Ministerului Culturii și Cultelor București.



**Participarea credincioșilor la slujba de târnosire (6 decembrie 2008)**

Soborul, diaconi, preoți și ierarhi, în frunte cu Părintele Patriarh, a început slujba în fața Catedralei, prin citirea primului text biblic de către Părintele Episcop Timotei, *paremia din Cartea a III-a a Regilor*, ce cuprinde rugăciunea rostită de regele Solomon la sfințirea Templului din Ierusalim. În continuare, la fiecare latură a bisericii s-a citit câte o pericopă din Sfânta Scriptură, de către Părintele Patriarh, urmat de Părintele Arhiepiscop Teofan, Mitropolitul Moldovei și Bucovinei, iar ultima din *Noul Testament* de către Părintele Arhiepiscop Irineu, Mitropolitul Olteniei.

Au urmat celelalte momente ale târnosirii, descrise mai sus, după care Părintele Patriarh a rostit un cuvânt de învățătură referitor la *semnificația prezenței moaștelor martirilor în biserică*, și a explicat însemnătatea textelor biblice citite la slujbă.



Sfintirea Prestolului

În continuare, redăm un fragment din cuvântul de învățătură al Părintelui Patriarh:

*„Avem o bucurie deosebită să vedem cum credința puternică, jertfelnică, harnică și darnică ridică locașuri sfinte spre slava Preasfintei Treimi. La sfârșitul slujbei, noi cântăm: «această casă Tatăl a zidit-o, această casă Fiul a întărit-o, această casă Duhul Sfânt a înnoit-o, a luminat-o, a sfințit-o». Deodată cu sfințirea Catedralei se sfințesc și sufletele noastre dacă ne aflăm în stare de rugăciune, de cerere, de chemare a harului. Slujba sfințirii are bogate semnificații duhovnicești. Toate rugăciunile au la bază textele din Sfânta Scriptură. Moaștele Sfinților martiri sau mucenici sunt purtate în jurul bisericii și sunt introduse apoi în piciorul Sfintei Mese, cum stă scris și în cartea Apocalipsei, unde se vorbește că, în fața tronului Mielului, se aflau cei care și-au spălat hainele lor în sângele Lui. Aceștia sunt cei care au pătimit pentru Hristos. Deși avem mai multe feluri de sfinți, numai moaștele martirilor sunt depuse în piciorul mesei din altar și în antimisul pe care se săvârșește Sfânta Liturghie. Între sfinții martiri și Hristos cel Înviat este cea mai strânsă legătură, pentru că aceeași putere a iubirii jertfelnice pe care a arătat-o Hristos pe Sfânta Cruce e împărtășită martirilor și celor*



**Îmbrăcarea Prestolului**

*care L-au mărturisit pe El. Primele biserici au fost construite pe mormintele lor. Cinstirea martirilor este un îndemn de a păstra credința atât în vremuri bune, cât și în timpuri de încercare, de prigoană. Dumnezeu ne-a ajutat ca, după ce am păstrat credința în timpul anilor grei ai comunismului, când Biserica a fost persecutată, să ne bucurăm acum de rodirile duhovnicești ale rugăciunilor tuturor celor care au pătimit pentru credință.”*



**Semnarea Antimisului**

După slujba de târnosire a urmat săvârșirea Sfintei și Dumnezeieștii Liturghii, în cadrul căreia, după citirea pericopei evanghelice rânduite, Prefericirea Sa a rostit o memorabilă și pilduitoare predică, pe care o redăm alăturat:

*„Această Evanghelie, după Sfântul Evangelist Luca, seamănă cu Evanghelia după Matei, cu mici deosebiri, și se referă la programul duhovnicesc al pregătirii noastre de a intra în Împărăția Cerurilor. Acest program duhovnicesc a fost numit îndeobște Fericirile, care se și cântă adesea în biserică. Dacă ne uităm bine la conținutul acestor Fericiri, vedem că Hristos-Domnul îi fericeste pe cei blânzi, pe cei smeriți, pe cei ce însetează*

de dreptate, pe cei care, în timp de prigoană, rămân fideli, rămân credincioși lui Hristos. Fericirile se încheie cu o concluzie raportată la Împărăția Cerurilor: «Bucurați-vă și vă veseliți, că plata voastră multă este în ceruri». Hristos Domnul vrea să ne arate că pregătirea pentru viața veșnică începe din lumea aceasta, având etape diferite de creștere duhovnicească. Cea dintâi etapă de creștere duhovnicească este smerenia, apoi blândețea, bunătatea, milostivirea, dorul după adevăr și dreptate; dar și răbdarea multă în încercări, din care se vede iubirea față de Dumnezeu și față de semenii. Smerenia este, deci, începutul ridicării noastre duhovnicești, al vindecării noastre, al ridicării din păcat și al apropierii de Dumnezeu cel smerit.

Sfântul pe care îl pomenim astăzi, Sfântul Ierarh Nicolae, are mai multe virtuți în viața sa, după cum arată și troparul, dar am putea spune că el are toate virtuțile cuprinse în programul duhovnicesc al Fericirilor din Sfânta Evanghelie”, a precizat Părintele Patriarh, și în continuare, a vorbit pe scurt despre viața Sfântului Ierarh Nicolae.



Slujba de târnosire

*„Am adăugat un al doilea hram, pe lângă Preasfânta Treime, și anume hramul sărbătorii Sfântului Ierarh Nicolae.*

*Când noi, ierarhii, am sfințit altarul de aici sau, mai bine zis, am înconjurat biserica cea mare, afară, Înaltpreasfințitul Mitropolit Laurențiu al Ardealului, cu binecuvântarea noastră, a sfințit altarul paraclisului din demisolul acestei Catedrale. Astfel, astăzi s-au sfințit două altare, unul în demisol, al paraclisului cu hramul «Sfântul Ierarh Nicolae», și altul, aici, cu hramul «Sfânta Treime». În Sfântul Nicolae ni s-a arătat bunătatea, milostivirea Preasfintei Treimi. Astăzi trăim într-o lume în care cei bogați devin mai bogați, foarte adesea, iar cei săraci, și mai săraci. Este mare nevoie de dezvoltarea operei filantropice, sociale, nu numai de la individ la individ, ci, și prin instituții permanente de binefacere, de ajutorare, așa cum ne-a arătat Sfântul Vasile cel Mare. Sfântul Nicolae se aseamănă cu Sfântul Vasile, cu Sfântul Ioan cel Milostiv și cu mulți alți sfinți, prin bunătatea lui și prin ajutorarea pe care a arătat-o săracilor, orfanilor și tuturor celor necăjiți.*

*Sfântul Nicolae este un luminător al nostru, al vieții creștine, mai ales în această perioadă de pregătire pentru Sărbătoarea Nașterii Domnului, ca, la darul lui Dumnezeu arătat nouă, să răspundem și noi cu daruri. În această perioadă, noi cântăm colinde, iar la sfârșit, împărțim daruri celor mici, copiilor și celor săraci.*

*Sfântul Nicolae era un om plin de râvnă duhovnicească, a continuat Părintele Patriarh, nu era atât de învățat ca Sfântul Atanasie sau alți ierarhi, dar era râvnitor și avea un simț al adevărului, am zice astăzi, un fel de instinct duhovnicesc, al dreptei credințe, instinctul Ortodoxiei. El a fost foarte dur cu Arie, pentru că simțea că este un înșelător. La Niceea s-a arătat ca un mare apărător al dreptei credințe. El este, nu doar «îndreptător credinței» sau «dreptar credinței», ci și un mare dascăl al milosteniei, al bunătății arătate în ajutorarea semenilor, prin cuvânt, rugăciune și prin faptă. A ajutat mulți oameni necăjiți, săraci, a fost făcător de minuni încă din timpul vieții, iar după moarte, a vindecat o mulțime de bolnavi. În data de 6 decembrie 340 a trecut la Domnul, în vârstă de 70 de ani, plâns de credincioșii săi, de păstoriții săi, care îl cinsteau ca pe un sfânt. Pentru a nu fi profanate de invadatorii otomani, moaștele Sfântului Nicolae au fost duse în Evul Mediu în Italia, la Bari, unde se află și acum. Vedem cum leagă acest Sfânt atât Răsăritul, prin originea sa, cât și Apusul creștin, prin prezența sa la Bari. De aceea, în biserica din Bari, deasupra locului unde se află moaștele sale, se găsește o candelă cu două lumânări care ard continuu – una simbolizează Răsăritul creștin, alta Apusul creștin.*

*Sfântul Nicolae este unul dintre cei mai populari sfinți ai creștinătății, nu pentru că a scris mult, ci pentru că a fost foarte bun, fiind cunoscut pentru bunătatea, blândețea și milostenia lui. Cineva spunea că noi, românii, am făcut biserici mai mici, dar nu motiva că nu am avut timp, bani, că am fost prea des invadați, de puteri străine, de credințe străine, ci pentru că noi simțim, mai ales la țară, pe Dumnezeu aproape, fiindcă Dumnezeu este bun. Cum să vă spun?! Este bun... ca Sfântul Nicolae! Sfinții, în general, dar mai ales sfinții milostivi, reflectă în ei, prin lucrarea harului lui Dumnezeu, bunătatea lui Dumnezeu Cel Preamilostiv și împlinesc în ei îndemnul Mântuitorului: «Fiți milostivi, precum Tatăl vostru Cel din ceruri milostiv este». «Și trimite ploaia și soarele și peste cei buni și peste cei răi».*

*Sfântul Nicolae este un «chip al blândețelor» și al milosteniei; bunătatea lui l-a făcut foarte iubit, mai ales de cei săraci și de copii. Atât de mult îl iubesc copiii pe Sfântul Nicolae, că, adesea, îl confundă cu Moș Crăciun. Există o legătură duhovnicească între Moș Nicolae și Moș Crăciun, pentru că sărbătoarea lui, 6 decembrie, este întotdeauna în Postul Nașterii Domnului, Postul Crăciunului.*

*Și el este pentru noi un model, o pildă, care ne îndeamnă la milostenie, la ajutorarea săracilor, la ajutorarea familiilor sărace, mai ales a celor cu copii mulți; la o atenție deosebită față de copiii orfani, săraci, bolnavi, necăjiți.*

*Astfel, am putea spune că sărbătoarea Sfântului Nicolae este și o sărbătoare a copiilor, pentru că un copil apreciază un om nu atât după știința lui, după rangul lui în societate, după funcția lui, după averea lui, ci după bunătatea lui.*

*Atât luăm cu noi în viața veșnică cât am dăruit altora. Să ne ajute Bunul Dumnezeu, a mai spus Părintele Patriarh Daniel, să învățăm din pilda Sfântului Nicolae, din exemplul lui, să fim milostivi, pentru că atât luăm cu noi în viața veșnică cât am dăruit altora. Ceea ce am adunat pentru noi înșine nu are valoare spirituală, ci numai ceea ce am adunat pentru alții, sau, mai bine zis, ceea ce am oferit altora, are valoare eternă, pentru că și Persoanele Sfintei Treimi, nu trăiește fiecare pentru Ea Însăși, ci fiecare pentru celelalte. Darurile pe care le facem altora din iubire milostivă devin lumină în sufletul nostru, devin comori adunate în suflet, ca lumină a bunătății, și în ceruri, ca reflex al asemănării noastre cu Dumnezeu”.*

*În cuvântul de încheiere, Preasfințitul Părinte Episcop Timotei, ctitorul Noii Catedrale, referindu-se la hramul acesteia, a arătat printre altele că „în unitatea Persoanelor Sfintei Treimi se regăsește credința dreptmăritoare și rugile românilor ortodocși în milenara lor existență pe aceste meleaguri binecuvântate de Dumnezeu. Sub cupola acestui Sfânt Locaș se întâlnesc*

*acum, în aceeași unitate, năzuințele și jertfele depuse în scurgerea vremii, cu idealul de libertate și demnitate națională a celor care s-au jertfit în Revoluția din Decembrie 1989. Generațiilor de acum și celor ce vor urma le stă în față datoria neșrămutată să păstreze «unitatea Duhului în legătura păcii» (Efeseni 4,3), ca prin împărtășirea în Noua Catedrală cu harul Sfintei Treimi, să facă vie și activă în Biserică și în lume, mărturisirea credinței și a evlaviei creștine, în duhul unității pline de iubire a Sfintei Treimi.”*

La sfârșitul Sfintei Liturghii, Patriarhul României a oferit un engolpion și crucea patriarhală pentru arhieriei, Preasfințitului Părinte Episcop *Timotei*, apreciindu-i deosebitele realizări în cei peste 20 de ani de arhipăstorire a Eparhiei. Apoi, *Noii Catedrale* i-au fost dăruite: ediția jubiliară a *Liturghierului*, un set de vase liturgice și o Cruce de binecuvântare.

Preoții slujitori: *Simion Mladin, Mircea Bupte și Gheorghe Gogan* au primit din partea Părintelui Patriarh, ca semn de distincție, *Crucea ad personam*.

Primăria orașului Arad a oferit, prin primarul ing. *Gheorghe Falcă*, Preafericirii Sale, distincția *Credință și Unire*.



**Moment din slujba târnosirii Catedralei (6 decembrie 2008)**

Foto: AGERPRES



### 16.3.3. Binecuvântarea lucrărilor picturale

Cele mai importante lucrări realizate în perioada anilor 2008-2018 au fost: pictura Catedralei în tehnica fresco; lucrările de montare a pardoselilor interioare; zugrăvirea spațiilor administrative; confecționarea blaturilor din lemn pe zidul balcoanelor; realizarea sistemului de sonorizare; finalizarea sistemului de securitate, supraveghere video, antiefracție și antiincendiu.

Pentru toate aceste realizări s-a adus mulțumire lui Dumnezeu în cel de-al treilea moment important în slujba de sfințire a Catedralei și au fost binecuvântate lucrările de pictură.

Pictura Catedralei a durat aproape zece ani, finalizându-se în luna august a anului 2018. După demontarea ultimului tronson de schelă, s-au început lucrările de placare a pardoselilor din naos și abside, celelalte suprafețe (altar, solee, balcoane și pridvor) placându-se la timpul convenit.

Placarea s-a făcut cu marmură *Roz de Rușchița*, cu un culoar din marmură de *Verona*, încadrat cu ornament *valul grecesc* și sub policandru, o compoziție ornamentală *vulturul bicefal*. Materialele au fost furnizate de S.C. Marmosin S.A., iar lucrarea a fost executată de o echipă de meșteri pietrari din Simeria.

Cu mari eforturi financiare și în criză de timp, prin contribuția substanțială a Domnului Sandu Ion, Președintele P.A.B. România, la ceas aniversar al Centenarului Marii Unirii de la 1918, de ziua Sfântului Ierarh Nicolae, ocrotitorul Paraclisului Catedralei Arhiepiscopale, prin bunăvoința Înaltpreasfințitului Părinte Ioan Selejan, Mitropolitul Banatului, și la invitația Înaltpreasfințitului Părinte Arhiepiscop Timotei, a avut loc slujba de binecuvântare a lucrărilor de pictură a Catedralei.

Soborul ierarhilor slujitori a fost condus de către Părintele Mitropolit al Banatului alăturându-se, pe lângă Chiriarhul locului, Preasfințitul Părinte Lucian, Episcopul Caransebeșului, Preasfințitul Părinte Sofronie, Episcopul Oradiei, Preasfințitul Părinte Gurie, Episcopul Devei și Hunedoarei, Preasfințitul Părinte Siluan, Episcopul Eparhiei Ortodoxe Române din Ungaria, Preasfințitul Părinte Lukian, Episcopul Eparhiei Ortodoxe Sârbe din România, Preasfințitul Părinte Daniil, Episcop-locțiitor al Episcopiei Daciei Felix, Preasfințitul Părinte Paisie Lugojanul, Episcop-Vicar al Arhiepiscopiei Timișoarei și Preasfințitul Părinte Emilian Crișanul, Episcop-Vicar al Arhiepiscopiei Aradului.

Predica duminicii a fost rostită de către Preasfințitul Părinte Daniil, cuvântul de felicitare adresat Chiriarhului a fost rostit de Părintele Mitropolit Ioan, iar cel de mulțumire pentru participare și tuturor ctitorilor și

binefăcătorilor Catedralei a fost rostit de către Chiriarh.

În semn de prețuire și cinstire, Înaltpreasfințitul Arhiepiscop Timotei a oferit *engolpionul* și *crucea Sfântului Ierarh Sava Brancovici* ierarhilor prezenți. Reprezentanților firmelor care au lucrat la ridicarea și împodobirea Catedralei, Chiriarhul le-a oferit în semn de prețuire și mulțumire Ordinul Centenar *Crucea Sfântului Ierarh Sava Brancovici* - pentru mireni, iar Preotului Simion Mladin, Eclesiarh și Administrator al Catedralei, în semn de apreciere, *Crucea Sfântului Sava Brancovici* - pentru clerici.









Momente de la sfințirea picturii Catedralei (9 decembrie 2018)

Parcurgerea celor 25 de ani în realizarea mărețului edificiu al construcției Catedralei Arhiepiscopale este cu neputință să fie exprimată în cuvinte. A fost un examen nu ușor de promovat pentru proiectant, constructor și beneficiar, dar peste toate a guvernat efortul colectiv și susținut al fiecăruia dintre cei responsabili, impulsivat de trăirea creștină, jertfirea de sine și încrederea în izbândă, promovate prin cuvânt și faptă de ctitorul ei, Întâistătătorul Arhiepiscopiei - Înaltpreasfințitul *Dr. Timotei Sevciiu*.

## Capitolul al XVII-lea

### Punte peste timp, monografia oglindită în imagini

Urmărirea îndeaproape a construcției Catedralei Arhiepiscopale vreme de aproape un sfert de veac, ne-a dat posibilitatea de a constitui un fond arhivistic foto, ce însumează peste 10.000 de poze, începând cu primele măsuri de organizare a șantierului până în actualitate. Prin urmare, spre deosebire de prima ediție, s-a socotit folositor a ilustra cititorilor acestui volum, imagini care nu se găsesc în cuprinsul celor prezentate. Imaginile sunt grupate în cinci secțiuni și prezentate cronologic în acest capitol cu titlul: *Punte peste timp - Monografia Catedralei Arhiepiscopale oglindită în imagini*, începând cu amplasamentul viitoarei Catedrale în Piața Podgoria; Paraclisul *Schimbarea la față*, din șantierul de construcție a Catedralei; evoluția construcției Catedralei; lucrările interioare și Paraclisul cu hramul *Sfântul Ierarh Nicolae*, de la demisolul Catedralei.

#### 17.1. Amplasamentul viitoarei Catedrale în Piața Podgoria

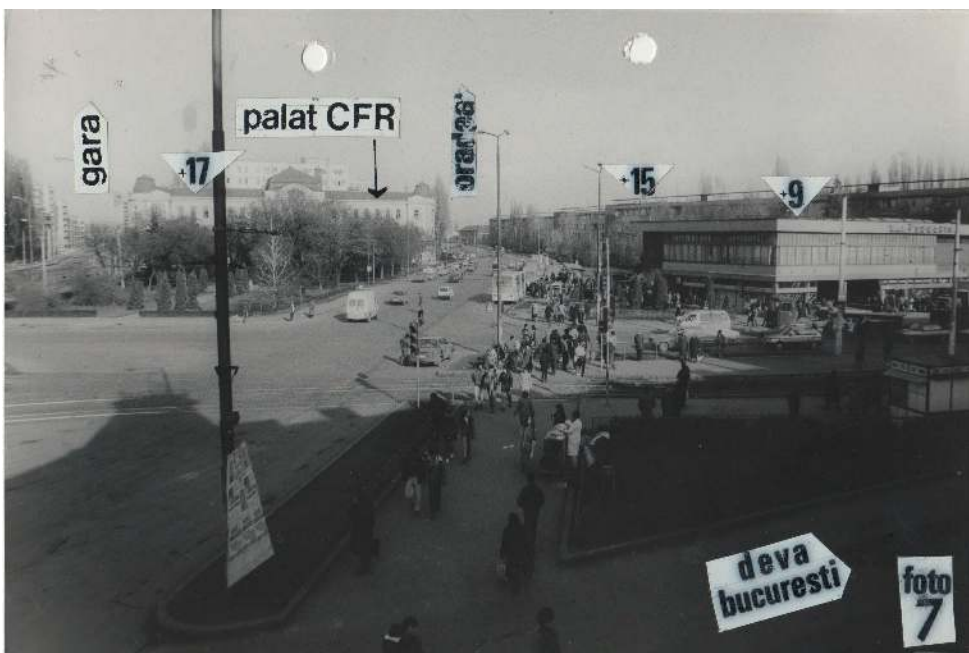

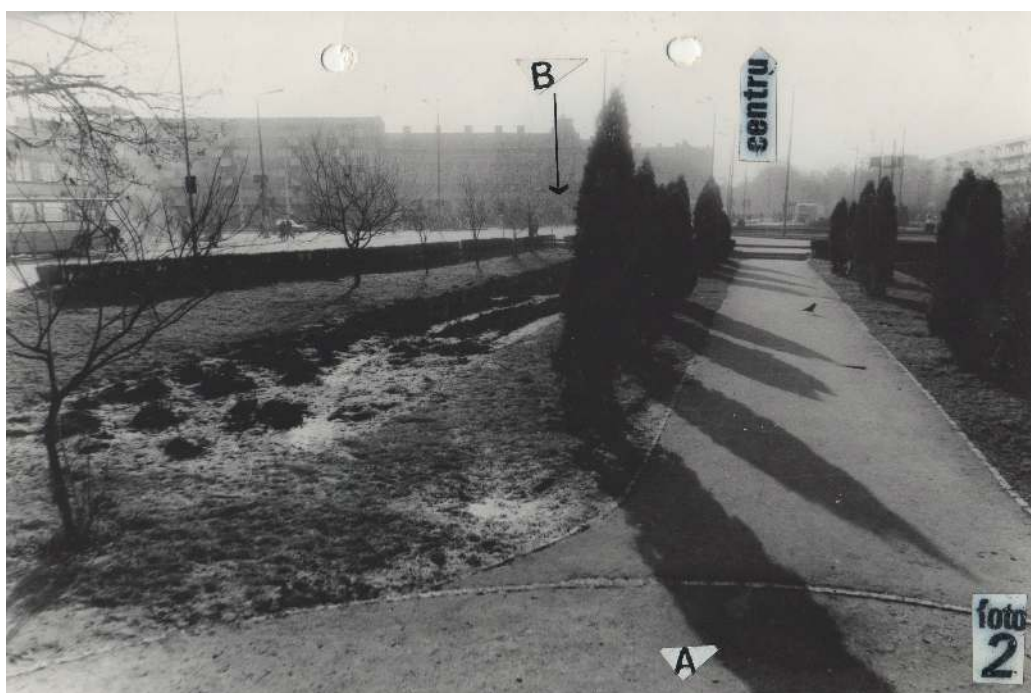

## 17.2. Paraclisul „Schimbarea la Față” din șantierul Catedralei



La slujba de sfințire a Paraclisului din șantierul Catedralei (1995)



Demolarea Paraclisului din șantierul Catedralei (2008)





**Amenajarea spațiului ambiental al Catedralei (2008)**

### **17.3. Evoluția construcției Catedralei**



**Pregătirea terenului de fundare (1992)**



**Finalizarea radierului general (2000)**



**Realizarea cotei +0 (2001)**

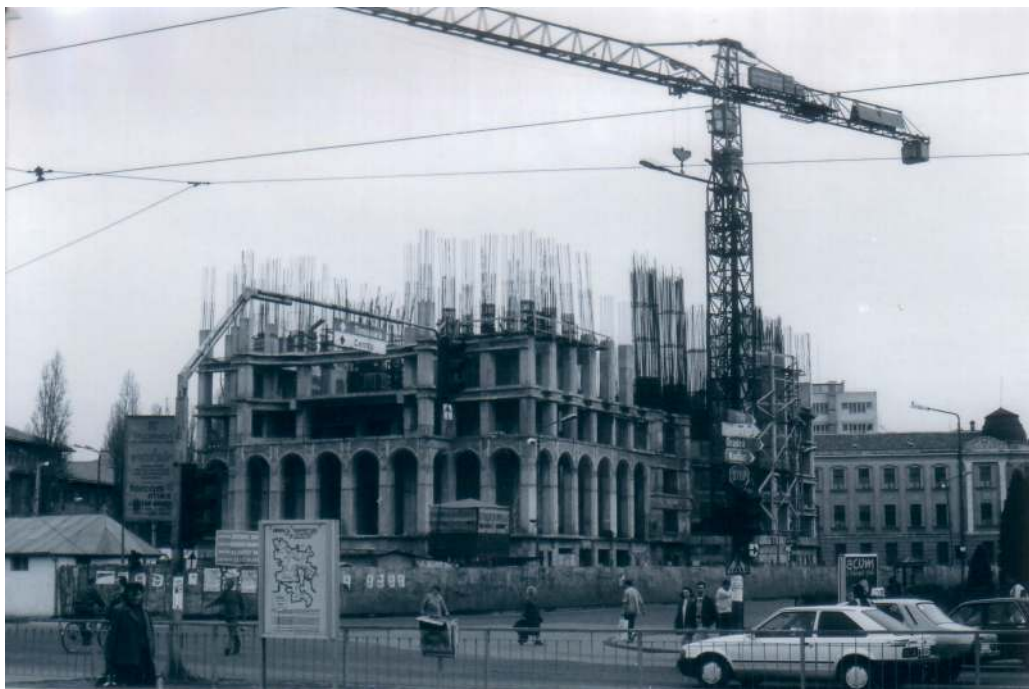

**Structură de rezistență la +15 metri (2003)**

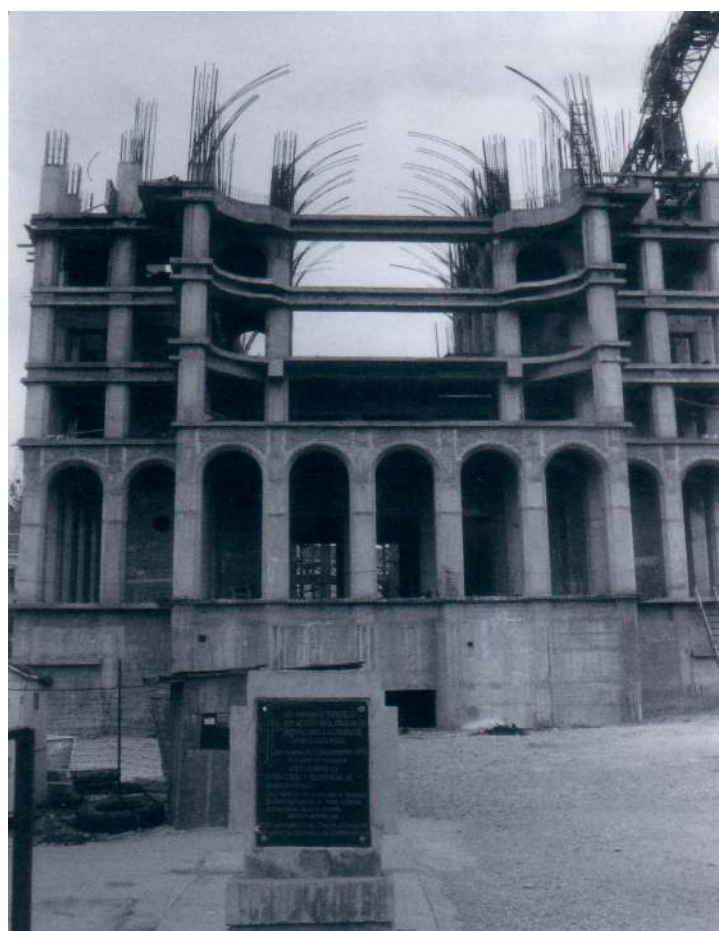

**Pregătirea arcadelor (2004)**



**Construcția la nivelul cupolelor (2005)**



**Finalizarea cupolelor (2006)**



**Acoperirea cupolelor cu tablă de cupru (2006)**



**Placarea pereților Catedralei (2007)**



**Realizarea scărilor exterioare (2007)**



**Amenajarea explanadei (2007)**

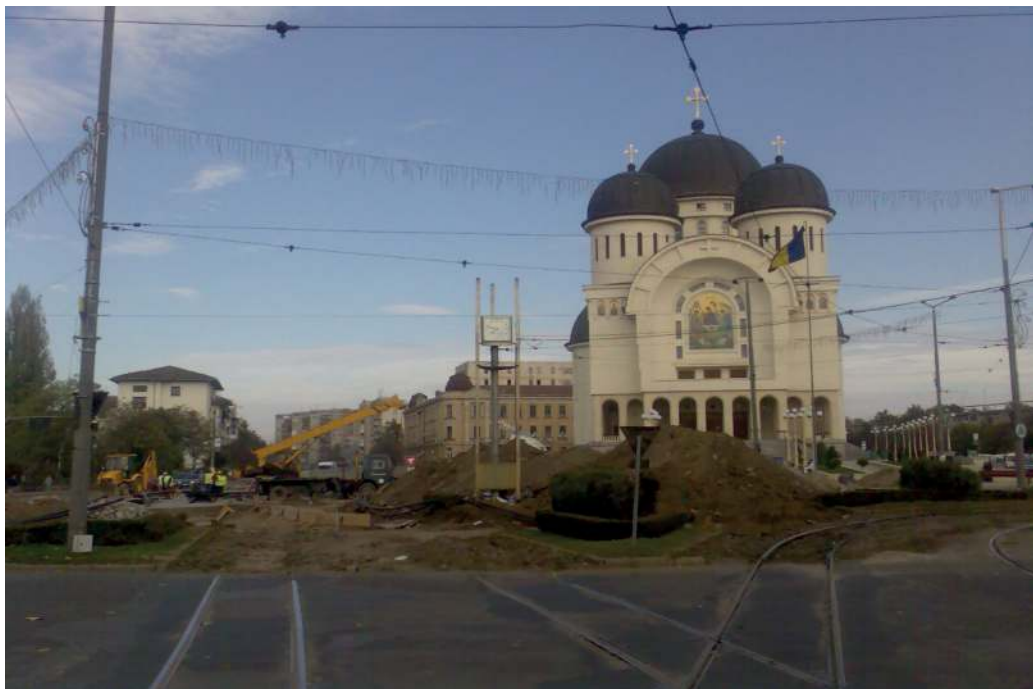

**Finalizarea construcției (2008)**

#### **17.4. Lucrări interioare**



**Confecționarea iconostasului în fabrica IMAR din Arad (2004-2007)**



**Montarea iconostasului în Catedrală (2007)**



**Poleirea iconostasului cu foiță de aur de 24 k (2009)**





Detaliu pictură în Altar (2010)



Din timpul pictării Altarului (2010-2011)



**Lucrări la pardoseala Catedralei (2018)**

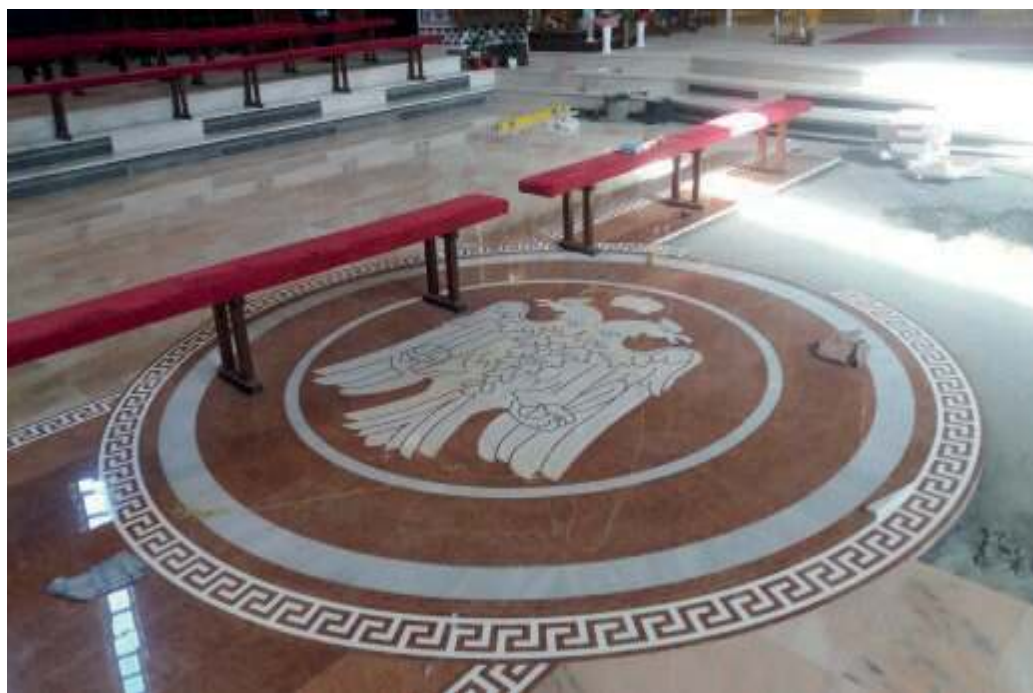

**Lucrări ornamentale în pardoseală (2018)**

### **17.5. Paraclisul „Sfântul Ierarh Nicolae” de la demisolul Catedralei**



**Demisolul Catedralei - structură de rezistență (1995)**



**Prima Liturhie în Paraclisul de la demisolul Catedralei (22 decembrie 1996)**



**Iconostasul Paraclisului în 1996-2010**



**Imagine din interiorul Paraclisului de la demisol (1996-2010)**



**Iconostasul din Paraclis - pregătirea pentru pictură (2012)**



**Imagine din timpul lucrărilor de pictură la Paraclis (2014-2015)**



**Altarul Paraclisului târnosit (2016)**



**Interiorul Paraclisului Catedralei, cu hramul „Sfântul Ierarh Nicolae”  
de la demisolul Catedralei în 2020**

## GLOSAR\*

**absidă:** spațiu cu traseu circular, poligonal, rectangular sau mai rar lobat, ieșit în relief față de zidul perimetral al unei clădiri; partea în formă de nișă, rezervată în biserici persoanelor oficiale.

**acoperiș:** element de construcție care acoperă o clădire și o apără contra agenților externi.

**altar** (altarium – de la *alta* = loc înalt): este unul dintre cele trei spații ale bisericii. Este primul spațiu dinspre răsărit mai înălțat decât restul interiorului. Este partea cea mai tainică și sfântă, fiind destinată preoților slujitori și săvârșirii Sfintelor Taine ale cultului divin. Absida principală a bisericii constituie spațiul semicircular din interior ce se lărgeste lateral prin două abside mai mici, numite absidiale, care formează la nord proscomidiarul, iar la sud diaconiconul. Partea superioară a absidei principale (tavanul) este o semicalotă. În mijlocul altarului se află Sfânta Masă, numită și Prestol, pe care se săvârșește Jertfa Euharistică.

**amplasament** : locul pe care se așază o construcție sau un ansamblu de construcții.

**amvon:** construcție asemeni unui balcon, în naosul bisericii, de unde se predică sau se citește Evanghelia.

**ancadrament:** chenar decorativ în relief care înconjoară o ușă, o fereastră, un panou etc.

**aplică:** ornament în relief, fixat pe suprafața unui perete.

**arhiepiscop:** titlu onorific dat unui episcop care conduce o eparhie importantă.

**arhieru:** denumire generală pentru gradele superioare ale clerului ortodox: episcop, mitropolit, patriarh.

**arhimandrit:** titlu dat starețului unei mănăstiri mari sau titlu dat unor monahi ortodocși, în semn de apreciere a activității și recunoaștere a meritelor.

---

\*La realizarea acestui capitol am consultat următoarele dicționare:

1. Pr. Victor Aga, *Dicționar enciclopedic - Simbolică biblică și creștină*, ediția a II-a, Editura „Învierea”, Timișoara, 2005.
2. Pr. Prof. Dr. Ene Braniște, Prof. Ecaterina Braniște, *Dicționar enciclopedic de cunoștințe religioase*, Editura Diecezană, Caransebeș, 2001.
3. Pr. Prof. Dr. Ion Bria, *Dicționar de Teologie Ortodoxă (A-Z)*, EIBMBOR, București, 1994.
4. Academia Română, Institutul de lingvistică „Iorgu Iordan - Alexandru Rosetti”, *Dicționarul explicativ al limbii române*, Editura Univers Enciclopedic, București, 2009.
5. <http://www.crestinortodox.ro>.
6. <http://www.vondigto.files.wordpress.com>.

**arcadă:** element arhitectonic format din unul sau mai multe arce și din elementele care le susțin (zid, coloană, stâlp).

**baldachin:** acoperământ liber sau atașat unui perete, sprijinit ori nu pe picioare. În biserică, folosit pentru a proteja goluri de tabernacol, agheasmatare, statui.

**biserica:** i se mai spune și *Ecclesia*, în sens de adunare, nume dat primelor adunări creștine care aveau loc la început în anumite case. Acest loc a devenit casa bisericii, numită și Casa Domnului. Termenul „*ecclesia*” este cel mai vechi. Pentru noțiunea de „biserică” definim ambele înțelesuri: cel de adunare și cel de loc de cult. Dar pentru a face deosebirea între aceste două înțelesuri, scris cu *B*, definește adunarea sau comuniunea credincioșilor, care alcătuiesc trupul tainic al Domnului; scris cu *b*, definește spațiul ca locaș de cult.

**bizantin:** stil arhitectonic și decorativ, care conține mai multe subdivizări cronologice, tinzând să reflecte specificul serviciului religios din aria de cult ortodox.

**cafes:** balcon de pronaos în biserici ortodoxe.

**canonic:** privitor la canoane; în conformitate cu canoanele, ca legi care reglementează viața Bisericii, precum și organizarea în societate a unor biserici.

**capitel:** parte arhitectonică decorată, componentă terminală în partea superioară a unei coloane.

**calcan:** zid exterior, fără deschidere, care va fi acoperit de un perete asemănător al unei clădiri învecinate.

**calotă:** boltă a cărei suprafață interioară are în secțiune verticală, forma unui semicerc.

**Candelabru:** suport de iluminat cu mai multe brațe, bogat ornamentat, pentru lumânări sau becuri electrice. În biserici, se mai numește și policandru - este cel mai mare, așezat în mijlocul spațiului. Poate fi dotat cu horă (sub forma unui cerc) fixată în jurul candelabrului. În Catedrală, se află fixat de pandantivi.

**centură:** grindă din beton armat, de zidărie armată sau mai rar din lemn, rezemată în toată lungimea ei pe zidurile portante ale unei clădiri, cu scopul de a asigura legătura generală orizontală a zidului.

**cler:** totalitatea preoților unei biserici, ai unei eparhii sau ai unei mitropolii; i se spune și preoțime.

**coamă:** linia de intersecție a două versante de acoperiș care formează un unghi în exterior; *pană* de acoperiș așezată în lungul crestei, la partea superioară a fermelor, servind la solidarizarea acestora și la rezemarea lor.

**căprior:** piesă în formă de jgheab scurt folosită la acoperirea coamei de acoperiș.



**cofraj:** tipar de lemn sau de metal, utilizat la executarea pieselor de beton sau de beton armat, pentru a li se da forma prevăzută în proiect.

**consolă:** element de construcție încastrat la un capăt și liber la celălalt; porțiunea liberă dincolo de ultimul reazem a unei grinzi sprijinite pe două sau mai multe reazeme.

**contrafișă:** piesă din lemn sau de metal, solicitată în special la compresiune; se utilizează pentru a asigura rigiditatea elementelor de construcție.

**contratreaptă:** suprafață verticală, vizibilă, a unei trepte.

**cruce:** dacă la păgâni crucea era un instrument de tortură, pentru creștini, în urma sfințirii ei prin sângele Mântuitorului, devine un simbol al răscumpărării omului din păcat și un important obiect de cult.

**cupolă:** boltă monumentală cu baza circulară, eliptică sau poligonală.

**diacon:** prima treaptă în ierarhia bisericească.

**diafragmă:** element de construcție, alcătuit dintr-o placă plană sau dintr-un planșeu.

**diptice:** de la grecescul „diptix” și „diptihos” – pliant în două părți. Pe părțile interioare ale acestor coperți se zugrăvesc icoane sau se scriu pomelnice cu vii și morți, pentru care preotul se roagă la Sfânta Liturghie după ce s-a terminat Marea Rugăciune a Sfintei Jertfe. Deci, prin „diptice” putem înțelege rugăciunile de mijlocire de la Sfânta Liturghie pentru cei vii și pentru cei morți.

**frescă:** tehnică de pictură parietală, cu aplicarea de pigmenți de diferite culori peste un suport umed. Prin extindere, decorație picturală a unei biserici, realizată în tehnică similară.

**frontispiciu:** partea de sus a fațadei principale a unui edificiu.

**fruntar:** grindă principală care mărginește pragul în partea de sus și care susține grinzile secundare ale unei clădiri.

**har:** darul lui Dumnezeu acordat omului pentru mântuirea sufletului. Sfântul Apostol Pavel spune în acest sens: „Sunteți mântuiți din har prin credință și aceasta nu de la voi, al lui Dumnezeu este darul...” (Efeseni 2,8). „...căci harul lui Dumnezeu s-a arătat tuturor oamenilor, învățându-ne pe noi să lepădăm fărădelegea și poftele lumești și să trăim în veacul de acum în cumpătare, cu dreptate și cu evlavie” (Tit 2, 11-12).

**hirotonie:** Sfântă Taină, prin care candidatul la Preoție este investit cu darul sau vrednicia uneia din cele trei trepte ale Preoției: diacon, preot și arhieru.

**hram:** ziua aniversară a sfințirii bisericii când se face amintirea ocrotitorului ei duhovnicesc. Hram poate fi un sfânt sau un eveniment din istoria Bisericii, precum: Pogorârea Sfântului Duh, Buna Vestire, Învierea

Domnului. Icoana hramului se așază fie deasupra ușii de la intrare în biserică, fie în pronaos tot deasupra ușii de la intrare. Hramului i se mai spune: *rugă; nedee; praznic*.

**hrisov:** în Evul Mediu, în Țara Românească și Moldova, denumea actul domnesc care servea ca titlu de proprietate, de privilegiu etc. Actualmente, a rămas în limbajul bisericesc ca document istoric de omagiere, legat de construirea unui locaș de cult.

**glet:** strat subțire de var sau de ipsos, aplicat peste tencuială, pentru a obține o suprafață netedă de zugrăveală sau de văruială.

**eparhie:** unitate teritorial-bisericească, condusă de un episcop; episcopie sau dieceză.

**episcop:** grad superior în ierarhia bisericească, conducătorul unei eparhii, imediat inferior arhiepiscopului și mitropolitului, deși au același grad de sfințire.

**erezie:** abaterea de la dreapta credință, învățătură contrară celei descoperite de Dumnezeu și propovăduită de Biserică.

**etrier:** denumirea ramelor din fier striat sau oțel, care îmbracă barele utilizate la armarea stâlpilor, centurilor, grinzilor sau scărilor.

**evanghelie** (*evangelion* = veste bună): pentru creștini vestea bună are ca scop prezentarea intervenției lui Dumnezeu în lume prin Fiul Său, Mântuitorul ei. Sfântul Apostol Pavel o numește: „*Evangelia Mantuirii*”, a Slavei lui Hristos, a Împărăției, a Păcii.

**icoană** (din greacă *eikon* = asemănare): Sfântul Ioan Damaschin arată că icoana este o asemănare sau un model (*paraeidigma*) care ne duce cu gândul la reprezentarea celui zugrăvit. Între icoană și cel zugrăvit (originalul, prototipul) nu există identitate, dar icoana reprezintă pentru creștinul ortodox, un mijloc de cultivare a sentimentului religios, prin împărtășirea tainică a harului celui zugrăvit.

**iconostas:** perete împodobit cu icoane la bisericile ortodoxe și bisericile greco-catolice; desparte naosul de absida altarului (sinonim: *catapeteasmă*).

**ierarh** (*ierarhis*): ierarh, prelat, conducător, episcop. Nume general dat gradelor superioare, de conducere, în cadrul unei biserici ortodoxe; în monahism, episcopul este hirotonit din rândul arhimandriților; gradele administrative ale ierarhilor sunt: *episcop, arhiepiscop, mitropolit, patriarh*. În biserică sunt trei trepte ierarhice care se deosebesc după gradul slujirii, începând de la diacon, preot și episcop.

**ierurgii** (*evhologii*): lucrare sau slujbă sfântă pentru binecuvântarea și sfințirea omului în diferite momente și împrejurări din viața sa. Această sfințire se face și asupra lucrurilor și a naturii înconjurătoare. Ierurgiile se deosebesc de Sfintele Taine prin aceea că Tainele sunt întemeiate direct sau

indirect de către Mântuitorul și se referă exclusiv la viața omului și la persoana lui, pe când ierurgiile sunt rânduite de Biserică. Apoi, Sfintele Taine sunt fundamentale pentru mântuirea omului, pe când ierurgiile sporesc efectul sfințitor al harului. Ierurgiile pot avea forma unor scurte rugăciuni sau molitfe, de exemplu: la binecuvântarea primelor roade ale pământului; la binecuvântarea ogoarelor și a semănăturilor; pentru eliberarea omului și a lucrurilor de sub puterea diavolului; apoi, slujba pentru sfințirea apei, a bisericii, a obiectelor de cult, etc.

**infrastructură:** ansamblul lucrărilor sau al elementelor care se găsesc sub planul de rezemare al unei construcții, o fixează pe teren și transmit acestuia forțele care încarcă construcția.

**lăcrimar:** strașină specială, profilată în piatră, destinată mai ales terminației treptelor contraforturilor.

**laudele bisericesti:** biserica a rânduit ca parte a cultului ei public comun, cele șapte laude. Ele sunt alcătuite din psalmi, cântări și rugăciuni, cu referire la istoria mântuirii. Cele șapte laude sunt: *Vecernia* (slujba de seară); *Miezonoaptea* (rugăciunea de la miezul nopții); *Utrenia* (slujba de dimineață); *Ceasurile* (*patru la număr*), rugăciunile de la începutul celor patru sferturi ale zilei.

**Liturghie:** este numele celui mai sfânt și mai important serviciu din biserică, având în centru Sfânta Euharistie. În sens bisericesc, Sfânta Liturghie denumește slujba divină la care participă tot poporul dreptcredincios, prin care adoră pe Dumnezeu prin Jertfa nesângeroasă a lui Hristos mort și înviat, împărtășindu-se de darurile acestei Jertfe spre sfințirea vieții.

**Maica Domnului:** Sfânta Fecioară, a fost numită Născătoare de Dumnezeu la Sinodul III Ecumenic (Efes, anul 430), spre a se combate erezia lui Nestorie, care susținea că în Ființa lui Hristos există două Persoane deosebite – omenească și Dumnezeiască. Sfânta Fecioară Maria nu a născut decât pe omul Hristos, și deci nu poate fi numită Născătoare de Dumnezeu, ci numai născătoare de om. Combătând pe Nestorie, Sfinții Părinți de la Sinodul III Ecumenic au arătat că Sfânta Fecioară nu este Maica Dumnezeirii ci a unei Persoane din Sfânta Treime, a Fiului lui Dumnezeu, pentru Care ea este Născătoare de Dumnezeu, adică *Teotokos*.

**mântuire:** înseamnă eliberarea din robia păcatului și a morții și dobândirea vieții de veci, în comuniunea iubirii lui Dumnezeu. Ea s-a realizat prin întruparea, Jertfa și Învierea Domnului nostru Iisus Hristos și ne-o însușim prin harul dumnezeiesc cu care trebuie să conlucrăm, prin credință și fapte bune.

**mirean (laic):** persoană care nu aparține clerului.

**mitropolit:** persoană care deține un rang superior în ierarhia Bisericii Ortodoxe, superior episcopului și inferior patriarhului; Conducător al unei Mitropolii, ca instituție administrativă a Bisericii Ortodoxe corespunzătoare unei provincii.

**monah** (de la monahos – cel ce trăiește în afară de societate, solitar, călugăr): monahul este convins și hotărât să-și închine viața numai lui Hristos Dumnezeu, rupându-se de viața socială, jurând să respecte cele trei voturi monahale: ascultarea, sărăcia și castitatea.

**nișa sau firida:** adâncitură de forma unei ferestre oarbe prevăzută într-un zid cu scop practic și decorativ.

**naos:** corabie – navă (*navis ecclesiae*): corabia bisericii, se mai numește și sânul bisericii. Este partea centrală din interiorul bisericii, cuprinsă între catapeteasmă și pronaos. Din bolta naosului se înalță turla cea mare a bisericii, sprijinită pe patru arcuri mari peste care se înalță tamburul sau capul principal al turlei și este legat prin patru pandantivi (unghiuri sferice) de arcurile de susținere a turlei, iar tamburul turlei are în partea de sus o calotă (boltă sferică) pe a cărei fundal este zugrăvită icoana Pantocratorului (Iisus Hristos – Dumnezeu Atotțiitorul). Pe vârful din afara turlei este așezată o cruce. În partea de răsărit a naosului, se află altarul așezat pe un postament mai înalt cu câteva trepte decât naosul, numit solee. În naos stau credincioșii: bărbații în dreapta și femeile în stânga, participând la slujbele săvârșite în altar. În naos se află amvonul, strănile, sfeșnicele împărătești și policandrul cel mare.

**obelisc:** stâlp sau piesă din piatră, lemn, etc., sub forma unui trunchi de piramidă folosit ca element de arhitectură. Tot obelisc mai poate fi numit și un monument de origine egipteană de forma unui trunchi de piramidă, alcătuit de obicei dintr-un singur bloc de piatră și acoperit cu inscripții.

**pisanie:** inscripție cu rost comemorativ, aflată în poziție ostentativă sau discretă, care dezvăluie evenimente majore în evoluția unei biserici (fundare, sfințire, pictare, refacere etc.) și implicarea unor ctitori, patroni sau donatori.

**pandant:** obiect care formează împreună cu altul o pereche simetrică.

**pandantiv:** element arhitectural, în formă de triunghi sferic cu vârful în jos, situat în colțuirea arcelor mari care sprijină o cupolă sau o turlă.

**Pantokrator:** icoană pictată pe bolta naosului, care reprezintă pe Iisus Hristos Atotputernic, Atotțiitorul, Dumnezeu, Împăratul Universului.

**paraclis:** biserică mică construită în incinta unui palat (patriarhie, mitropolie, episcopie) sau altă instituție. Paraclisul poate fi și capelă în spitale, azile sau cămine de bătrâni. Tot paraclise găsim în mănăstiri și catedrale; paraclisele mănăstirești construite în locuri mai retrase se numesc sihăstrie.

**planșeu:** element orizontal de construcție, din lemn sau din beton armat, care desparte etajele succesive ale unei construcții.

**podium:** platformă supraînălțată față de terenul din jur.

**preot:** slujitor al cultului bisericesc investit cu dreptul și puterea harică de mijlocitor între oameni și Dumnezeu.

**preoție:** misiune religioasă de căpetenie, săvârșită de clerici în numele lui Hristos și a Bisericii Sale. Referindu-se la aceasta, Sfântul Apostol Pavel spune: „Orice Arhiereu, fiind luat dintre oameni este pus pentru oameni, spre cele către Dumnezeu, ca să aducă daruri și jertfe pentru păcate...” (Evrei 5,1). Există în biserică și o preoție universală care angajează în activitatea misionară credincioși laici. Referindu-se la această preoție, Sfântul Apostol Petru spune: „Voi sunteți seminție aleasă, preoție împărătească, neam sfânt, popor agonisit de Dumnezeu ca să vestiți în lume bunătățile Celui ce v-a chemat din întuneric la lumina Sa cea minunată” (I Petru 2,9).

**pridvor** (tindă sau exonartes): încăpere închisă cu zid sau jumătate de zid, și acoperișul susținut pe coloane, fie complet deschis cu stâlp de susținere la colțuri, așezat în fața ușii de intrare în biserică, la pronaos.

**profil:** piesă decorativă, în relief, folosită la ornamentarea unei clădiri, la îmbunătățirea acusticii unei săli etc..

**pronaos:** numit și tindă; este încăperea de la intrarea dinspre apus a bisericii. În unele provincii românești, în locul pronaosului exterior se află un pridvor deschis. În pronaos se săvârșesc servicii divine, precum cele cu caracter doxologic, Pavecernița și Miezonoptica. Tot aici se fac și molitfele pentru mamele ce au născut, pentru tinerii căsătoriți, pentru credincioșii care se spovedesc, exorcismele, litia. Tot aici se află și cristelnița (colimvitra) în care se face Botezul copiilor.

**protopop:** preot care îndeplinește funcția de inspector al bisericilor și al preoților dintr-un teritoriu determinat, numit protopopiat.

**raclă:** cutie sau sicriu destinat păstrării moaștelor unui sfânt.

**radier:** tip de fundație alcătuit dintr-un planșeu de beton armat care se întinde de obicei sub întreaga construcție pe care o susține.

**schismă** (shisma = ruptură, separare, dezbinare): este cunoscută în istorie Marea Schismă de la 1054, prin care Biserica Răsăriteană și cea Apuseană s-au despărțit, devenind două Biserici diferite.

**sfânt:** în greacă *aghios* de unde radicalul „ag” înseamnă ceva curat, pur. Astfel, „sfânt” definește ceva tăiat, scos din uzanța zilnică spre a fi folosit în scopul slujirii lui Dumnezeu. Așa avem obiecte, veșminte, zile sau persoane sfinte. La început, primind Taina Botezului curățitoare de întinăciunea păcatului, toți creștinii erau numiți sfinți. Aceasta este sfințenia sacramentală. La aceasta se adaugă sfințenia morală, ca o neîntreruptă

strădanie de a face vie și mereu roditoare lucrarea curățitoare a harului primit la Botez. Sfântul Apostol Pavel spune: „*Câți întru Hristos v-ați botezat, în Hristos v-ați și îmbrăcat*” (Galateni 3,27), ceea ce înseamnă că la sfințenie ajung numai aceia care mereu se străduiesc să-și dezvolte duhovnicește viața în Hristos, până la dobândirea „*stării de bărbat desăvârșit ca măsura vârstei deplinătății lui Hristos*” (Efeseni 4,13). Numai unii ca aceștia rămân modele de urmat, numele lor fiind eternizat în cultul Bisericii.

**sgraffito:** procedeu decorativ constând în zgârierea cu un vârf metalic a unui desen, într-un strat de material colorat, lăsând să apară contrastant, stratul de fond. S-a folosit mai ales în ceramica bizantină, islamică, în pictura murală a Renașterii și în ceramica populară medievală românească etc. La Catedrală s-a folosit această tehnică pentru împodobirea pereților până la cota+2,00m, pentru a fi protejați în timp de orice deteriorare.

**stareț (egumen):** persoană, monah sau monahie care conduce o mănăstire, se mai numește și egumen.

**stavrofor:** preot purtător de cruce, preot arhimandrit, care poartă o cruce ca distincție bisericească acordată de episcop.

**șarpantă:** schelă de lemn care susține pantele acoperișului.

**structură de rezistență:** schelet din beton armat, realizat în construcția unei clădiri. În cazul Catedralei, construcția s-a ridicat prin această structură de rezistență care, ulterior, a fost închisă perimetral cu cărămidă.

**Taine:** sunt slujbe religioase văzute, prin care ni se împărtășește harul divin nevăzut, în cele mai de seamă momente ale vieții. Ele sunt în număr de șapte, după cum urmează: Botezul, Mirungerea, Spovedania, Euharistia, Cununia, Preoția, Maslul.

**tencuială:** preparat care se aplică pe o suprafață (de obicei pe un zid) pentru a o netezi, a o proteja, a o decora.

**târnosire:** sfințirea săvârșită la inaugurarea unei biserici prin ungerea cu Sfântul Mir și așezarea în Masa Altarului a Sfintelor Moaște de către Ierarh, după un anumit ritual.

**travertin:** tuf calcaros, alb-cenușiu, care se poate lustrui ca marmura, se folosește în construcții la placarea ornamentală a fațadelor, a holurilor etc.

**treflă:** motiv decorativ realizat prin racordarea a trei elemente circulare unite vertical printr-un picioruș.

**Treime (Sfânta Treime):** numele lui Dumnezeu, unul în Ființă și întreit în Persoane: Tatăl, Fiul și Duhul Sfânt. Această taină fiind mai presus de înțelegere, ne-o însușim prin credință, pe baza Revelației divine.

**tronul etimasiei:** etimasia sau „tronul pregătirii”, este o reprezentare iconografică, numele „scaunului gol”, pregătit lui Hristos pentru Judecata

Universală. În Catedrală se găsește pe perețele turlei Pantokratorului (turla cea mare), reprezentând un tron gol, înconjurat de uneltele pătimirilor lui Hristos, pregătit pentru Mântuitorul Care va veni a doua oară ca Judecător al lumii.

**turlă:** construcție de forma unui cilindru sau a unei prisme poligonale, de înălțime relativ mare, făcând parte din complexul arhitectural al bisericilor, înălțându-se deasupra acoperișului.

**vicar:** preot sau episcop care ține locul unui demnitar bisericesc mai înalt. De exemplu: arhieru vicar la nivel de Episcopie sau episcop vicar la nivel de Arhiepiscopie sau Mitropolie.

**vitraliu:** panou decorativ din plăci de sticlă colorată sau pictată în culori de smalt, montate în armătură de plumb, folosite la ferestre.

## ÎNCHEIERE

*Dorința Conducerii Arhiepiscopiei Ortodoxe Române a Aradului de a construi o Catedrală reprezentativă în Municipiul Arad, este legată de necesitatea reflectării în istoria noastră națională a spiritualității și demnității românilor ortodocși din Eparhia Aradului.*

Eparhia Aradului este păstrătoarea și apărătoarea, de-a lungul vremii, a idealurilor naționale pe aceste meleaguri, iar Noua Catedrală simbolizează triumful luptei și aspirațiilor seculare ale credincioșilor ortodocși, consfințind în plan artistic afirmarea națiunii române în cadrul civilizației universale.

Nu în ultimul rând, prin aceasta, Arhiepiscopia Aradului aduce un pios omagiu eroilor neamului românesc care și-au dat viața pentru apărarea fruntariilor țării, în vremuri de ocupație străină, luptătorilor români făuritori ai Marii Uniri de la 1918, precum și celor 21 de martiri ai Revoluției din Decembrie 1989, căzuți pe teritoriul Municipiului.

Ca locaș de cult, Noua Catedrală reprezintă un unicat în opera arhitectonică, având menirea de a face să vibreze sufletul omenesc pentru renașterea și revigorarea virtuților creștine în viața societății.

Dar împlinirea pe care o aduce Noua Catedrală Arhiepiscopală din Arad, ne determină să rememorăm întreg periplul ce l-a făcut Conducerea Episcopiei Aradului de-a lungul vremii până la realizarea acestui ideal măreț, precum vrednic de rememorat este și modul în care s-au desfășurat lucrările de construcție pe o perioadă de mai bine de un pătrar de veac.

Mai întâi, o scurtă privire istorică ne oferă posibilitatea să înțelegem mai bine, de ce acum și nu altă dată, s-a ridicat acest monument reprezentativ al Eparhiei Aradului.

Se știe că în 1690 *Curtea din Viena* recunoaște libertatea religioasă și autonomia bisericească a românilor ortodocși din Arad, iar la 15 aprilie 1706, se acordă aprobarea legală a întemeierii *Episcopiei Ortodoxe Române* cu ierarhie națională, încât cel dintâi episcop atestat documentar prin diploma împărătească din 18 septembrie 1706, a fost *Isaia Diacovici*. Acesta reorganizează locașul Bisericii Ortodoxe construite în Arad, în timpul domniei lui Matei Corvin (1458-1490), devenind astfel prima catedrală episcopală. Nefiind însă corespunzătoare, episcopul *Pavel Avacumovici* (1786-1815) reușește să finalizeze un nou edificiu în 1791, pe același loc și cu același hram pe care îl avea Catedrala anterioară. Supusă unui



bombardament în timpul Revoluției din 1848, deși reparată, n-a rezistat vitregiei vremii, încât în 1857 terenul a fost expropriat, și în 1861 Catedrala a fost demolată pe motiv că incomodează aplicațiile militare ale fortăreței de pe Mureș. Noul episcop al Aradului, *Procopie Ivașcovici* (1853-1873), reușește să ridice o nouă Catedrală ce va fi sfințită la *17 septembrie 1865*, fără însă a-și putea întru totul împlini menirea unei Catedrale episcopale.

Împrejurările determinate de Primul Război Mondial și rolul pe care reprezentanții Episcopiei l-au avut în realizarea Marii Uniri din 1918, au stimulat conștiințele credincioșilor ortodocși români din Arad, precum și ale noilor autorități de stat, în direcția ridicării unei noi Catedrale reprezentative realităților sociale și religioase, care să exprime idealul de veacuri al reîntregirii.

Această dorință legitimă a credincioșilor ortodocși români nu a rămas fără ecou în conștiințele celor puși să coordoneze viața bisericească în Episcopia Aradului. Bunăoară, episcopul Grigorie Comșa a demarat acțiuni de strângere a fondurilor în vederea împlinirii acestui deziderat. Dar aceste bune încercări au fost zădărnice de inflația ce s-a creat după cel de-al Doilea Război Mondial. Tot zădărnicită a fost și acțiunea episcopului Visarion Aștileanu în anii '70, datorită comunismului ateu ostil credinței.

Abia după Revoluția din Decembrie 1989 s-a putut reactualiza, cu sorți de reușită, împlinirea năzuințelor ortodocșilor români din Arad, de a avea o Catedrală Episcopală corespunzătoare noilor realități istorice.

Construcția Noii Catedrale a început în 1990 cu demersurile în vederea obținerii autorizațiilor, a stabilirii amplasamentului, a întocmirii proiectului și a alegerii constructorului.

Piatra de temelie a fost sfințită de către Preasfințitul Părinte *Dr. Timotei Sevcicu*, Episcopul Aradului, la 24 noiembrie 1991.

Lucrările de construcție, inclusiv pictarea Catedralei, s-au desfășurat neîntrerupt între 1993-2018, forța de muncă fiind recrutată dintre oamenii locului, iar beneficiarul achitându-și la timp obligațiile financiare față de proiectant, de constructor și de pictor.

Dar, până să se ajungă la finalizare, a fost un drum înscris în mai bine de un pătrar de veac, cu greutate și izbânzi, pe care vom încerca să le rememorăm pe scurt în cele ce urmează.

Prima problemă cu care s-a fost confruntat Conducerea eparhială a fost cea a *locului de amplasament a Noii Catedrale*. După mai multe căutări și variante propuse, s-a stabilit ca loc de construcție parcul din fața Palatului CFR, ce găzduia un obelisc al ostașului sovietic, care, odată cu începerea lucrărilor, a fost mutat în cimitirul *Pomenirea*.

Apoi, *alegerea constructorului* s-a făcut printr-un concurs de oferte, fiind câștigat de SC ICIM SA, condus de director ing. *Ioan Faur*, care s-a angajat și a dus la împlinire oferta dintru început, de a returna lunar profitul cuvenit, în favoarea construcției, devenind astfel ctitor al acestei lucrări în cadrul ICIM-Arad.

În 1992, s-a alăturat Chiriarhului și Conducerii Episcopiei, un grup de intelectuali, membri marcanti ai cetății Aradului de diferite profesii: ingineri, profesori, juriști, arhitecți, economiști, reprezentanți ai unor societăți comerciale de prestigiu și ai unor firme de construcții cu experiență în domeniu, pentru a sprijini acțiunea de adunare a fondurilor și pentru a oferi consultanță de specialitate în domeniul organizatoric, juridic și de construcții. Astfel, prin decizie chiriarhală, grupul constituit s-a numit *Comitetul de Sprijin pentru construcția Catedralei* și s-a întrunit săptămânal la sediul Episcopiei sau pe șantier.

Întreg anul 1993 a fost marcat de întocmirea documentelor de proiectare, de obținere a autorizațiilor și de încheierea contractului de execuție. Abia în 1994 au început lucrările de construcție, prin consolidarea terenului de fundare, finalizate în primăvara anului 1995 prin turnarea șapei de egalizare, pe care s-a ridicat apoi radierul general al fundației Catedralei.

În urma consultărilor cu *Comitetul de Sprijin pentru construcția Catedralei*, în scopul bunei coordonări a lucrărilor de construcție, a încasărilor și a efectuării plăților către executant, pe lângă dirigințele de șantier, au fost numiți, începând cu 1 martie 1995, prin decizie chiriarhală, doi preoți catedrali: Preotul *Simion Mladin* - administrator și Preotul *Gheorghe Gogan* - economist.

Pentru o mai apropiată comunicare cu sponsorii construcției și credincioșii donatori, s-a ridicat în 1995 o capelă, ce va fi numită de credincioși „*Bisericuța*”, care a fost sfințită de Chiriarh la slujba Vecerniei din Praznicul Schimbării la Față a Mântuitorului, același an.

Bisericuța din șantier a fost deservită câteva luni de către preoții din Municipiu, prin rotație, apoi de preoți pensionari, iar începând cu 1 martie 1996, de către Preotul *Simion Mladin*, de la Parohia Apateu, Protopopiatul Ineu, numit secretar eparhial și în același timp preot catedral.

Răspunzând numărului din ce în ce mai mare al credincioșilor participanți la slujbele de la bisericuța șantierului, constructorii au reușit în toamna anului 1996 să finalizeze amenajarea unui *Paraclis* la demisolul Catedralei, a cărui sfințire s-a săvârșit la 22 decembrie 1996, când s-a oficiat în noua biserică primul parastas pentru ctitorii Catedralei și eroii Revoluției din 1989.

Aflându-se într-un moment dificil din punct de vedere financiar, Dumnezeu a venit în ajutor prin implicarea părintelui *Viorel Sasu*, din

Miramar - Florida - SUA, fost preot în Parohia *Arad-Gai*, care a determinat o familie de români din parohia sa, și anume pe *Corneliu și Rucsanda de Bota*, să doneze pentru construirea Noii Catedrale suma de 210.000 dolari. Astfel, aceștia au devenit primii ctitori ai Catedralei și în același timp cetățeni de onoare ai Municipiului Arad, împreună cu părintele *Viorel Sasu* și preoteasa *Rodica*.

La scurt timp, impresionați de gestul creștinesc al ctitorilor, cu recunoștință și prețuire, Conducerea Episcopiei a înființat fundația *Pro-Catedrala Corneliu și Rucsanda de Bota*, având ca unic scop *adunarea de fonduri pentru construcția Catedralei*. Activitatea acestei fundații a fost coordonată de vrednicul de pomenire, preotul *Ioan Popa*, fost vicar eparhial și preot la parohia Arad-Centru.

Fundația s-a dovedit foarte eficientă prin numărul mare de membri și prin activitatea adunării de fonduri. Este momentul să reținem, în acest sens, și sprijinul financiar al credincioșilor, precum și cel din partea autorităților locale de stat: Prefectură, Consiliul Județean, Primăria Municipiului, la care se adaugă, nu în ultimul rând, sprijinul financiar din partea Secretariatului de Stat pentru Culte, precum și al Societăților comerciale din cuprinsul Județului Arad.

Drumul parcurs etapă cu etapă în ridicarea Catedralei, rămâne consemnat pe răbojul anilor, după cum urmează: finalizarea structurii de rezistență, între 1996-2000; închiderea perimetrală cu cărămidă, între 2000-2004; finalizarea lucrărilor la acoperiș, între 2004-2006.

În această perioadă, a avut loc confecționarea și sfințirea Crucilor pentru turlele Catedralei la 30 iulie 2006, și ridicarea lor la 3 august 2006.

Noua Catedrală este înzestrată cu un iconostas unic din lemn de paltin, poleit în tehnica „Bolos” cu foiță de aur, de 24K, montat în 2006. Catedrala mai este dotată și cu cinci clopote cu un acordaj melodios, turnate în Austria, primite la 21 noiembrie 2004 și sfințite la 30 noiembrie 2004.

Noua Catedrală mai este dotată și cu candelabre și aplice din bronz tratat și șlefuit, lucrate în Tesalonic; vase liturgice, candelă și obiecte de cult, unele aduse din Atena, iar altele fiind lucrate la Atelierele Patriarhiei Române; sistem de încălzire perimetral și cu aer condiționat, sistem de securitate sub supraveghere video, sistem de avertizare antiincendiu și o performantă instalație de sonorizare.

În perioada 2006-2008 s-au efectuat placările exterioare cu calcar de Podeni și Bașchioi; s-a efectuat construcția scărilor exterioare și a placărilor cu granit; s-a realizat confecționarea și montarea mobilierului în Catedrală; s-au efectuat amenajările exterioare: iluminat perimetral și spațiile verzi.

Binecuvântarea lucrărilor și slujirea primei Sfinte Liturghii în Catedrală

s-a săvârșit la 24 decembrie 2006, odată cu aniversarea a trei sute de ani de la înființarea Episcopiei Aradului.

Vestea edificării Noii Catedrale episcopale în Municipiul Arad a ajuns și în Cetatea Vaticanului, prin tinerii români ortodocși studenți la Roma, iar cererea Întâistătătorului Eparhiei de a avea o părticică din Moaștele Sfântului Ioan Gură de Aur, i-a fost împlinită, odorul fiind rânduit într-o raclă de argint și așezată într-un baldachin sculptat.

Patrimoniul spiritual al Noii Catedrale a fost îmbogățit prin dotarea cu două *axionițe*, reprezentând pe *Maica Domnului Pantanassa* și *Deisis*. Icoanele au fost pictate la Muntele Athos, fiind dăruite Catedralei de către un grup de credincioși. Icoana *Deisis* a fost așezată alături de tronul arhieresc; iar icoana *Maicii Domnului Pantanassa* și-a găsit locul alături de tronul Maicii Domnului.

La Praznicul *Sfântului Nicolae 2008*, a avut loc târnosirea Noii Catedrale de către *Preafericitul Părinte Patriarh Daniel*, însoțit de membrii Sfântului Sinod; iar la *28 noiembrie 2009*, s-a săvârșit slujba solemnă de ridicare a Episcopiei la rang de Arhiepiscopie și a Chiriarhului la rang de Arhiepiscop.

Cele mai importante lucrări realizate în perioada anilor 2008-2018 au fost: pictarea Catedralei în tehnica fresco; lucrările de montare a pardoselilor interioare; zugrăvirea spațiilor administrative; confecționarea blaturilor din lemn pe zidul balcoanelor; realizarea sistemului de sonorizare; finalizarea sistemului de securitate, supraveghere video, antiefracție și antiincendiu.

Pentru toate aceste realizări s-a adus mulțumire lui Dumnezeu în cel de-al treilea moment important, în slujba de sfințire a Catedralei, când au fost binecuvântate lucrările de pictură.

Cu mari eforturi financiare și în criză de timp, la ceas aniversar al Centenarului Marii Unirii de la 1918, de ziua Sfântului Ierarh Nicolae, ocrotitorul Paraclisului Catedralei Arhiepiscopale, prin bunăvoința Înaltpreasfințitului Părinte Ioan Selejan, Mitropolitul Banatului, și la invitația Înaltpreasfințitului Părinte Arhiepiscop Timotei, a avut loc slujba de binecuvântare a lucrărilor picturale.

În acest sens reținem faptul că s-a considerat necesar și util ca la unele capitole să se alcătuiască câte un preambul tematic, menit să lămurească temeiul, sensul și înțelesul teologic și spiritual pe care îl reprezintă în viața și practica bisericească respectivul subiect tratat. Acest lucru s-a realizat, când s-a vorbit despre hramul Catedralei, sau când expunerea s-a referit la clopote, la cruci, la corpurile de iluminat, la cinstirea sfintelor moaște, la pictură, la icoane, mozaicuri și obiecte de cult; iar când expunerea s-a referit la târnosirea Catedralei, s-a evidențiat sensul și importanța pe care o are sfințirea unei biserici, precum și modul concret, ritualistic în care s-a aplicat

la Noua Catedrală.

Pe de altă parte, volumul de față a reținut și numele episcopilor care au militat de-a lungul vremii pentru construirea unei Catedrale în orașul de reședință al Episcopiei, precum și ale acelor care s-au implicat în realizarea acestui obiectiv măreț, în frunte cu Înaltpreasfințitul Arhiepiscop Timotei; de asemenea, sunt reținute și numele constructorilor și cel al personalului liturgic și auxiliar deservent în trecut și în prezent la Catedrala Arhiepiscopală din Arad.

Pentru ca prezentarea materialului să fie mai convingătoare, expunerea este întregită cu ilustrații intuitive, iar la sfârșitul volumului sunt anexate planșe documentare și un glosar.

După cum s-a putut constata din cele până aici expuse, atât pentru Conducerea Eparhială, cât și pentru constructor, proiectant și beneficiar, construcția Noii Catedrale a fost un examen nu ușor de promovat; dar peste toate a guvernat efortul comun și susținut al fiecăruia dintre cei responsabili, impulsionați de credința și trăirea creștină, ca jertfelnicie și încredere în izbândă, promovate prin cuvânt și faptă de Părintele Arhiepiscop Timotei.

De aceea, „mulțumind lui Dumnezeu pentru toate, ne rugăm să primească jertfa tuturor celor care au ajutat la înălțarea și împodobirea Sfintei Catedrale, să binecuvinteze strădaniile tuturor celor care au jertfit și s-au ostenit, să le dăruiască pace și întru toate cele de folos. Înscrite, Doamne, în cartea vieții Tale pe toți jertfitorii și închinătorii acestui sfânt locaș, umple-i pe toți de dragoste și desăvârșită unire către Sfântă Biserică Ta și jertfelnică slujire a neamului nostru, ca și prin aceasta să fie preamărit Numele Tău cel Sfânt. Amin!” (din Hrisovul de târnosire a Catedralei, 6 decembrie 2008).

## ABSTRACT

The construction of an Episcopal Cathedral in Arad is a requirement and a historical necessity imposed by the legitimacy of the Romanian Orthodox Diocese here.

If this desire of the faithful could not have been achieved in the three centuries of existence of the Diocese, it became a reality after the Revolution of December 1989.

Immediately after this event that gave a new course to the national history, there started the works that aimed to fulfil the secular desideratum of the Orthodox Romanians to have an eparchial cathedral to represent them in the multi-confessional context existing in the Episcopal residence city.

Thus, the project started in 1990, and it took shape by the realization of the grandiose construction that was carried out for a period of more than a quarter of a century, in order to prove its complete fulfilment at the Centenary of the Great Union.

In particular, through a sustained and sacrificial activity, as well as through an efficient collaboration of the responsible factors, the construction of the New Cathedral began in 1990 with the following steps: obtaining the authorizations, finding the location, drawing up the project and choosing the constructor; therefore the cornerstone was laid by His Eminence Dr. Timotei Sevcicu who sanctified the place on November 24, 1991.

The construction works began in 1996, and were finished as brick walls in 2008, and completed including interior painting and flooring, in 2018.

In order to ensure the material basis and the good development of the construction works, a Building Support Committee was formed through an Episcopal decision.

The entire year 1993 was marked by drawing up the design documents, obtaining the authorizations and the conclusion of the execution contract.

It was only in 1994 that the construction works of the lower structures of the foundation were started, and they were finished in 1995 by the casting of the general building, which the foundation of the Cathedral lays on.

For a closer communication with construction sponsors and donor believers, a chapel (the small church) was erected in 1995 and, sanctified at the Vespers of the feast of Transfiguration. Since March 1, 1996 its servant priest was Father Simion Mladin, eparchial secretary and administrator of

In the autumn of 1996, the builder managed to complete the arrangement of a service area in the basement of the cathedral, which was sanctified on December 22, 1996.

The first founders of the Cathedral were Corneliu and Rucsanda de Bota, Romanians living in the USA, who donated \$ 210,000.

To the financial support of the faithful, there was added the one from the local state authorities: Prefecture, the County Council, the City Hall, as well as the State Secretariat for Religious Denominations and some companies from Arad County.

Having the assured material base, the cathedral construction could continue stage by stage as follows: completion of the resistance structure between 1996-2000; the brick perimeter closure between 2000-2004; completion of roof work between 2004-2006.

During this period, the construction and consecration of the crosses of the cathedral's tower took place on July 30, 2006, and their rise on the turrets on August 3, 2006.

The New Cathedral is endowed with a gold-plated iconostasis mounted in 2006. It is equipped with five Austrian bells, received on November 21, 2004. It also has chandeliers and bronze applications made in Thessaloniki, liturgical vessels, candles and cult objects brought from Athens or worked at the Romanian Patriarchate Workshops.

During 2005-2008, the external plates with limestone from Podeni and Bașchioi were fixed; the construction of external stairs and granite slabs was carried out; the furniture was manufactured and fitted in the cathedral; the exterior arrangements were made: lighting and green spaces.

The interior painting works took place during 2010-2018, being entrusted to Prof. Cezar Cătălin Băluț.

The spiritual dowry of the Cathedral is represented by a part of St. John Chrysostom's relics donated by the Vatican City.

The spiritual thesaurus of the New Cathedral was enriched by two icons from Mount Athos, representing *Theotokos*, *Pantanasa* and *Deisis*.

The blessing of the works and the service of the first Divine Liturgy in the Cathedral took place on December 24, 2006, that coincided with the 300th anniversary of the Diocese of Arad.

At the feast of St. Nicholas in 2008, the New Cathedral was sanctified by His Beatitude Patriarch *Daniel*, accompanied by members of the Holy Synod; and on November 28, 2009 a solemn service took place that transformed the Diocese of Arad to the rank of Archdiocese, and the Bishop - founder of the New Cathedral was appointed Archbishop.

In this context, we note the fact that it was necessary and useful to have

a thematic preamble referring to some chapters, meant to elucidate the foundation, the understanding and the theological and spiritual meaning the subject in question represents in the life and practice of the Church.

For example, this was the case when the Cathedral feast was mentioned, or when the presentation referred to bells, crosses, lamps, relics, paintings, icons, mosaics and cult objects; and when it referred to the Cathedral's consecration, it highlighted the meaning and importance of the sanctification of a church as well as the specific and rite manner it applied to the New Cathedral. At the same time, in this volume we can find both the spoken or printed speeches of our Bishop before and during the construction of the Cathedral, as well as those of the Patriarch and the Bishop at the Cathedral consecration and the transformation of the episcopate into Archdiocese; these speeches remain true documents in order to inscribe the name of the Archdiocesan Cathedral of Arad in the Church history.

On the other hand, the volume also retained the names of the bishops who fought for the construction of a cathedral in the Episcopate residence city, as well as of those involved in the achievement of this great goal, headed by Archbishop Timothy; and also the names of the builders and of the liturgical and auxiliary staff from the Archdiocesan Cathedral of Arad, from the past and the present.

For a more convincing presentation of the material, the work is completed with intuitive illustrations, and at the end of the volume documentary sheets and a glossary are enclosed.

Of course, both for the eparchial leadership and for the builder, designer and beneficiary, the building of the New Cathedral was an exam not easy to pass, but all was fulfilled with the help of God, to His glory and the benefit of the faithful.





### Anexa nr. 2 Catedrala Ortodoxă Română Arad Plan Parter ± 0.00

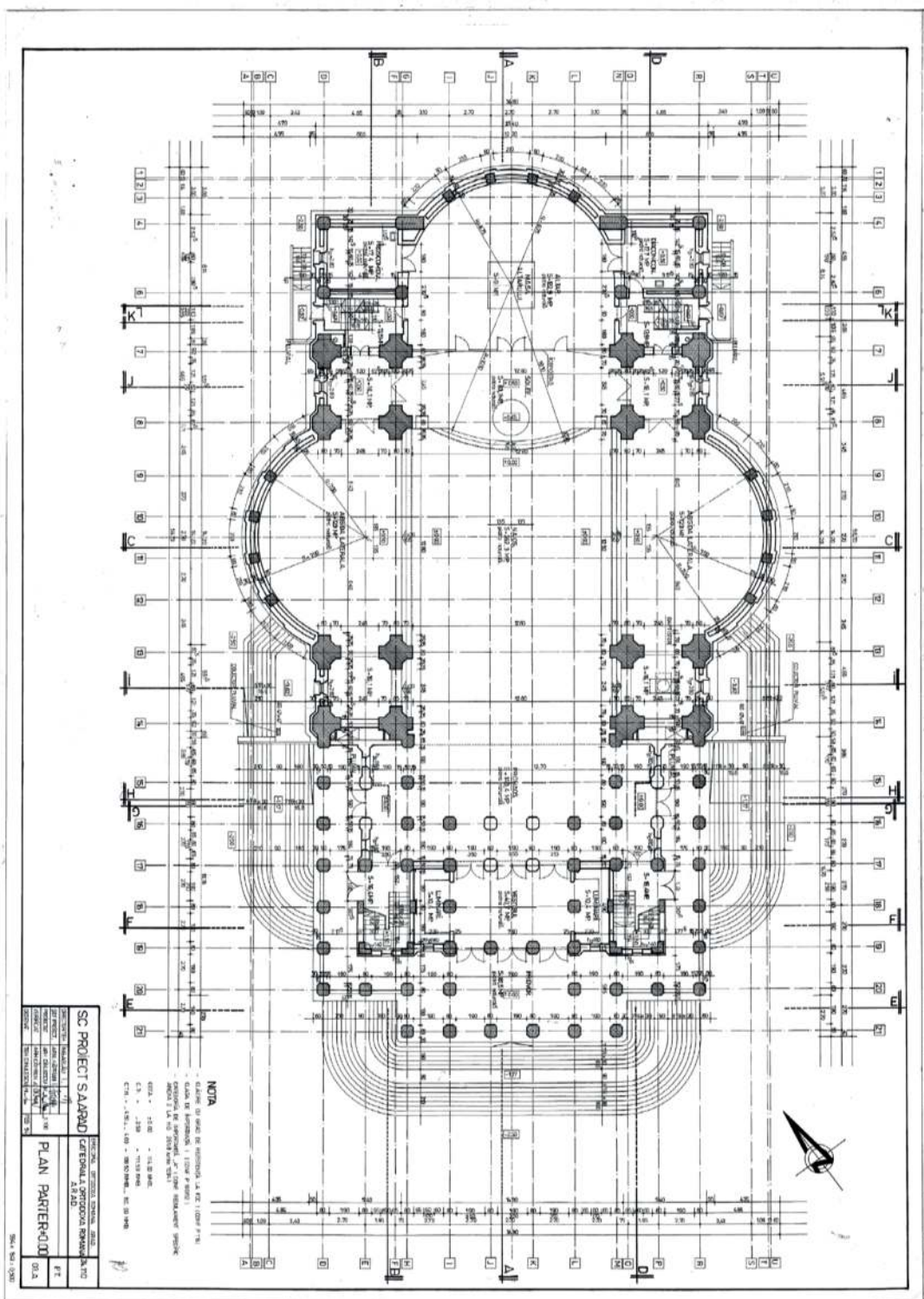

**SC PROIECT SAARAD**  
CATEDRALA I. OSTROVA ROMANA  
ARAD

PROIECTANT	PROIECTANT
PROIECTANT	PROIECTANT
PROIECTANT	PROIECTANT
PROIECTANT	PROIECTANT
PROIECTANT	PROIECTANT

**PLAN PARTER-00**

PROIECTANT	PROIECTANT
PROIECTANT	PROIECTANT
PROIECTANT	PROIECTANT
PROIECTANT	PROIECTANT
PROIECTANT	PROIECTANT

1:500

**NOTA**

PLANUL DE PARTEER AL CATEDRALII I. OSTROVA ROMANA  
CATEDRALA I. OSTROVA ROMANA  
ARAD  
PROIECTANT SAARAD  
ARAD  
1:500

LISTA DE SIMBOLURI



**Anexa nr. 4**  
**Catedrala Ortodoxă Română Arad**  
**Plan Cota + 6.00**

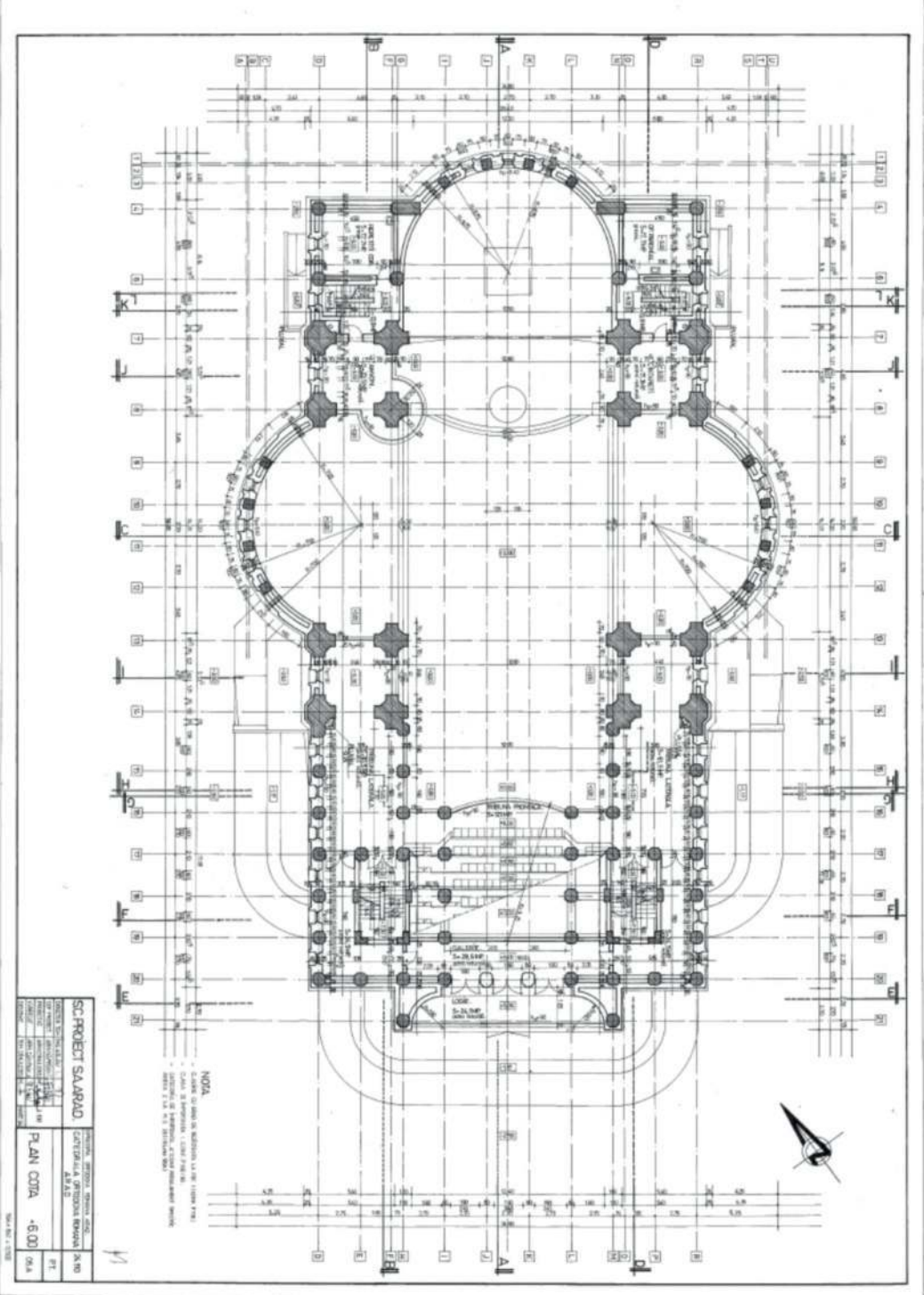

SC PROIECT SAARAD		PROIECTANT: SIMION MLADIN	
CATEDRALA A.S.A.		PROIECTANT: SIMION MLADIN	
PLAN COTA +6.00		PROIECTANT: SIMION MLADIN	
SCAALA: 1:500		PROIECTANT: SIMION MLADIN	
DATA: 2011		PROIECTANT: SIMION MLADIN	
AUTOR: SAARAD		PROIECTANT: SIMION MLADIN	
PROIECTANT: SIMION MLADIN		PROIECTANT: SIMION MLADIN	
PROIECTANT: SIMION MLADIN		PROIECTANT: SIMION MLADIN	

**NOTA**  
 1. CANTONUL DE DECATARE SI DEZBACARE SA SE REALIZEZE IN CURTILE CATEDREI.  
 2. CANTONUL DE DECATARE SI DEZBACARE SA SE REALIZEZE IN CURTILE CATEDREI.  
 3. CANTONUL DE DECATARE SI DEZBACARE SA SE REALIZEZE IN CURTILE CATEDREI.

Anexa nr. 5

Catedrala Ortodoxă Română Arad  
Plan Cota + 9.00

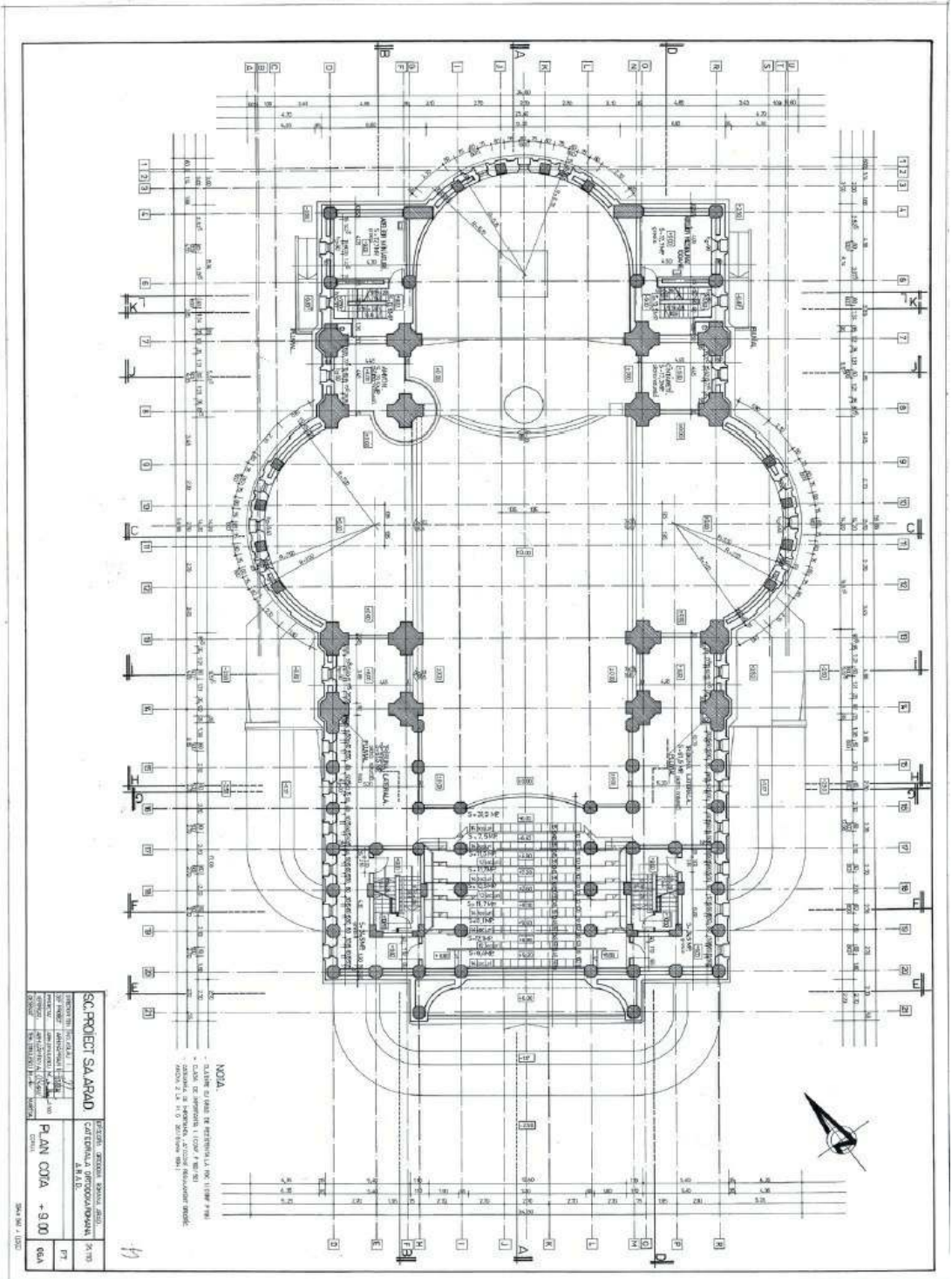

Anexa nr. 6

Catedrala Ortodoxă Română Arad  
Plan Cota + 12.00

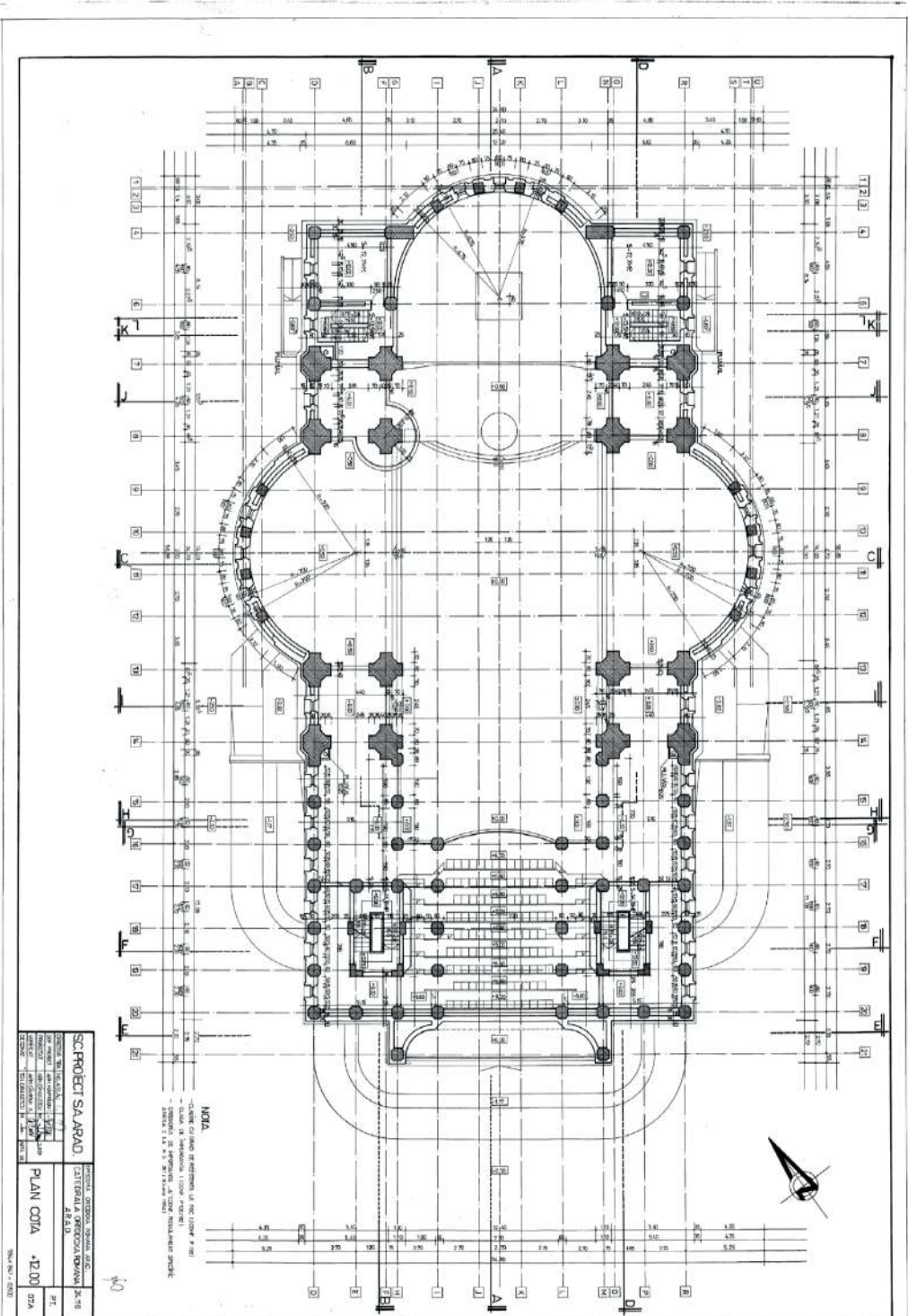

SC PROIECT SA ARAD		PROIECTANT: DR. INGINER ARCHITECT SIMION MLADIN	
CATEDRALA ROMÂNĂ A.R.A.		PROIECTANT: DR. INGINER ARCHITECT SIMION MLADIN	
PLAN COTA		PROIECTANT: DR. INGINER ARCHITECT SIMION MLADIN	
• E.00		PROIECTANT: DR. INGINER ARCHITECT SIMION MLADIN	
02/04		PROIECTANT: DR. INGINER ARCHITECT SIMION MLADIN	

NOTA  
 - Cota de referință la nivelul terenului.  
 - Cota de referință la nivelul terenului.  
 - Cota de referință la nivelul terenului.  
 - Cota de referință la nivelul terenului.

Anexa nr. 7

Catedrala Ortodoxă Română Arad  
Plan Cota + 15.00

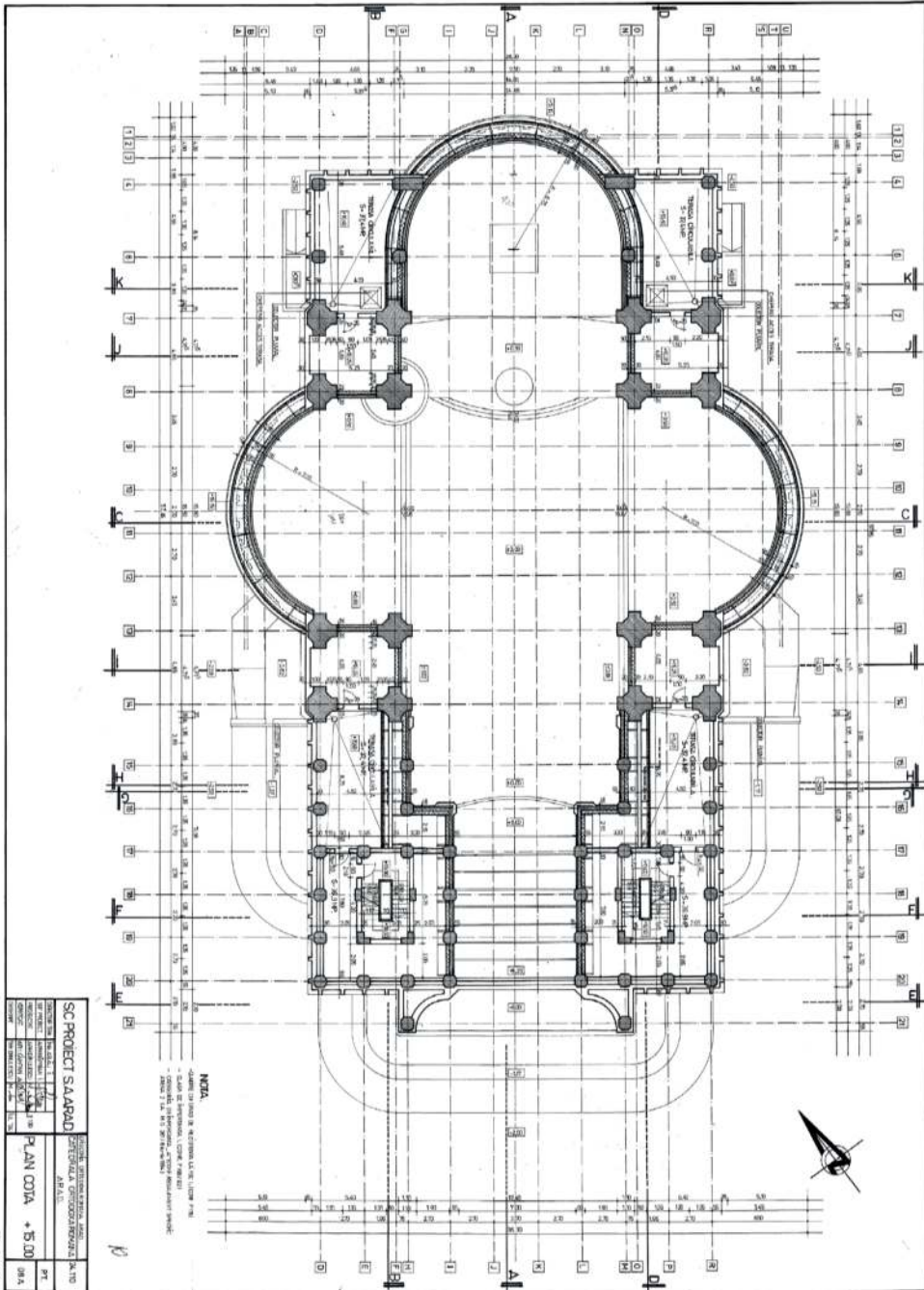

SC PROIECT SAARAD		PROIECT DE ARHITECTURA	
CATEDRALA ORTODOXA ROMANA		ARAD	
PLAN COTA + 5.00		S.A.	
PROIECTANT	ING. S. S. S.	PROIECTANT	ING. S. S. S.
VERIFICATOR	ING. S. S. S.	VERIFICATOR	ING. S. S. S.
APROBATOR	ING. S. S. S.	APROBATOR	ING. S. S. S.

NOTA  
- PLANUL DE COTA + 15.00  
- PLANUL DE COTA + 15.00  
- PLANUL DE COTA + 15.00

1:500

Anexa nr. 8

Catedrala Ortodoxă Română Arad  
Plan Cota + 18.00

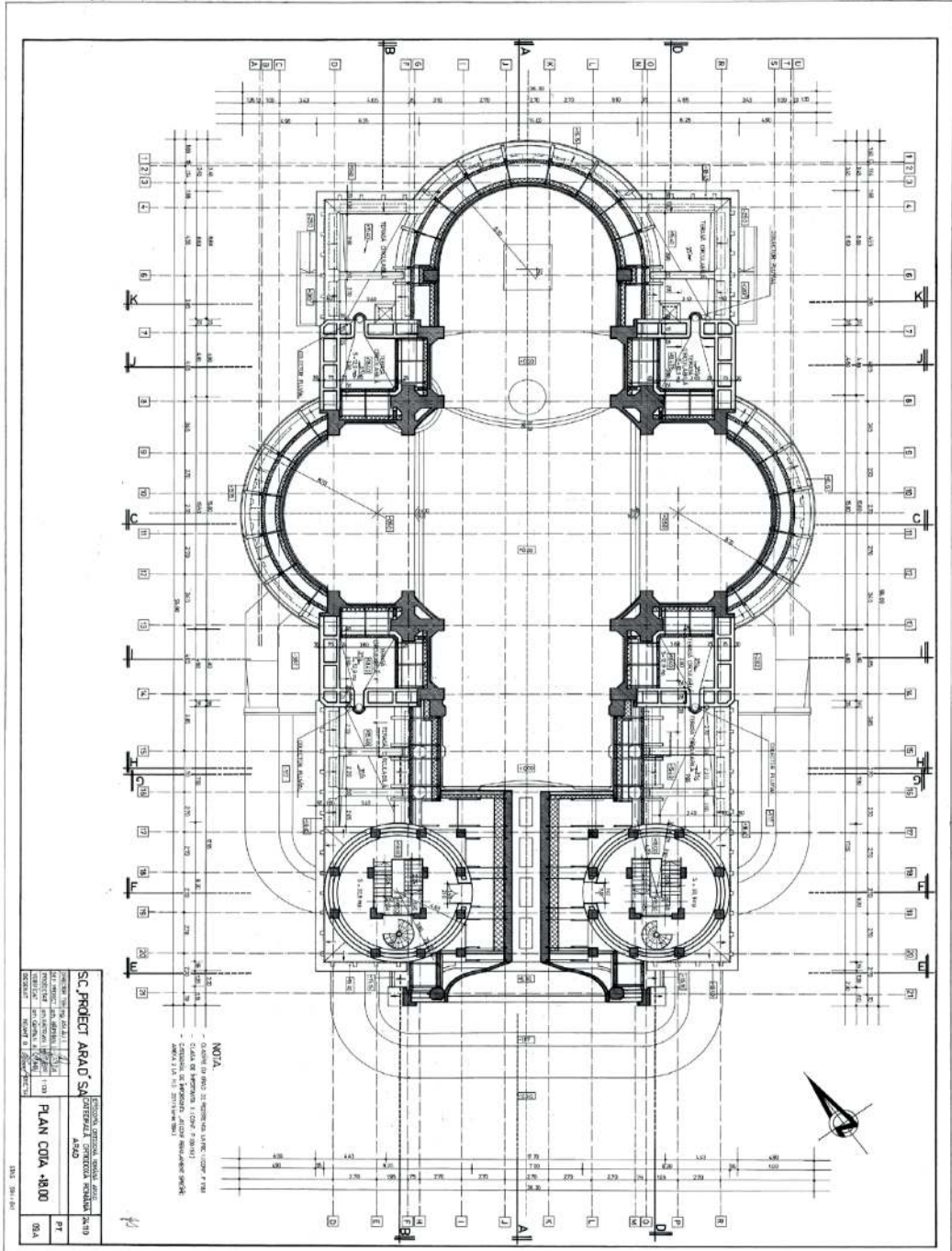

SC PROIECT ARAO SA		CENTRALA CATEDRALA ROMANA ARAD	
PROIECTANT: Ing. COL. I. I. I.		PROIECTANT: Ing. COL. I. I. I.	
VERIFICATOR: Ing. COL. I. I. I.		VERIFICATOR: Ing. COL. I. I. I.	
APROBATOR: Ing. COL. I. I. I.		APROBATOR: Ing. COL. I. I. I.	
PLAN COTA +18.00		PLAN COTA +18.00	
PT	PT	PT	PT
05A	05A	05A	05A

NOTA:  
- COTA DE REFERINȚĂ: COTA DE TEREN  
- COTA DE REFERINȚĂ: COTA DE TEREN  
- COTA DE REFERINȚĂ: COTA DE TEREN  
- COTA DE REFERINȚĂ: COTA DE TEREN

1:500





Anexa nr. 10

Catedrala Ortodoxă Română Arad  
Plan Cota + 24.00

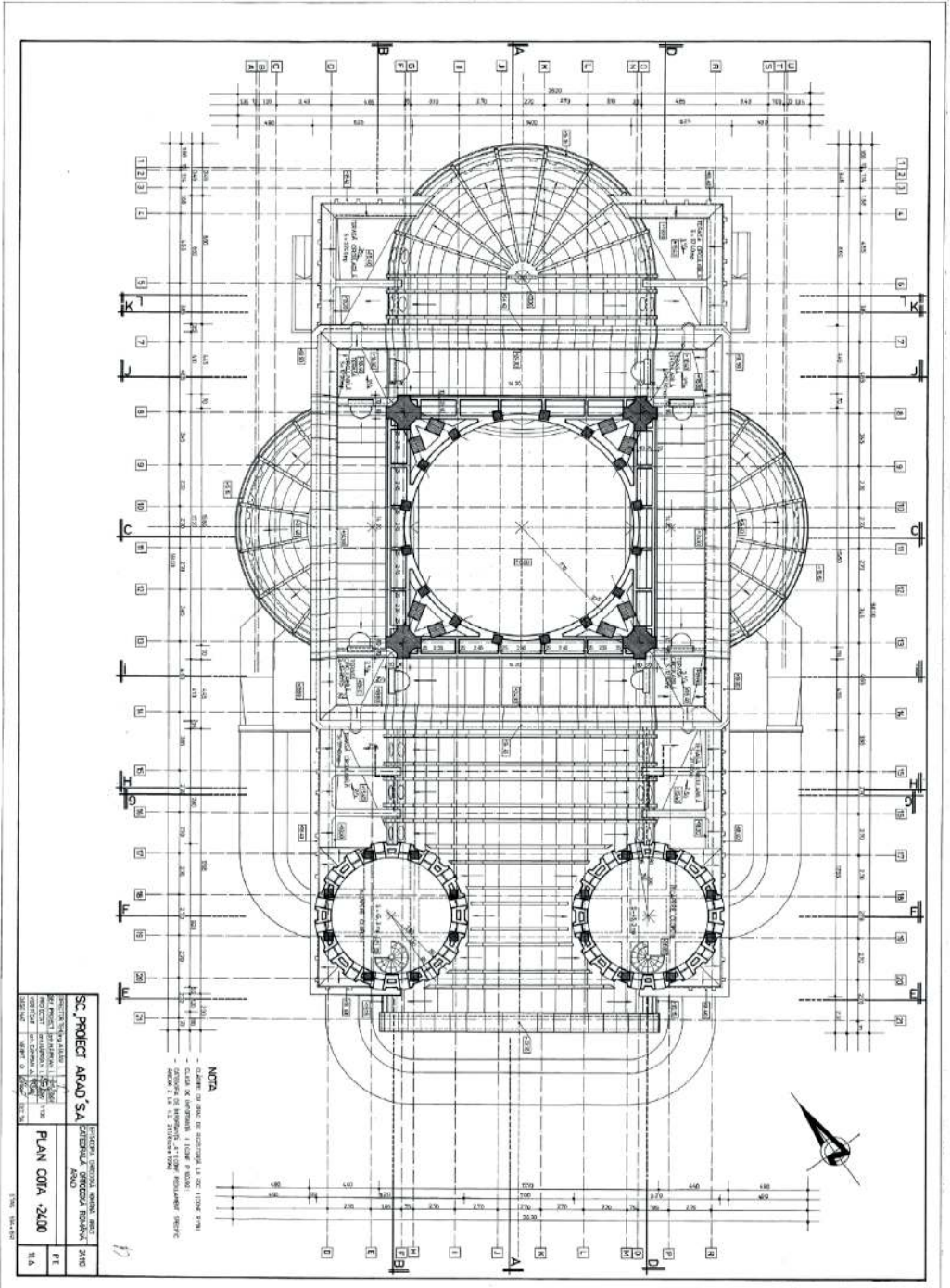



Anexa nr. 12

Catedrala Ortodoxă Română Arad  
Plan învelitoare

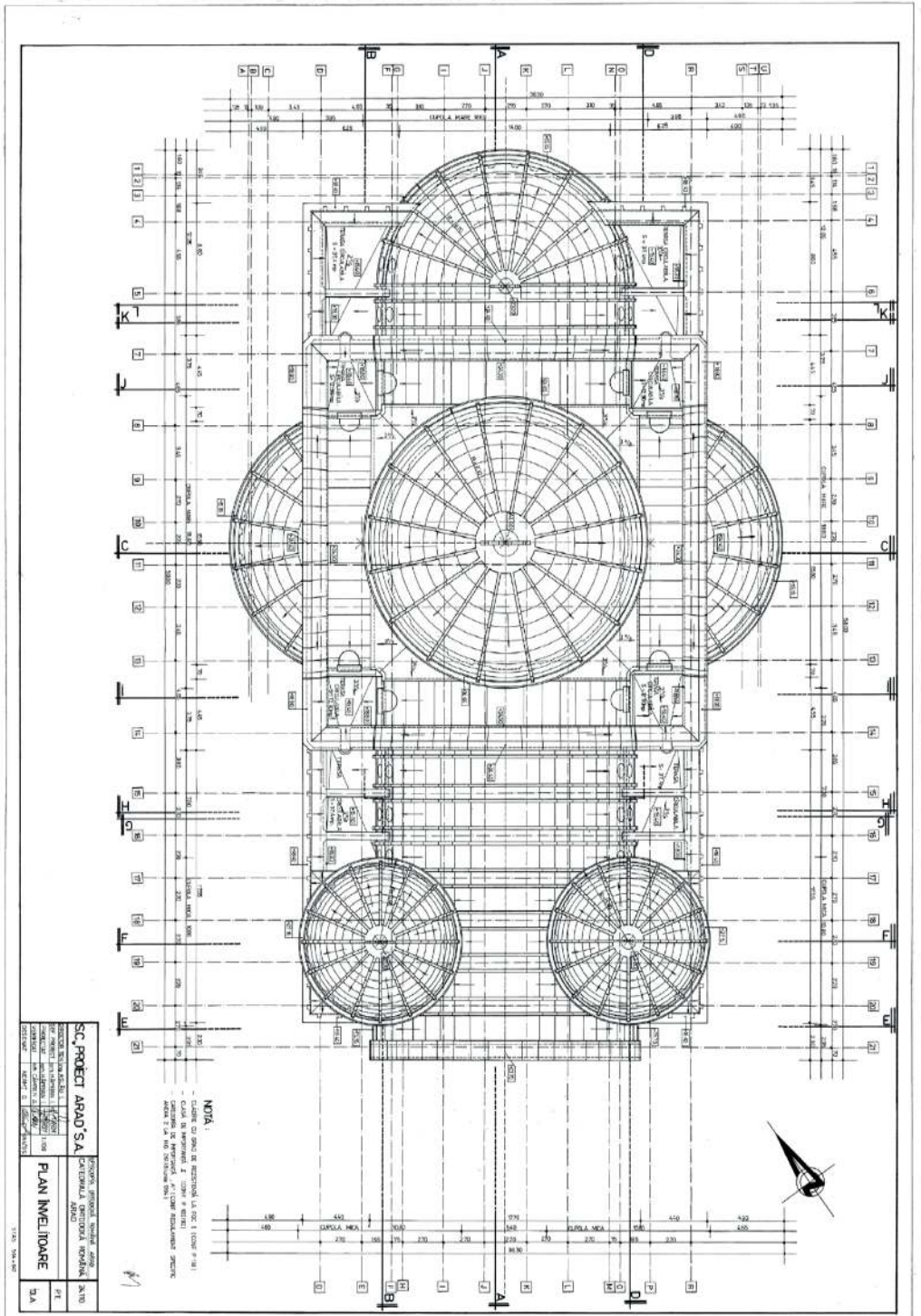

**Anexa nr. 13**

**Catedrala Ortodoxă Română Arad  
Secțiunea A-A**

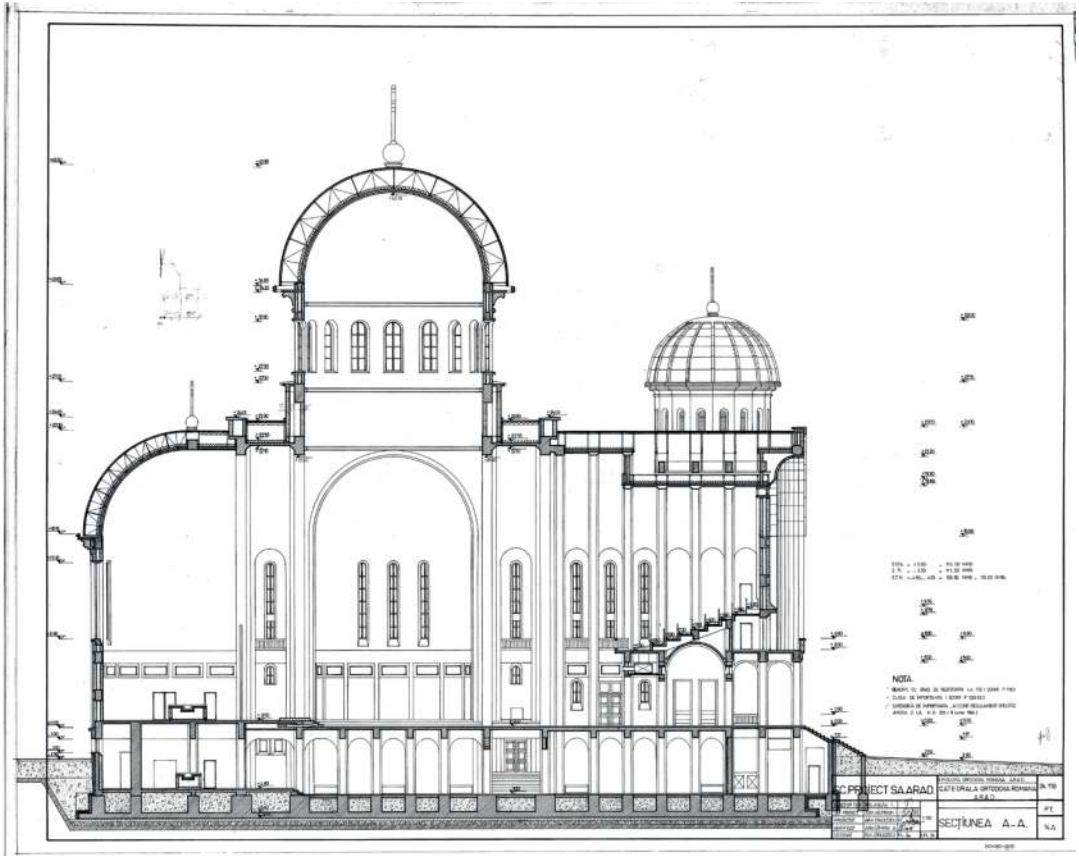



Anexa nr. 15

Catedrala Ortodoxă Română Arad  
Secțiunea C-C

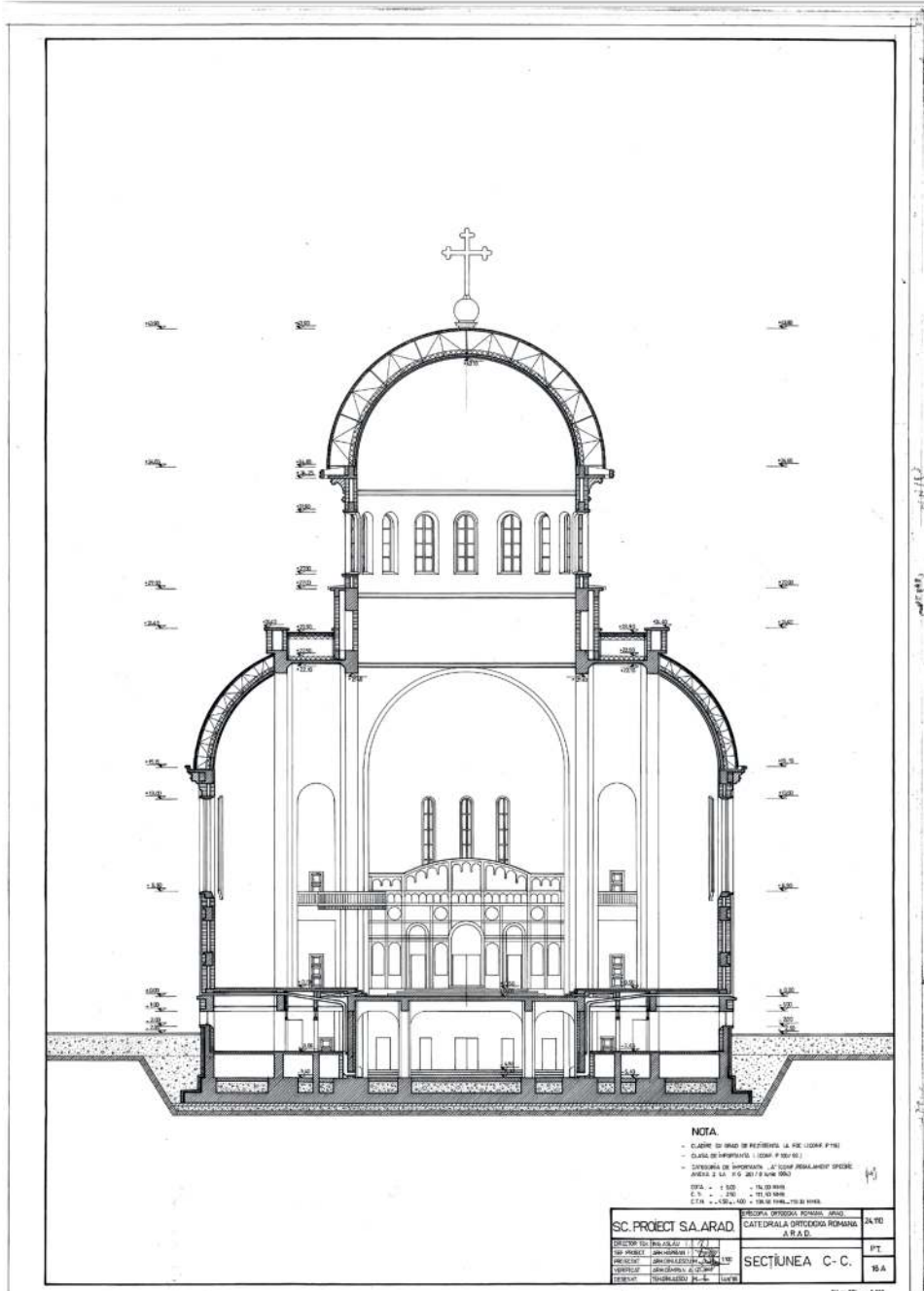

**Anexa nr. 16**  
**Catedrala Ortodoxă Română Arad**  
**Secțiunea D-D**

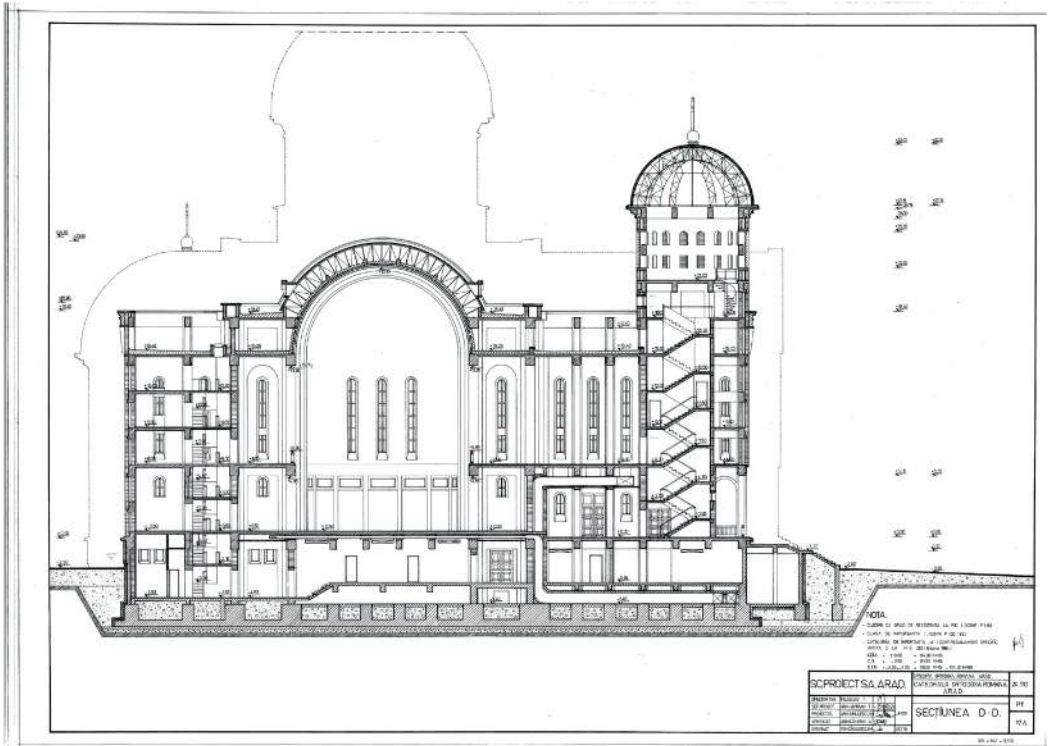



Anexa nr. 17

Catedrala Ortodoxă Română Arad  
Secțiunea E-E

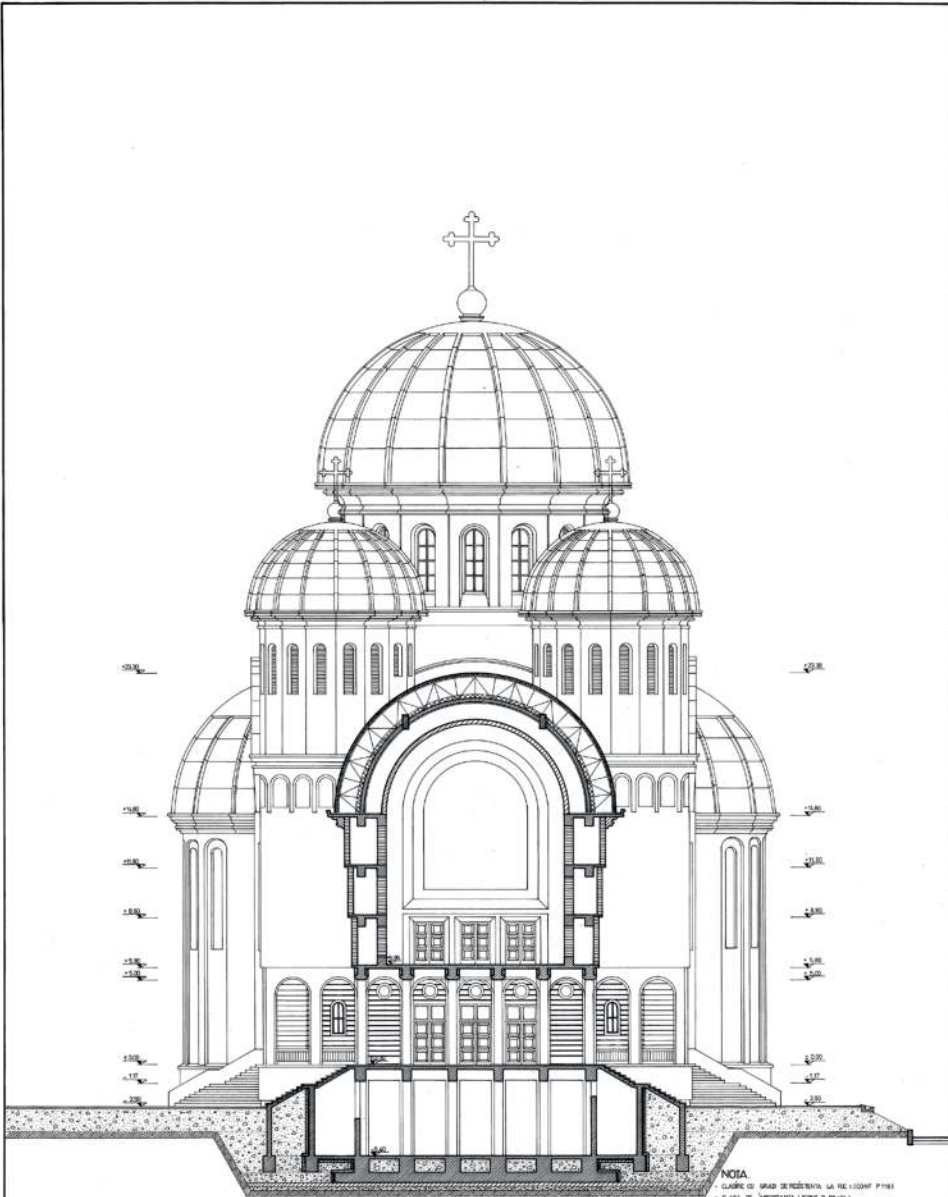

NOTA  
 CLASIFICARE CLASĂ DE IMPORTANȚĂ LA NE ÎNCLASIF. P. 108  
 - CLASĂ DE ÎNCLASIF. LA NE ÎNCLASIF. P. 108  
 - CATEGORIA DE ÎNCLASIF. LA NE ÎNCLASIF. P. 108  
 - ÎNCLASIF. LA NE ÎNCLASIF. P. 108  
 C.T.A. - 4.000, 4.000 - 10.000.000, 10.000.000

S.C. PROIECT SA ARAD.		INSTITUTUL NAȚIONAL DE PROIECTARE	
CATEDRALA ORTODOXA ROMANA ARAD		CATEDRALA ORTODOXA ROMANA ARAD	
SECȚIUNEA E-E		PT.	
M.A.		M.A.	

## Anexa nr. 18

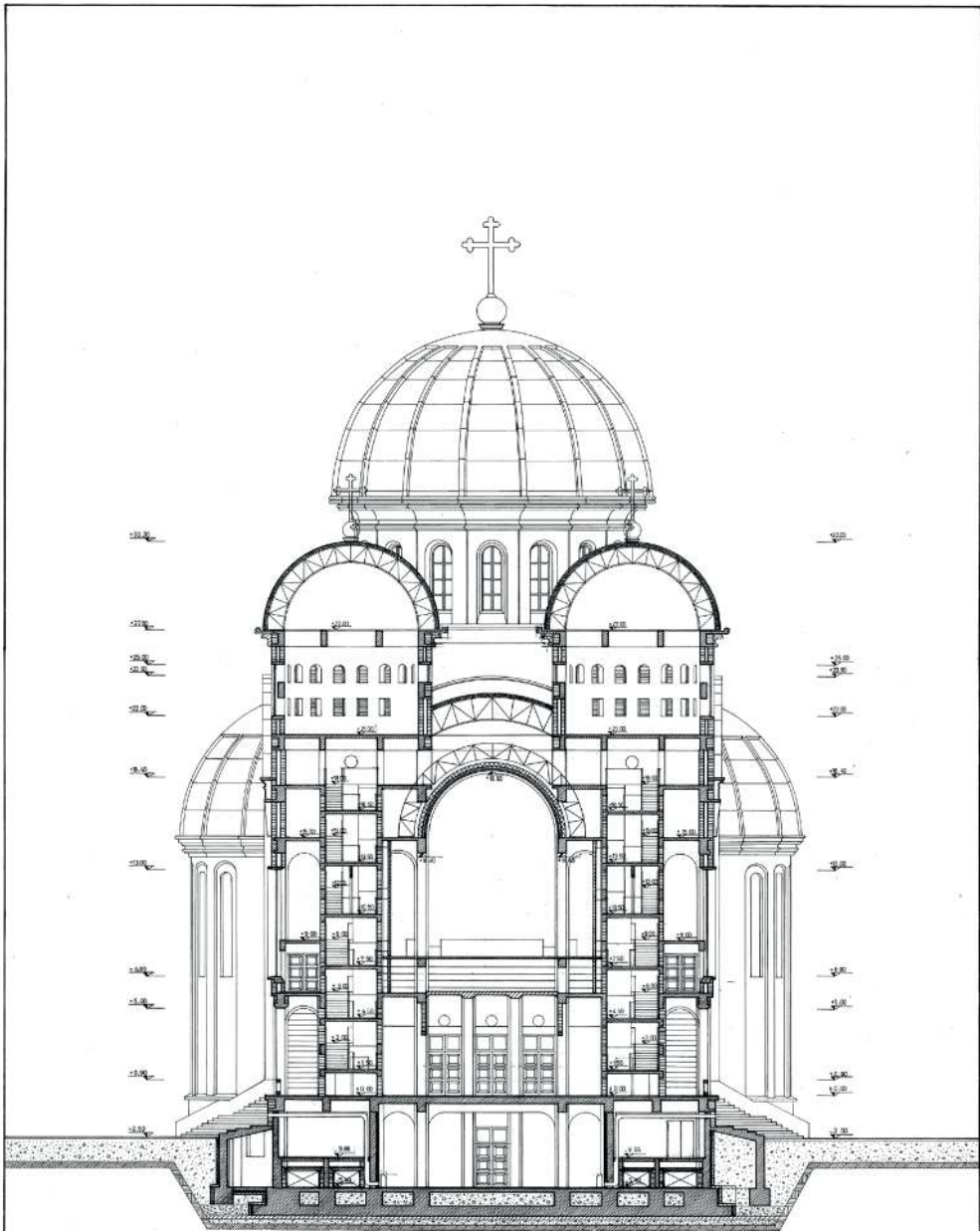
Catedrala Ortodoxă Română Arad  
Secțiunea F-F

## NOTA.

- CLASĂ DE GRAD DE ÎNSTRĂȚARE LA PIZ. LIZANCI (P10)
- CLASA DE ÎNSTRĂȚARE LIZANCI (P10/10)
- CATEGORIA DE ÎNSTRĂȚARE: ACTUAL: EGALIZARE SPACIU
- INDICĂTORI LA S.C. 2010: 100-100
- ORA = 1:100 = 1/100000
- C. P. = 1:100 = 1/100000
- C.T.A. = 1:100 = 1/100000

SC.PROIECT SA.ARAD.		SCOLA ORTODOXA ROMANA ARAD	24.110
CATEDRALA A ORTODOXA ROMANA ARAD.			
ORDONATOR	ING. SCAL. I. (1)		PT.
PROIECTANT	ING. SIMION M. (1)		
VERIFICATOR	ING. SIMION M. (1)	SECȚIUNEA F-F.	RA.
DESEMNAȚOR	ING. SIMION M. (1)		

**Anexa nr. 19**

**Catedrala Ortodoxă Română Arad  
Secțiunea G-G**

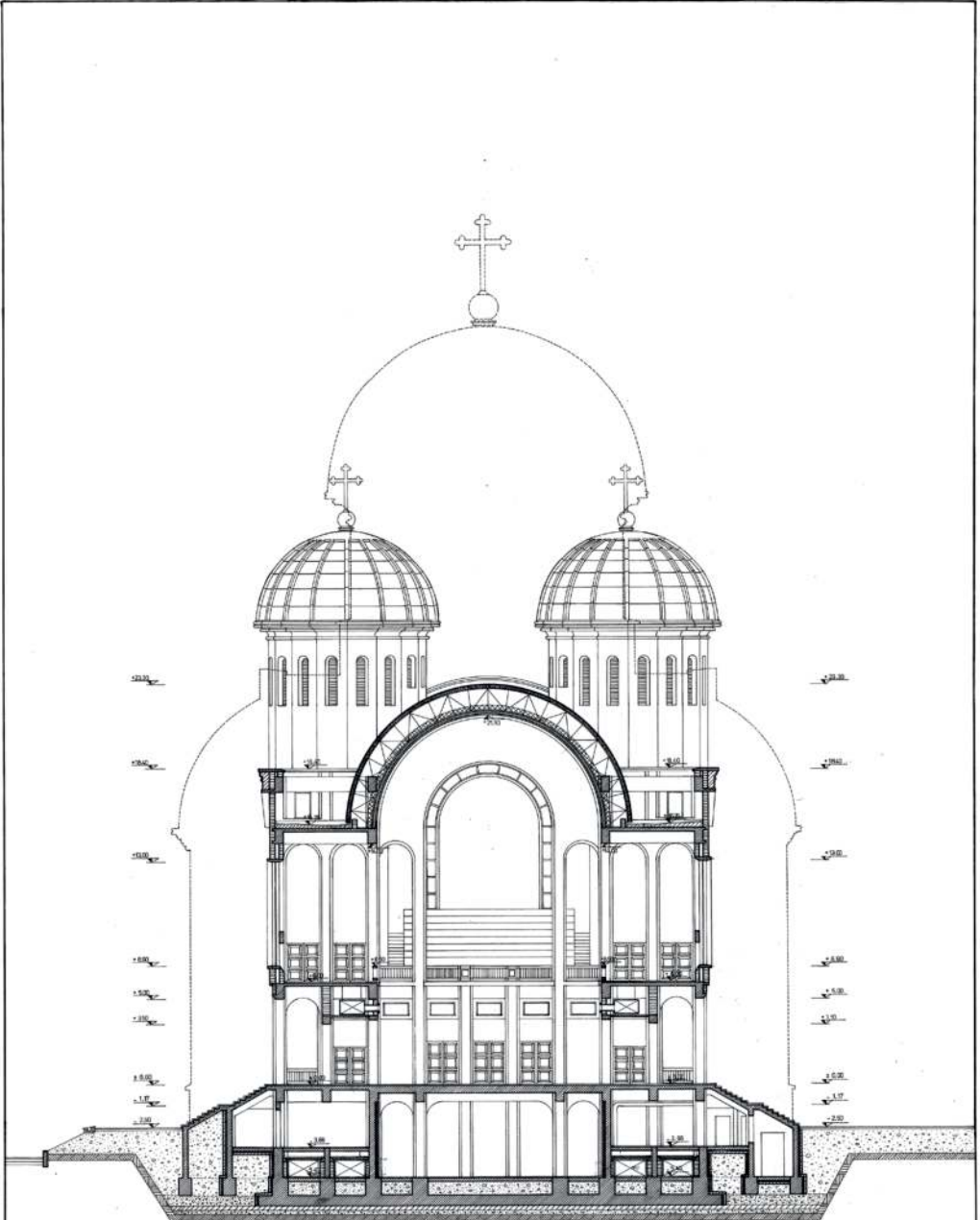

**NOTA.**  
 - CLASĂ DE ÎNȘIȘI DE PĂSTRARE LA FIECĂ ETAPĂ P 100  
 - CLASĂ DE ÎNȘIȘI LA FIECĂ ETAPĂ P 100  
 - CATEGORIA DE ÎNȘIȘI, AȚIȘI ÎNȘIȘI ÎNȘIȘI  
 ANEXA 2 LA P. 100 (P. 100)  
 O.S. - 0.00 - 0.00  
 C.S. - 0.00 - 0.00  
 T.H. - 0.00 - 0.00

SC.PROIECT SAARAD		CATEDRALA ORTODOXA ROMANA ARAD	24.110
PROIECTANT	ARHITECTURA	PROIECTANT	PT.
PROIECTANT	ARHITECTURA	PROIECTANT	20.A
PROIECTANT	ARHITECTURA	PROIECTANT	

**Anexa nr. 20**  
**Catedrala Ortodoxă Română Arad**  
**Secțiunea H-H**

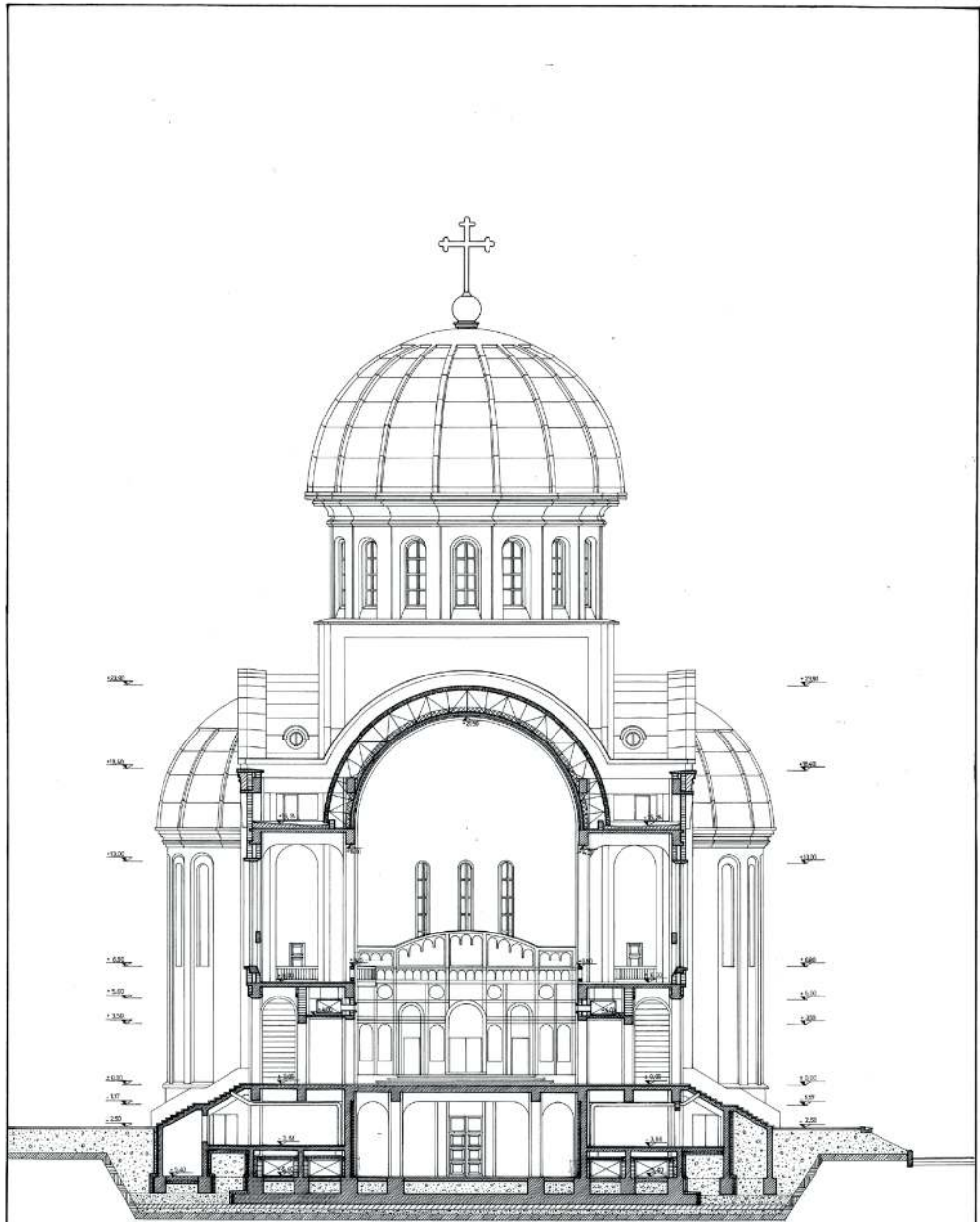

**NOTA.**  
 - CLASIFIC. CL. SAHAJ. DE REZISTENȚA LA FOC: ECRIV. P. 101  
 - CLAS. DE IMPORTANȚĂ: I (CODIF. P. 101/102)  
 - CATEGORIA DE ÎNCĂLZIRE: „A” (CATEG. DE ÎNCĂLZIRE: SENSIB.)  
 ANEXA 2 LA R.S.C. 2012 - C.A. 10/11  
 C.A. = 10.00 = 10.00  
 C.S. = 2.00 = 10.00  
 C.T. = 1.00 = 10.00

S.C. PROIECT SA ARAD		EPISCOPIA ORTODOXA ROMANA ARAD	
		CATEDRALA ORTODOXA ROMANA ARAD	
		24.10	
DIRIGINTI	ING. AGAJAN	SECTIUNEA H-H	PT
SEF PROIECT	ING. ANTONI		21A
PROIECTANT	ING. DANIEL		
CONSTRUCȚII	ING. DANIEL		





Anexa nr. 23

Catedrala Ortodoxă Română Arad  
Secțiunea K-K și L-L

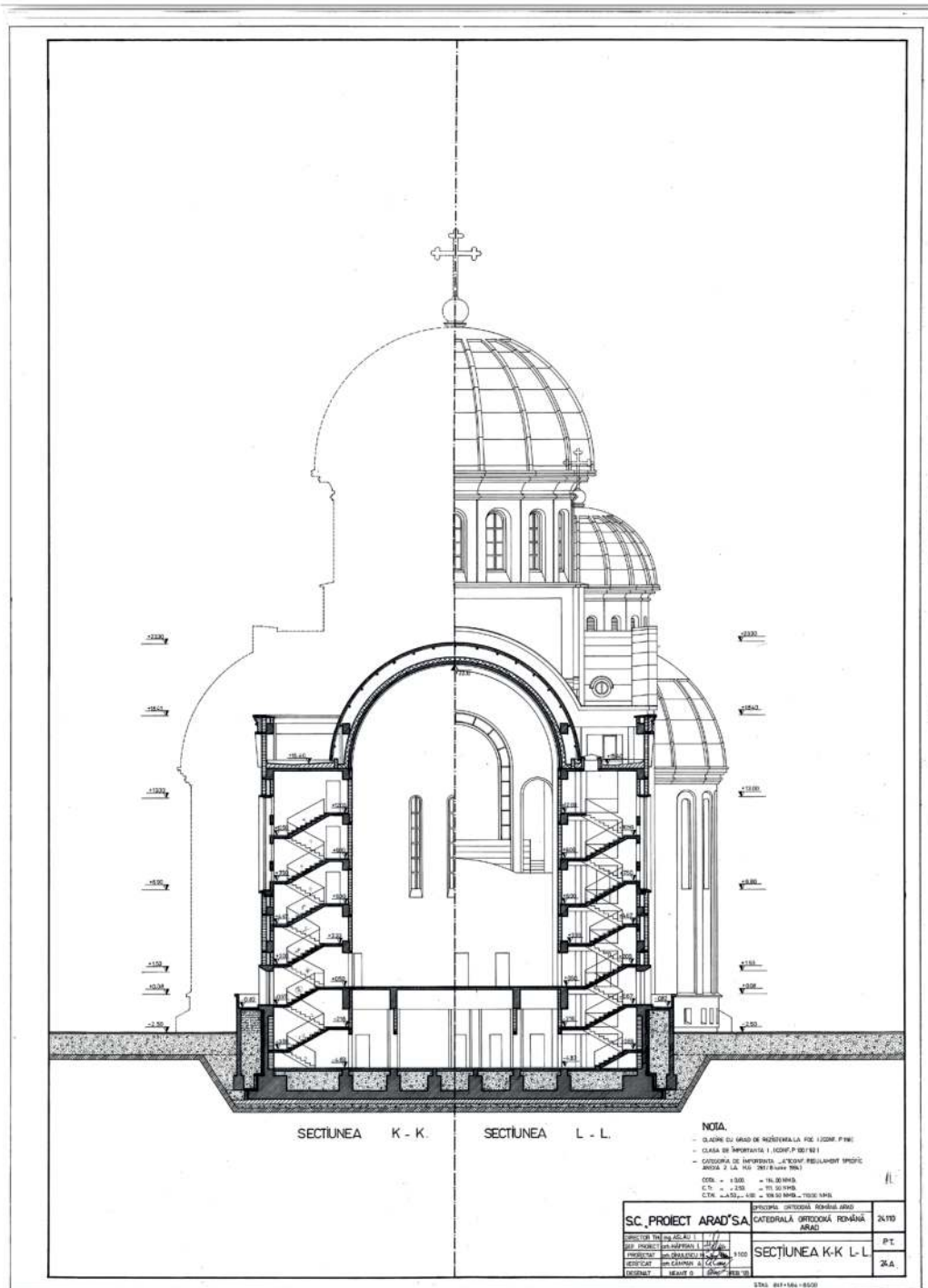

NOTA:  
 - CLASĂ DE ARHITECTURĂ DE ÎNALTĂ CALITATE (ICMIF P.100)  
 - CLASĂ DE ÎNFRUMOSĂȚE I (ICMIF P.101/102)  
 - CATEGORIA DE ÎNFRUMOSĂȚE „C” (CIVILIZARE)  
 ANEXA 2 LA H.G. NR. 100/2004  
 C.D. = 1.50 = 10.00 MHA  
 C.T. = 2.50 = 10.00 MHA  
 C.TA. = 4.00 = 10.00 MHA

SC. PROIECT ARAD'S.A.		24.10
CATEDRALĂ ORTODOXĂ ROMÂNĂ ARAD		P.T.
SECȚIUNEA K-K L-L		3.A.
PROIECTANT	ARAD'S.A.	
REZERVAT	NR. 9	

**Anexa nr. 24**  
**Catedrala Ortodoxă Română Arad**  
**Fundația pricipală**

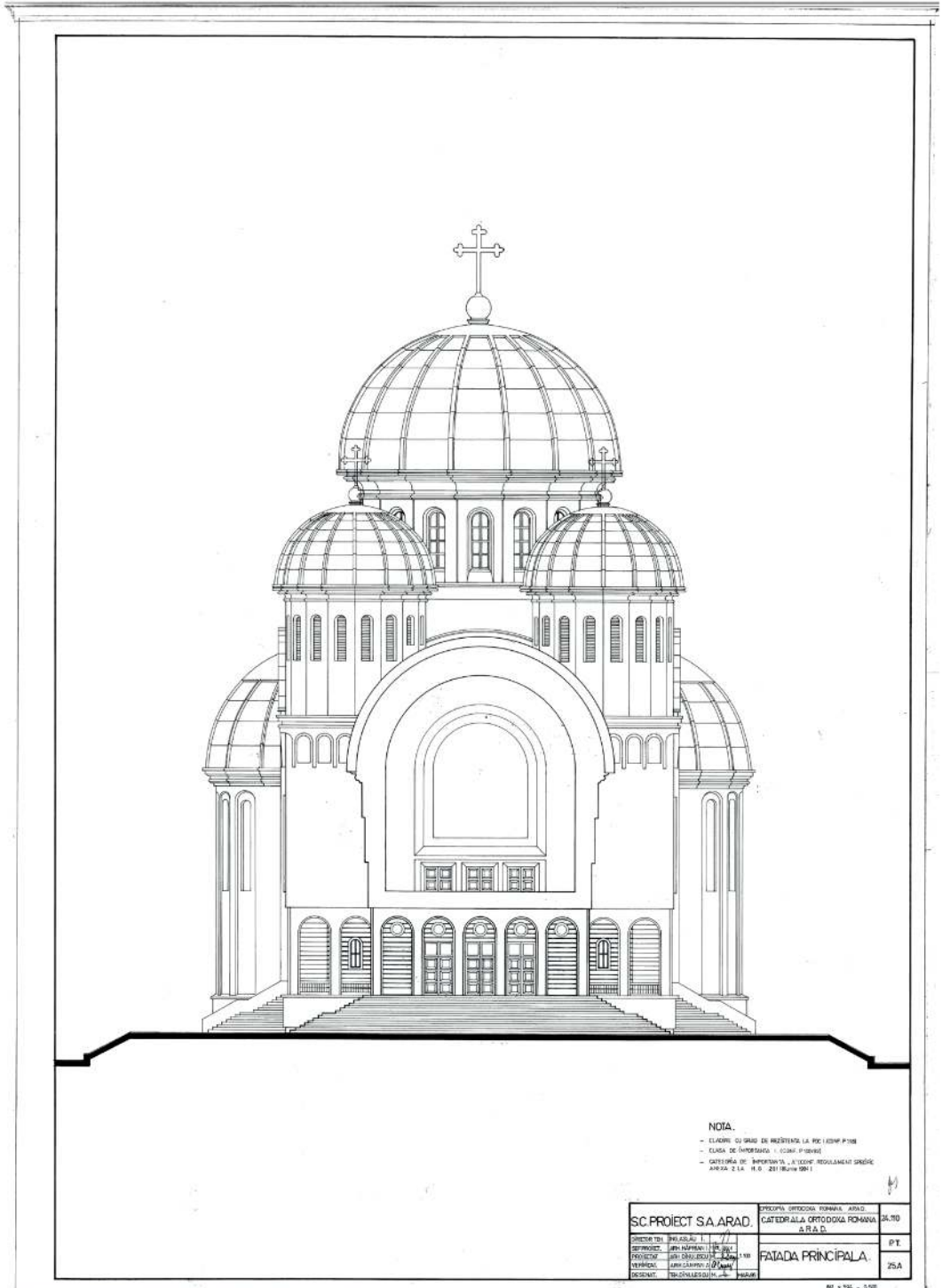

NOTA.  
 - CLASIFICĂRI CU GRAD DE REZISTENȚĂ LA FOC (RMP) P-108  
 - CLASA DE ÎMPREVEDEREA ÎN CAZUL FOCULUI  
 - CATEGORIA DE ÎMPREVEDEREA LA ÎNCHEIERAREA ÎNTR-UN  
 ANULUI 2.1.4. R.6. 201 (RMP) P-108

SC PROIECT SA ARAD		PROIECTA ORTODOXA ROMANA ARAD	24.70
CATEDRALA ORTODOXA ROMANA ARAD		CATEDRALA ORTODOXA ROMANA ARAD	07.1
FATA PRINCIPALA		FATA PRINCIPALA	25.A



**Anexa nr. 25**

**Catedrala Ortodoxă Română Arad  
Fațada posterioară**

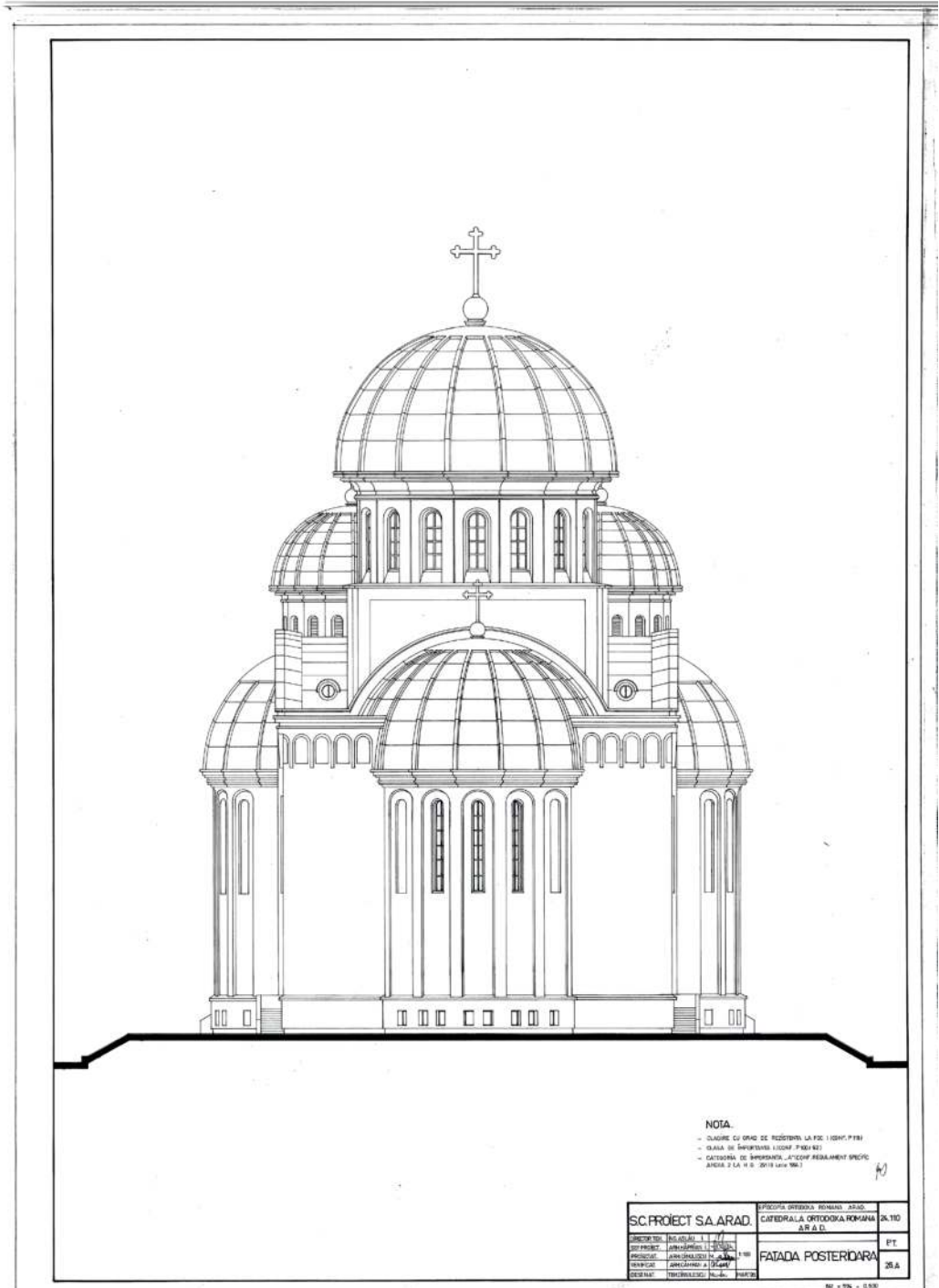

NOTA.  
 - CLADIRE CU GRAD DE PROTECȚIE LA FOC I (CNPV P.18)  
 - CLASA DE ÎNFRUMOSĂȚE I (CNPV P.18) 42  
 - CATEDRALA DE Biserica Ortodoxă Română Arad  
 ARAD 2 LA H.B. 2018 (art. 166)

SC PROIECT SA ARAD		EPISCOPIA ORTODOXA ROMANA ARAD	
		CATEDRALA ORTODOXA ROMANA ARAD	
		A.R. & D.	
		PT.	
		FAȚADA POSTERIOARA	
		25.A	

**Anexa nr. 26**  
**Catedrala Ortodoxă Română Arad**  
**Fațada laterală**

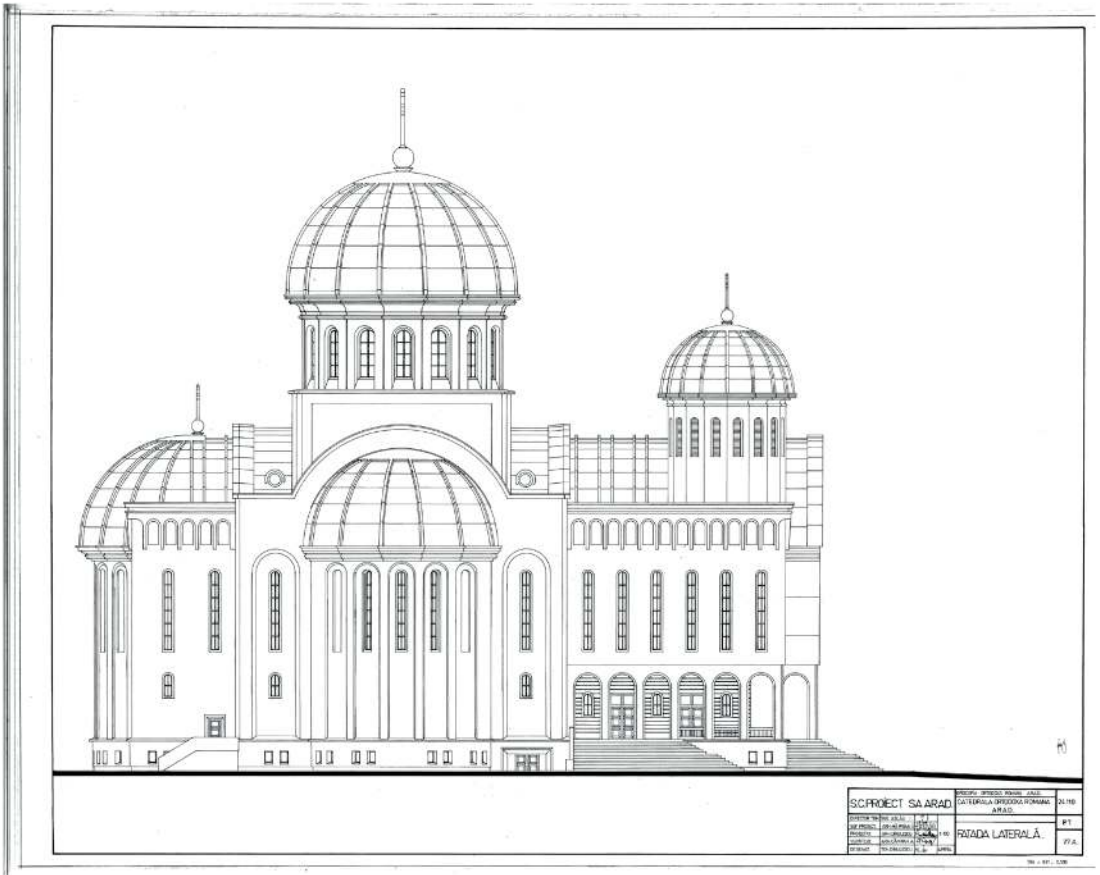

**Anexa nr. 27**

Catedrala Ortodoxă Română Arad  
Desfășurare N-E-S-V prin Piața Podgoria

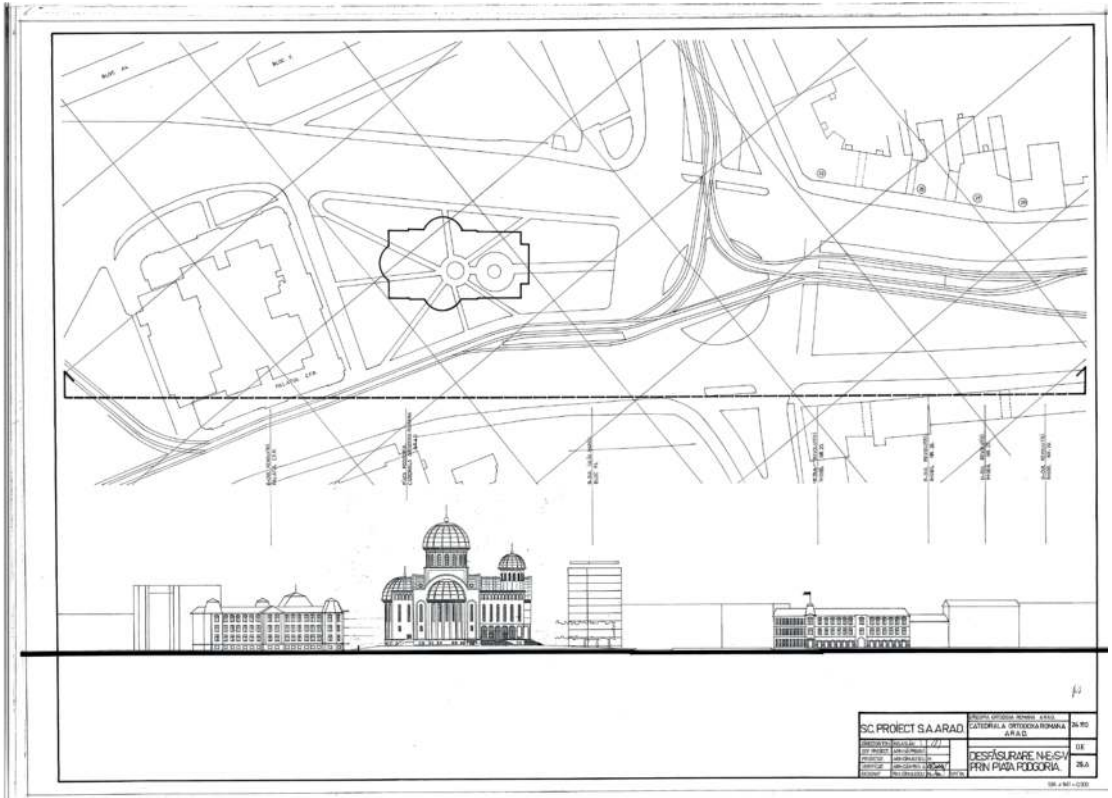

### Anexa nr. 28

## Catedrala Ortodoxă Română Arad Hrisovul de sfințire al Catedralei

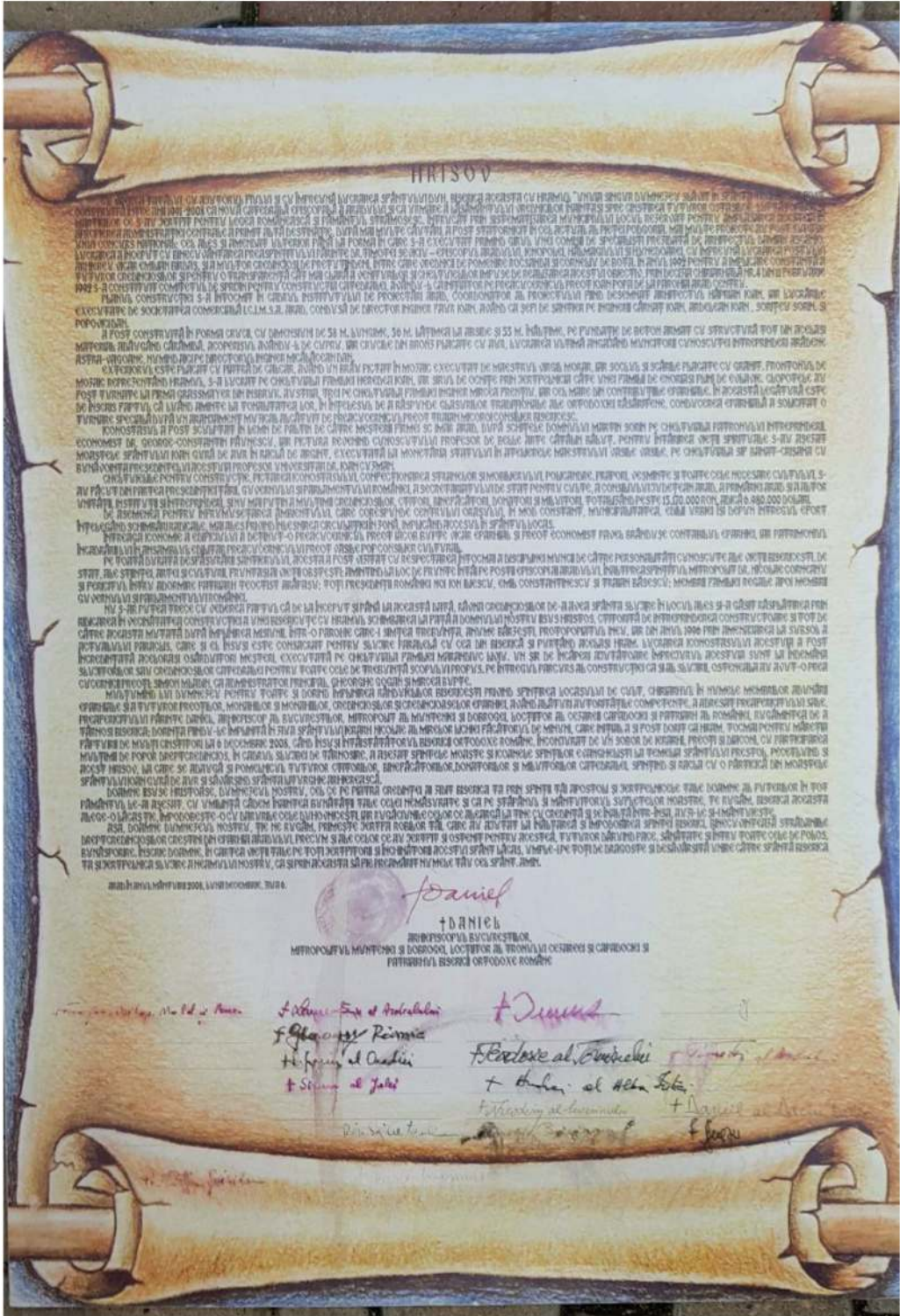

**Anexa nr. 29**

## Etapă în construcția Catedralei

- Hotărârea conducerii Episcopiei în primele luni după 1989, de a construi o catedrală, împlinirea visului de veacuri al arădenilor.
- Demersuri pentru aprobarea construcției, avize, autorizații.
- Stabilirea amplasamentului Catedralei.
- Alegerea proiectantului.
- Alegerea constructorului.
- Sfințirea locului la 24 noiembrie 1991.
- Începerea lucrărilor: organizare de șantier; consolidarea terenului; turnarea fundațiilor; finalizarea radierului general.
- Ridicarea capelei în șantier cu hramul Schimbarea la Față la 6 august 1995
- Finalizarea construcției la cota  $\pm 0$ .
- Amenajarea paraclisului la demisolul Catedralei la 22 decembrie 1996.
- Finalizarea structurii de rezistență.
- Închiderea perimetrală cu cărămidă.
- Finalizarea lucrărilor la acoperiș.
- Primirea clopotelor din Austria la 21 noiembrie 2004.
- Sfințirea clopotelor la 30 noiembrie 2004
- Sfințirea crucilor pentru turlele Catedralei la 30 iulie 2006
- Ridicarea crucilor pe turle la 3 august 2006.
- Aducerea candelabrelor din Tesalonic Grecia.
- Binecuvântare de lucrări și slujirea primei sfinte liturghii în Catedrală, la aniversarea a 300 de ani de la înființarea Episcopiei Aradului, 24 decembrie 2006
- Primirea și așezarea mobilierului în Catedrală.
- Finalizarea plăcărilor exterioare cu calcar de Podeni la 25 martie 2008.
- Finalizarea plăcărilor cu calcar de Bașchioi.
- Construcția scârilor exterioare și a plăcărilor cu granit.
- Amenajări exterioare: iluminat perimetral și spații verzi la 11 noiembrie 2008
- Târnosirea Catedralei de către Preafericitul Părinte Daniel, Patriarhul Bisericii Ortodoxe Române la 6 decembrie 2008.
- Ridicarea Eparhiei Aradului la rang de Arhiepiscopie la 28 noiembrie 2009.
- Vizita Preafericitului Părinte Daniel, Patriarhul Bisericii Ortodoxe Române la 25 septembrie 2011.

### **Dimensiunile Catedralei, materiale folosite și amenajări exterioare**

I. *Lungime* 58 m

*Lățime cu abside* 35 m

*Lățime fără abside* 25 m

*Înălțime* 55 m

*Volum interior* 32000 mc

#### *II. Materiale folosite*

Beton 4100 mc;

Armături fier 600000 kg;

Zidărie 2207 mc;

Hidroizolații 2000mp;

Acoperiș cupru 3500 mp;

Tencuieli 12620 mp;

Zugrăveli 5200 mp;

Vopsitorii 1500 mp;

Placaje: marmură 1300 mp, granit 1600 mp, calcar 6930 mp;

Tâmplărie lemn 750 mp Tâmplărie metalică 500 mp

#### *III. Amenajări exterioare*

Beton 600 mc

Prefabricate 272 bucăți

Armături fier 5000 kg

Pavaje 2615 mp

Capace travertin 575 mp

Placaje calcar 520 mp suprafață estimată pentru pictură de 7000 mp

## Anexa nr. 30

Catedrala Ortodoxă Română Arad  
Act de verificare a gestiunii Catedralei

16/92 841/2.IV.1992

SE APROBĂ:  
*[Signature]*  
EPISCOP,

PREA SPINTE PĂRINTE EPISCOP,

Subsemnatul ec. Pavel Brânduge - contabil șef al Centrului Eparhial Arad, în urma verificării gestiunii "Construcția catedralei ortodoxe române Arad", șee cunoscut că la data de 31.03.1992, situația financiară a gestiunii menționate se prezintă după cum urmează:

1. Sold scriptic:

1. VENITURI

- chit. 1/91 - chit. 1605/92	-	7.638.410 lei
------------------------------	---	---------------

2. CHELĂZELI

D.pl. 1/91 - D.pl. 13/92	-	1.153 lei
--------------------------	---	-----------

---

<b>TOTAL:</b>		<b>7.637.257 lei</b>
---------------	--	----------------------

2. Sold efectiv

1. Extras cont 31.03.1992 - 7.598.595 lei  
B.R.D. ARAD

2. CASSA	-	38.662 lei
----------	---	------------

---

<b>TOTAL:</b>		<b>7.637.257 lei</b>
---------------	--	----------------------

Suma de 38.662 lei se compune din:

34.100 lei - în casieria Centrului Eparhial	
4.400 lei - depuși la B.R.D. cu F.V. 787.479/ /1.04.1992	
162 lei - diferență sold	

---

<b>TOTAL:</b>	<b>38.662 lei</b>
---------------	-------------------

Suma de 7.598.595 lei, care reprezintă soldul băneii la 31.03.1992 se compune din:

7.515.895 lei - extr. cont 27.03.1992 și	
82.700 lei - F.V. 787.478/31.03.1992	

---

<b>TOTAL:</b>	<b>7.598.595 lei</b>
---------------	----------------------

CONSILIER ECONOMIC,  
*[Signature]*  
Pr. Iacob Bapte

Cu fișă de susținere,  
Ec. Pavel Brânduge  
- Contabil șef - *[Signature]*

## Anexa nr. 31

Catedrala Ortodoxă Română Arad  
Act de verificare a gestiunii Catedralei

DX

1128/12.V.1992

Se aprobă:  
11/16/92 *[Signature]*  
E P I S C O P

PRIMA SFINTITE PERINTE EPISCOP,

Subsemnatul ec. Pavel Brânduge - contabil șef al Centrului Eparhial Arad, în urma verificării gestiunii "Construcție catedrală ortodoxă română Arad" fac cunoscut că la data de 6.05.1992 situația financiară a gestiunii menționate se prezintă după cum urmează:

**1. SOLD SCRIPTIC**

1. Venituri

- chit. 1/1991 - chit. 2044/1992 = 10.130.085 lei

2. Cheltuieli

D.pl. 1/1991 - D.pl. 17./1992 = 2.555 lei

TOTAL = 10.128.532 lei

**2. SOLD FAPTIC**

1. Extras de cont;

- BRD ARAD - 1.05.1992 = 10.050.782 lei

2. Casa; = 77.750 lei

TOTAL = 10.128.532 lei

Fac cunoscut prin prezenta că nu se constată diferențe între soldul scriptic și cel faptic care sînt egale.

Cu fiissă supunere,

CONSILIER ECONOMIC,  
*[Signature]*  
Pr. Iacob Bapte

CONTABIL ȘEF,  
*[Signature]*  
ec. Pavel Brânduge



## Anexa nr. 32

Catedrala Ortodoxă Română Arad  
Act de verificare a gestiunii Catedrale

D7

1128/12.V.1992

Se aprobă:  
11/16/92 *F. Brândușe*  
E P I S C O P

**PREA SFINTE PERINTE EPISCOP,**

Subsemnatul ec. Pavel Brândușe - contabil șef al Centrului Eparhial Arad, în urma verificării gestiunii "Construcția catedralei ortodoxe române Arad" fac cunoscut că la data de 6.05.1992 situația financiară a gestiunii menționate se prezintă după cum urmează:

**1. SOLD SCRIPTIC**

**1. Venituri**

- chit. 1/1991 - chit. 2044/1992 = 10.130.085 lei

**2. Cheltuieli**

D.pl. 1/1991 - D.pl. 17./1992 = 2.553 lei

**TOTAL = 10.128.532 lei**

**2. SOLD FAPTIC**

1. Extras de cont;

ERD ARAD - 1.05.1992 = 10.050.782 lei

2. Casa; = 77.750 lei

**TOTAL = 10.128.532 lei**

Fac cunoscut prin prezenta că nu se constată diferențe între soldul scriptic și cel faptic care sînt egale.

Cu rîndă supunere,

CONSILIER ECONOMIC,  
*Jacob Bapte*  
Pr. Jacob Bapte

CONTABIL ȘEF,  
*Pavel Brândușe*  
ec. Pavel Brândușe

## Anexa nr. 33

Catedrala Ortodoxă Română Arad  
Solicitare pentru sponsorizare adresată Băncii Naționale

17 noiembrie 1995

5300/1995

DOMNIEI SALE,  
DOMNULUI

MUGUR ISARESCU

- GUVERNATORUL BANCII NAȚIONALE A ROMÂNIEI -  
BUCUREȘTI

În municipiul Arad au început lucrările de edificare a unei catedrale episcopale, idealul credincioșilor români ortodocși din această extremitate vestică a pământului străbun, care din cauza vitregiei vremurilor nu și l-au putut vedea realizat, deși mai bine de un secol au existat intenții, s-au demarat acțiuni, s-au adunat fonduri, toate zădărnice pentru Biserica lui Hristos.

N-a fost zădărnicit, însă, idealul din sufletele credincioșilor români ortodocși, care își doresc cu mai multă ardoare, îndeplinirea dorinței înscinșilor, devenită expresia voinței lor, în actualitate, cu toată perioada de tranziție pe care o percurgem.

Din obolul lor, a unităților economice și a instituțiilor publice, care au dat dovadă de bunăvoință și jertfelnicie, s-au adunat până în prezent 685.000.000 lei achitați constructorului pentru executarea radiatorului general, pentru care mai avem o datorie de încă 300.000.000 lei (costând în total 985.000.000 lei) fără situațiile de plată pe ultimele două luni, care se ridică la 210.000.000 lei - de la radiator la cota ± 0,00, lucrări care vor costa 1.816.243.000 lei, conform anexei nr.1, sume pe care nu mai avem cu ce le acoperi, constructorul urmând a întreprinde lucrările.

Având în vedere că valoarea totală a investiției de la cota ± 0,00 este de 18.000.000.000 lei, iar prețul lucrărilor de proiectare este de 924.661.071 lei, conform anexelor 2 și 3, rugăm binevoii a ne acorda un sprijin financiar - în care scop, anexăm și un contract de sponsorizare în două exemplare -, făgăduindu-vă că veți fi înscris în rândul ctitorilor sfântului locaș, care va fi cu atât mai mare și mai trainic, cu cât va încorpora mai multe fărâme din bogăția sufletelor nobile și generoase.

Primiți, vă rugăm, Domnule Guvernator, asigurarea în-tregii noastre considerațiuni.

EPISCOP AL ARADULUI,

PREȘEDINTE AL JUDEȚULUI  
ARAD,  
Ing.ec. Avram Crăciun

## Anexa nr. 34

Catedrala Ortodoxă Română Arad  
Aprobarea Comisiei de pictură a Patriarhiei Române  
pentru adjudecarea lucrărilor de pictură



PATRIARHIA ROMÂNĂ  
Administrația Patriarhală - Comisia de pictură bisericească  
Cod IBAN ROS9RNCB0075094895030001 - BCR filială sector 4 - București  
Aleea Dealul Mitropoliei, nr. 25, 040163, București, România  
e-mail: comisiadepicturabisericeasca@yahoo.com; Tel. 021.406.71.85

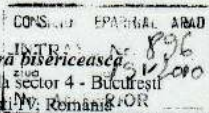

Tem. nr. 2507/2010

Către

ARHIEPISCOPIA ARADULUI,

Vă facem cunoscut că în ședința sa de lucru din **22 martie 2010**, Comisia de pictură bisericească a propus, iar Preafericitul Părinte Patriarh **DANIEL**, a aprobat angajarea lucrărilor de pictură din nou, în tehnica frescă, de la **Catedrala cu hramul “Sfânta Treime” din județul Arad**, pe seama pictorului **Cătălin Băluț**, conform referatului:

- *“În mod excepțional, la solicitarea Centrului eparhial, Comisia de Pictură propune aprobarea adjudecării lucrărilor de pictură de la Catedrala cu hramul “Sfânta Treime” din Arad, pe seama pictorului Băluț Cătălin.*
- *Prețurile rămân pe seama beneficiarului.*
- *Pictura va fi atent analizată și repartizată în funcție de arhitectura existentă. Centrul eparhial va efectua recepții parțiale ori de câte ori se consideră necesar. Avându-se în vedere că pictorul are mai multe lucrări cu aprobări speciale în desfășurare, se recomandă ca fiecare să fie continuată fără a se provoca întreruperi sau renunțări”.*

Parohia și pictorul adjudecatar vor respecta toate prevederile din deviz, în ceea ce privește Erminia, iar lucrarea nu va putea începe decât după primirea



aprobărilor prin Comisia de pictură bisericească și încheierea contractului între părți, în care vor fi prevăzute obligațiile reciproce.

În contract vor fi menționați nominal ucenicii și stagiarii, care vor fi folosiți la lucrare, care trebuie să fie obligatoriu în evidențele Comisiei de pictură bisericească și care, nu au calitatea de colaborator pentru impozitare.

În contract se va menționa de asemenea, că pictorul, care a adjudecat lucrarea, își ia obligația de a fi prezent permanent pe șantier, că va executa personal lucrarea, ucenicii și stagiarii ajutând la lucrările auxiliare.

Din suma cuvenită pictorului se va reține cota de 2% pentru Comisia de pictură bisericească și va fi virată în contul Administrației Patriarhale:

**RO 59 RNCB 0075 0048 9503 0001 – BCR, sector 4, București,**

**Cod fiscal: RO 4430779.**

Centrul Eparhial sub jurisdicția căruia se află parohia care efectuează lucrările de pictură din nou, este rugat să supravegheze respectarea întocmai a prevederilor din Decizia Patriarhală nr. 633/1958, din instrucțiunile privitoare la angajarea și executarea lucrărilor de pictură bisericească și din hotărârea luată de Sfântul Sinod, în ședința sa din 13 – 15 decembrie 1986, care a fost comunicată Centrelor Eparhiale, cu adresa Cancelariei Sfântului Sinod nr. 11236/1986, din 12 ianuarie 1987 și hotărârea Sfântului Sinod din 3 – 5 iulie 1996.

Vi se restituie dosarul cu actele privind adjudecarea, spre a fi păstrate în evidențele parohiei, urmând a se transmite la Comisia de pictură bisericească contractul încheiat între parohie și pictorul/restauratorul adjudecatar spre avizare și procesul-verbal de recepție definitivă a lucrării.

  
**COMISIE PATRIARHALĂ**  
 Pr. Dr. **FLORIN ȘERBĂNESCU**  
 Președintele Comisiei de Pictură Bisericească

  
**INSPECTOR DE SPECIALITATE**  
 Dnă. **DIANA I. BARBU**  
 Secretara Comisiei de Pictură Bisericească



## Anexa nr. 35

Catedrala Ortodoxă Română Arad  
 Aprobarea devizului de lucrări de către  
 Comisia de Pictură a Patriarhiei Române



**PATRIARHIA ROMÂNĂ**  
 Administrația Patriarhală - Sector Economic  
 Intr. Miron Cristea, nr. 9, RG 1040126, București  
 Tel: +40 21 406 71 83 Fax: +40 21 406 71 84  
 +40 21 406 71 82 +40 21 406 82 76  
 E-mail: contabilitate@patriarhia.ro

Tem. nr. 564/2009

Către

EPISCOPIA ARADULUI,

Vă facem cunoscut că în ședința sa de lucru din **16 martie 2009**, Comisia de pictură bisericească a propus, iar Preafericitul Părinte **DANIEL**, Patriarhul Bisericii Ortodoxe Române a aprobat **devizul** privind lucrările de pictură din nou, de la **Catedrala „Sfânta Treime” din Arad, protopopiatul Arad, județul Arad**, întocmit de pictorul **Bratiloveanu Gheorghe**, conform referatului:

*„Fiind vorba de o lucrare de peste 4.000mp, se va ține concurs cu proiecte iconografice și documentație foto asupra lucrărilor recente executate de cei care vor să participe la licitație. Contractul va fi analizat de Comisia de pictură anterior adjudecării.”*

Parohia va proceda la angajarea lucrărilor prin licitație, cu următoarele precizări:

- Va invita pentru adjudecare, cu 15 zile înainte, cel puțin 5 pictori cu calificativul corespunzător parohiei;
- Va ține ședința Consiliului Parohial, pentru adjudecare în cazul în care s-au primit cel puțin 3 oferte;



- Pictorii participanți la adjudecare nu vor putea angaja o a doua lucrare decât dacă una o lucrează în sezonul cald, iar alta în sezonul rece și numai cu acceptul scris al preoților parohi de la ambele parohii;
- Pictorii participanți la adjudecare vor menționa în oferte că își iau obligația de a fi prezenți permanent pe șantier, că vor executa personal lucrarea, că vor respecta întru totul prevederile din deviz, în ceea ce privește erminia.
- Centrul Eparhial este rugat să supravegheze respectarea în totalitate a prevederilor din Decizia Patriarhală nr. 633/1958, din instrucțiunile privitoare la angajarea și executarea lucrărilor de pictură bisericească și din hotărârea luată de Sfântul Sinod, în ședința sa din 13- 15 decembrie 1986, care a fost comunicată Centrelor Eparhiale, cu adresa Cancelariei Sfântului Sinod nr. 11236/1986, din 12 ianuarie 1987 și hotărârea Sfântului Sinod din 3 – 5 iulie 1996.



EPISCOP

† VINCENȚIU PLOIEȘTEANUL

VICAR PATRIARHAL

SECRETARUL SFÂNTULUI SINOD

PREȘEDINTELE COMISIEI DE PICTURĂ BISERICĂȘĂ

CONSILIER PATRIARHAL

P. FLORIN ȘERBANESCU



## Anexa nr. 36

Catedrala Ortodoxă Română Arad  
Procesul verbal de recepție la terminarea  
lucrărilor de construcție a Catedralei

## INVESTITOR

ARHIEPISCOPIA ORTODOXĂ ROMÂNĂ A ARADULUI  
ARAD, STR. EPISCOPIEI NR. 60-62PROCES VERBAL DE RECEPȚIE  
LA TERMINAREA LUCRĂRILOR

Nr. 960 din 28.05.2010

privind lucrarea: CONSTRUIRE CATEDRALA ORTODOXĂ  
ROMÂNĂ ARADexecutată în cadrul contractului nr. 72890 din 8.11.1993 încheiat între  
SC ICM ARAD SA în calitate de antreprenor general  
și ARHIEPISCOPIA ORTODOXĂ ROMÂNĂ în calitate de investitor, pentru  
lucrările de construcții și instalații aferente.1. - Lucrările au fost executate în baza Autorizației de construire nr. 914  
de PRIMĂRIA ARAD la data de 29.11.1993 eliberată  
cu valabilitate până la 06.11.20092. - Comisia de recepție, numită prin DECIZIA nr. 5/01.02.10 ARHIEPISCOPIA  
ORTODOXĂ ROMÂNĂ ARAD și-a desfășurat activitatea în intervalul 01.03.10  
28.05.2010  
fiind formată din:

1. - pr. MLADIN SIMION - președinte
2. - pr. GOGAN GHEORGHE - membru
3. - ing. prof. dr. BOB CORNELIU - membru
4. - ing. BIRIS EUDOR - membru
5. - ing. jr. BELEI CORNELIU - membru
6. - ing. FRUNZA GARMEN - membru
7. - cms. TOMA DOREL - membru
8. - ing. BRANUTIU DOINA - reprezentant P.M.A
9. - Au mai participat la recepție: ing. POPOVICI DANI - membru
- ing. MICLUȚA VICTOR
- ing. DRAGAN RADU
- ing. IANCU FLORENTIN - reprez. SC ICM SA
- ing. LELICUȚA GHEORGHE - reprez. SC ICM SA
- ing. ARDELEAN IOAHN - diriginte de șantier
- ing. ROGOZ AURELIAN - reprezentant I.S.C. VEST

4.- Constatările comisiei de recepție:

4.1.- Din documentația scrisă și desenată necesară a fi prezentată au lipsit sau sunt incomplete piesele cuprinse în lista anexă nr.1. *NU ESTE CAZUL*

4.2.- Cantitățile de lucrări cuprinse în lista anexă nr.2 nu au fost executate. *cf. anexa 2*

4.3.- Lucrările cuprinse în lista anexă nr.3 nu respectă prevederile proiectului. *cf. anexa 3*

4.4.- Valoarea finală a investiției este de *14 900 902* lei.

5.- Comisia de recepție, în urma constatărilor făcute, propune:

*ADMIȚE RECEPTIA LUCRĂRILOR*

6.- Comisia de recepție motivează propunerea făcută prin:

*LUCRĂRI CANTITATIV ȘI CALITATIV CORESPUNZATOARE*

7.- Comisia de recepție recomandă următoarele:

*SISTEMATIZAREA CARTII TEHNICE A CONSTRUCȚIEI  
URMĂRIREA COMFORTULUI ÎN TIMP*

8.- Prezentul proces-verbal, conținând *2* file și *2* anexe numerotate, cu un total de *4* file, a fost încheiat azi *28.05.2010* în *CATEDRALA "SFANTA TREIME" ARAD* în *15* exemplare.

Comisia de recepție:

Președinte: 1. *[Signature]*

Membri: 2. *[Signature]*

3. *[Signature]*

4. *[Signature]*

5. *[Signature]*

6. *[Signature]*

7. *[Signature]*

Invitați:

8. *[Signature]*

9. *[Signature]*

10. *[Signature]*

11. *[Signature]*

12. *[Signature]*

13. *[Signature]*

14. *[Signature]*

15. *[Signature]*

semnatura:

.....

.....

.....

.....

.....

.....

.....

.....

.....

.....

.....

.....

.....

.....

.....

.....

.....

.....

.....

.....



**Anexa nr. 37**

Proiectul Catedralei episcopale al  
arhitectului arădean Miloș Cristea, 1978



## Anexa nr. 38

Diplome de prim ctitor al Catedralei acordate familiei  
Corneliu și Rucsanda de Bota și preot Viorel Sasu



**EPISCOPIA ORTODOXĂ ROMÂNĂ A ARADULUI**

**TIMOTEI** Nr. 2420

*Din mila lui Dumnezeu dreptcredinciosul Episcop  
al de Dumnezeu păzitei Eparhii a Aradului, Ienopolei  
și Hălmaگیului*

**D**umnezeiescul Har al Preasfântului și de viajă Făcătorului Duh, dat de Domnul și Mântuitorul nostru Iisus Hristos Sfinților săi Ucenici și Apostoli și prin ei, tuturor urmașilor lor, fiindu-Ne împărțit și Nouă și având dreptul de a acorda distincții bisericești celor ce slujesc Sfânta noastră Biserică; Aducându-ne aminte neînecat înaintea lui Dumnezeu și Tatăl nostru - după cum spune Sfântul Apostol Pavel - "de lucrul credinței voastre și de... stăruința nădejzii Voastre în Domnul nostru Iisus Hristos" (I Tes. 1,3) și că „faptele bune pe care le va face fiecare, pe acelea le va lua ca plată de la Domnul” (Efeseni 6,8);

Am socotit de bine, ca pentru atașamentul față de sfânta Biserică strămoșească, concretizat în donarea celor două sute de mii de dolari SUA, spre înălțarea Catedralei Ortodoxe Române din Arad, cu hramul „Sfânta Treime”, în semn de aleasă prețuire și distinsă grațitudine, să recunoaștem Doamnei RUCSANDA SĂRBU de BOTA și vrednicului de pomenire soț CORNELIU BOTA, vrednicia de CEI DINTĂI CTITORI ai acestui sfânt locaș.

Dând acest înscris spre mărturie veacurilor, rugăm fierbinte pe Atotmilostivul Dumnezeu să răsplătească cu deplină sănătate și mântuire, la toate bunășporire, întru binecuvântată înzilitre, acest nobil act de profundă jertfelnicie, izvorâtă dintr-o inimă generoasă, plămădită în Țara Românească și în Ortodoxia neamului

*Cu arhierescă binecuvântare*

  
Episcop,  
*Simion Mladin*

*Dat în reședința episcopală din Arad, în anul Mântuirii 1997 luna Iunie ziua 16.*



**EPISCOPIA ORTODOXĂ ROMÂNĂ A ARADULUI**

**TIMOTEI** Nr. 2430

*Din mila lui Dumnezeu dreptcredinciosul Episcop  
al de Dumnezeu păzitei Eparhii a Aradului, Ienopolei  
și Hălmaگیului*

**D**umnezeiescul Har al Preasfântului și de viajă Făcătorului Duh, dat de Domnul și Mântuitorul nostru Iisus Hristos Sfinților săi Ucenici și Apostoli și prin ei, tuturor urmașilor lor, fiindu-Ne împărțit și Nouă și având dreptul de a acorda distincții bisericești celor ce slujesc Sfânta noastră Biserică; Aducându-ne aminte neînecat înaintea lui Dumnezeu și Tatăl nostru - după cum spune Sfântul Apostol Pavel - "de lucrul credinței voastre și de... stăruința nădejzii Voastre în Domnul nostru Iisus Hristos" (I Tes. 1,3) și că „faptele bune pe care le va face fiecare, pe acelea le va lua ca plată de la Domnul” (Efeseni 6,8);

Am socotit de bine, ca pentru atașamentul și preocuparea față de sfânta Biserică strămoșească concretizat în mijlocirea pe lângă doamna RUCSANDRA SĂRBU de BOTA a subvenționării lucrărilor de construcție a CATEDRALEI ORTODOXE ROMÂNE din Arad cu Hramul „Sfânta Treime” a P.C. PR. DUMITRU VIOREL SASU, a doamnei preotese RODICA SASU cât și a ficei lor LAVINIA SASU, să recunoaștem vrednicia de CTITORI ai acestui Sfânt Locaș, în semn de aleasă prețuire și distinsă grațitudine.

Dând acest înscris spre mărturie veacurilor, rugăm fierbinte pe Atotmilostivul Dumnezeu să răsplătească cu deplină sănătate și mântuire, la toate bunășporire, întru binecuvântată înzilitre, acest nobil act de profundă jertfelnicie, izvorâtă dintr-o inimă generoasă, plămădită în Țara Românească și în Ortodoxia neamului

*Cu arhierescă binecuvântare*

  
Episcop,  
*Simion Mladin*

*Dat în reședința episcopală din Arad, în anul Mântuirii 1997 luna Iunie ziua 16.*



## BIBLIOGRAFIE

Sfânta Scriptură, EIBMBOR, București, 2015.

### I. LUCRĂRI PATRISTICE:

Actele martirice, XVII, 2, PSB11/1982, Editura IBMBOR, București, 1982.

De Corona Militis, III, IV, Migne P. L. 2, 80.

Sfântul Ioan Gură de Aur, Cuvânt la ziua Nașterii Mântuitorului nostru Iisus Hristos, de către unii care au venit din Apus și au vestit-o, în vol. Predici la sărbători împărătești și cuvântări de laudă la sfinți, apud Lumina Sfintelor Scripturi - Antologie tematică din opera Sfântului Ioan Gură de Aur, vol. I, Editura Trinitas, Iași, 2007.

Sfântul Ioan Gură de Aur, Omilia a XX-a la Epistola a II-a către Corinteni, Migne, P.G., t. LXI, col. 540.

Sfântul Maxim Mărturisitorul, Mystagogia, trad de Pr. Prof. Dr. Dumitru Stăniloae, Editura IBMBOR, București, 2000.

Testamentum Domini, Editura Rahmani, Moguntiae, 1899.

### II. CĂRȚI DE CULT:

Liturghier, EIBMBOR, București, 2012.

Antologhion, vol 1 și 2, Editura Episcopiei Aradului, Arad, 2007.

Molitfelnic, ediția a IV-a, Editura IBMIBOR, București, 1984.

Molitfelnic, Editura Institutului Biblic și de Misiune Ortodoxă, București, 2013,

Molitfelnicul cel mare, Editura Credința strămoșescă, București, 1996.

### III. DICȚIONARE-ENCICLOPEDII-MANUALE:

Academia Română, Institutul de lingvistică „Iorgu Iordan - Alexandru Rosetti”, Dicționarul explicativ al limbii române, Editura Univers Enciclopedic, București, 2009.

Aga, Pr. Victor, Dicționar enciclopedic - Simbolică biblică și creștină, ediția a II-a, Editura „Învierea”, Timișoara, 2005.

Braniște, Pr. Prof. Dr. Ene, „Câteva opinii, atitudini și propuneri în problema „revizuirii” cultului ortodox”, în Liturghia - suflet etern al Ortodoxiei în rugăciune, vol. I, Editura Andreiană, Sibiu, 2013.

Bria, Pr. Prof. Dr. Ion, Dicționar de Teologie Ortodoxă (A-Z), Editura IBMBOR, București, 1994.

Hangiu, Ioan, Dicționarul presei literare române (1790-2000), Editura Institutului Cultural Român, București, 2004.

Răduică, Georgeta; Răduică, Nicolin, Dicționarul presei românești (1731-1918), Editura Științifică, București, 1995.

Tomi, Ioan, Dicționar - 123 compozitori, dirijori, muzicologi, personalități ale culturii muzicale din Banatul istoric. Lucrarea a apărut sub egida Filarmonicii „Banatul“ din Timișoara, în cadrul proiectului EuroBanat – Identitate culturală, finanțat de Uniunea Europeană prin Programul de Vecinătate România – Serbia 2004-2006, Phare CBC 2006.

Zamfir, Cătălin; Vlăsceanu, Lazăr, Dicționar de sociologie, Editura Babel, București, 1993.

Braniște, Pr. Prof. Dr. Ene, Liturgica generală, Editura IBMBOR, București, 1993.

Iorga, Nicolae, Istoria Bisericii Românești și a vieții religioase a românilor, Vol. I, Editura Saeculum IO, București, 2012.

Păcurariu, Pr. Prof. Dr. Mircea, Istoria Bisericii Ortodoxe Române, ed.a-III-a revizuită, Editura Basilica, București, 2013.

Dr. Laurențiu, Arhiepiscopul Sibiului și Mitropolitul Ardealului, „Catedrala- spațiul veșnic”, prefață în vol. Preot Prof. Dr. Mircea Păcurariu, Catedrala Mitropolitană din Sibiu 1906-2006, Editura Andreiana, Sibiu, 2006.

Șaguna, Mitropolitul Andrei, Compendiu de Drept canonic, ed. a II-a, Sibiu, 1913.

#### **IV. LUCRĂRI DE REFERINȚĂ:**

Alexe, Ștefan C., Foloasele cântării bisericești în comun după Sf. Niceta de Remesiana, în „Biserica Ortodoxă Română”, LXXV (1957), nr. 1-2, p.165-182.

Anghel, Emil, Succesiunea târgurilor ca element structural definitoriu al orașului Arad, în „Analele Brăilei”, serie nouă, anul 1, 1993, nr.1, p.396-397.

Anghel, Emil, Die Anordnung der Marktplatze von Arad, în „HU”, I,1993, nr.1, p.52-53.

Antip, Constantin, Istoria presei române, Editura Academiei Republicii Socialiste România, București, 1979.

Arădeanul, Eugen, Muzeul Patriarhiei Sârbe, în „Mitropolia Banatului”, nr.7-8,/1981, p.581.

Barbu, Mircea, „Civilizația traco-dacică” în Arad. Monografia orașului de la începuturi până în 1989, Editura Nigredo, Arad, 1999.

Benga, Pr. Conf. Dr. Daniel; Hau, Mihai; Ispas, Gheorghe; Vasilescu, Gheorghe; Revencu, Corneliu, Semnificația clopotului în viața Bisericii, Editura „Cuvântul Vieții”, Mitropolia Munteniei și Dobrogei, București, 2008.

Both, Ștefan, Pașaport pentru Germania, cum a vândut Ceaușescu ca la piață un sfert de milion de cetățeni ai României, în „Adevărul”, din 15 februarie 2014.

Braniște, Pr. prof. Ene, Biserică și Liturghie în „Mystagogia” Sfântului Maxim Mărturisitorul, în „Ortodoxia” nr.1/1981, p.18.

Cabasila, Nicolae, Despre viața în Hristos, trad. rom. de Pr. Prof. Teodor Bodogae, ediția a-II-a, Editura Institutului Biblic și de Misiune Ortodoxă, București, 1997.

Caciora, Andrei; Timbus, Mircea, Orașul și județul Arad după 1 decembrie 1918: din amarul lunilor de tranziție către administrația română, Editura Gutenberg Univers, Arad, 2018.

Ciuhandu, Gheorghe, Românii din Câmpia Aradului de acum două veacuri, Editura Diecezana, Arad, 1940.

Cotoșman, Gheorghe, Episcopia Caransebeșului până în pragul secolului al XIX-lea, Editura Autorului, Tiparul Tipografiei Diecezane, Caransebeș, 1941.

David, Diac. Petru I., Invazia sectelor, Editura Europolis, Constanța, 2000.

Deleanu, Traian, Sașii, „vânduți” la bucată pentru datoriile externe ale României, în „Turnul Sfatului”, Sibiu, din 21 aprilie 2013.

Edroiu, Nicolae; Cernovodeanu, Paul, Istoria Românilor, VI, Editura Enciclopedică, București, 2002.

Iorga, Nicolae, Istoria presei românești, Editura Muzeului Literaturii Române, București, 1922.

Kovacs, Geza, Documente referitoare la începuturile Aradului, în „Ziridava”, VI, 1976, p.119.

Kovacs, Magdalena, „Organizarea administrației orășenești în Arad și Caransebeș în perioada 1699-1918”, în Culegere de referate. Sesiunea 1969, București, 1971.

Lakatoș, Otto, Arad Tortenete, I, Arad, 1881.

Lungu, Nicolae, Cântarea în comun a poporului în biserică, în „Studii Teologice”, seria II, III (1951), nr. 1-2, p.28-35.

Lungu, Nicolae, Cântarea în comun ca mijloc de înțelegere a dreptei credințe, în „Biserica Ortodoxă Română”, LXX (1952), nr. 11-12, p.890-899.

Lupșa, Ștefan, Suprimarea Mitropoliei Banatului în urma războiului turco-austriac din 1683-1699, în „Mitropolia Banatului”, nr.7-9/1958, p.192.

- Márki, Sándor, *Aradvarmegye es Arad Szabd Kiraly Varoş Tortenete*, vol. II, Arad, 1985.
- Medeleanu, Horia, *Aradul în secolul al XVIII-lea pe baza conscripției străzilor din anul 1783*, în „Ziridava”, XIV, 1982, p.64.
- Moisiu, Al., *Biserica – locaş de închinare*, în „Mitropolia Ardealului”, nr. 5-6/ 1972, p.413.
- Moldoveanu, Drd. Nicu, *Cântarea corală în Biserica Ortodoxă Română în sec. al XX-lea*, în „Studii Teologice”, nr. 3-4/1968, p.292.
- Moraru, Pr. prof. dr. Alexandru, *Dicționarul ierarhilor români și străini slujitori ai credincioșilor Bisericii Ortodoxe Române*, Editura Basilica, București, 2015.
- Necula, Nicolae D., *Symbolismul locașului de cult în opera liturgică al Sfântului Simeon, Arhiepiscopul Tesalonicului (sec. XV)*, în „Glasul Bisericii”, nr. 9-12/1983, p.644-645.
- Negrilă, Iulian, *Presa literară românească arădeană (1869-1944)*, Editura Multimedia, Arad, 1997.
- Nițu, Adrian, *cordonator, Arad. Economie și societate din preistorie până la începuturile regimului comunist*, vol. I, Presa Universitară Clujeană, Cluj Napoca, 2016.
- Oancea, Dr. Dimitrie; Velcea, Dr. Valeria, *Geografia României*, vol. III, „Carpații românești și depresiunea Transilvaniei”, Editura Academiei R.S. România, București, 1987.
- Ornea, Z, *De la civilizația Gutenberg la cea a lui Marconi*, în „Dilema”, anul VI, nr. 272, 17-23 aprilie 1998, p.10.
- Pădureanu, Corneliu, *Populația comitatului Arad în sec al XIX-lea*, Editura Universității „Aurel Vlaicu”, Arad, 2003.
- Păunoiu, Augustin, *18 ierarhi au sfințit prima Catedrală episcopală ortodoxă ridicată după 1989*, în Ziarul „Lumina”, luni, 8 decembrie 2008.
- Pop, Ștefan, *Frământări în jurul scaunului episcopesc ortodox de la Arad*, Tipografia Diecezană, Arad, 1929.
- Popeangă, Vasile, „*Aradul în perioada dualismului (1867-1918)*”, în volumul *Aradul. Permanență în istoria patriei*, Editura „Casa Scânteii”, Arad, 1978.
- Preliceanu, Pr. Prof. Vladimir, *Vechimea Crucii ca obiect de cinstire și simbol creștin în lumina descoperirilor arheologice mai noi*, în „Mitropolia Moldovei și Sucevei”, nr. 5-7 /1958, p.440.
- Schmemann, Alexander, *Euharistia. Taina Împărăției*, trad. pr. Boris Rădulescu, Editura Anastasia, București 1993.
- Rusu, Ioan, *Cuvântare la Nașterea Sfântului Ioan Botezătorul, patronul Bisericii-catedrale din Arad*, în „Biserica și Școala”, anul VII, nr. 28, 10-23 iulie 1883, p.244.

Rusu, Mircea, Castrum, urbs, civitas (Cetăți și „orașe” transilvănene din secolele IX-XIII), în „Acta MN”, 8/1971, Cluj Napoca, p.197-204.

Seviciu, PS Timotei, Episcopul Aradului și Hunedoarei, Cărămizile Catedralei, în „Calendarul creștin ortodox”, 2005, p.3.

Seviciu, Arhiepiscop Timotei, Cuvânt la ridicarea în rang a eparhiei, în ziarul „Lumina” al Patriarhiei Române, 30 noiembrie, 2009, p.4.

Seviciu, P.S. Dr. Timotei, Episcopul Aradului, Sfîntirea locului viitoarei Catedrale, în Revista „Arca”, nr.12/1991, p.8.

Sfântul Simeon al Tesalonicului, Despre Biserică, apud Pr. Prof. Dr. Nicolae D. Necula, Simbolismul locașului de cult în opera liturgică a Sfântului Simeon, Arhiepiscopul Tesalonicului (sec XV), în „Glasul Bisericii, nr. 9-12/1983, p.125-126.

Stanciu, Drd. Vasile, Compozitorul Trifon Lugojan, în „Mitropolia Banatului”, nr. 5/1988, p.89.

Stăniloae, Pr. Prof. Dr. Dumitru, Locașul bisericesc propriu-zis, cerul pe pământ sau centrul liturgic al creației, în „Mitropolia Banatului”, nr.4-6/1981, p.277-290.

Tincu-Velia, Nicolae, Istoria bisericească-politico națională a Românilor de peste tot, Tipografia Arhidiecezană Sibiu, 1865.

Toth, Georgiana, Studiu de fundamenatare privind evoluția socio-demografică, CSIII Sociolog, Institutul Național de Statistică, București, 2015.

Vesa, Pr. Dr. Pavel, Episcopia Aradului. Istorie. Cultură. Mentalități (1706-1918), Presa Universitară Clujeană, Cluj-Napoca, 2006.

75. Vesa, Pr. Dr. Pavel, Episcopii Aradului 1706-2006, Editura Gutenberg Univers, Arad, 2007.

## **V. DOCUMENTE ARHIVISTICE (IZVOARE INEDITE):**

INS România, Recensământul Populației și Locuințelor, Structura populației după etnie (2011) - %.

Arhiva Catedralei Arhiepiscopale, Dosar nr. 3, Proces Verbal, temei 2186 din 28.07.2003.

Arhiva Catedralei Arhiepiscopale, Dosar nr. 3 - clopote, Proces verbal de recepție a clopotelor Catedralei.

Arhiva Catedralei, Dosar nr.4, referat Pr. Gheorghe Gogan, inspector bisericesc la Centrul eparhial și economist al Catedralei arhiepiscopale, și profesorul istoric de artă dr. Viorel Țigu, prezentat pentru stabilirea iconografică a icoanei hramului (temei 190 din 26 ianuarie 2005).

Arhiva Catedralei, Dosar nr. 13, arhitect Mircea Șerb, referat înregistrat cu nr. 3.788 din 1.12.1990.



Arhiva Catedralei, Dosar nr. 13. Actul Prefecturii Județului Arad cu nr. 5.940 din 07.12.1990, prin care comunică Episcopiei avizarea variantei V „Libelula” pentru construirea Catedralei episcopale.

Arhiva Catedralei, Dosar nr. 13. Temei nr. 1619 din 1992.

Arhiva Catedralei Arhiepiscopale „Sfânta Treime”, Arad. Dosar nr 13. Construcția Catedralei oglindită în presa vremii.

Arhiva Catedralei, Dosar nr. 4, teme 176 din 2006, Proces Verbal din data de 26.01.2006.

Dosar din Arhiva Episcopiei Aradului. Construcția Noii Catedrale: Primăria Arad nr. 8.809/1990, înregistrat la Centrul eparhial cu nr.1.278 din 17 aprilie 1990.

Procesul Verbal cu nr. 150 din 15 ianuarie 1990, din Arhiva Episcopiei Aradului.

Proces Verbal, Permanența Consiliului Eparhial din data de 15.02.2010, teme 317/2010.

## **VI. SITE-URI WEB:**

[www.arhiepiscopiaaradului.ro](http://www.arhiepiscopiaaradului.ro)

[www.crestin-ortodox.ro](http://www.crestin-ortodox.ro)

[www.crestinortodox.ro/liturgica/cantarea/muzica-bisericeasca-muzica-laica-28 iunie 2010](http://www.crestinortodox.ro/liturgica/cantarea/muzica-bisericeasca-muzica-laica-28-iunie-2010)

<https://irinamonica.wordpress.com/tag/semnificatia-crucii/>

<https://rasvanremus.wordpress.com/2012/07/11/randuiala-slujbei-sfintirii-bisericii-semnificatie-si-ritual-liturgic-sacramental-in-teologia-ortodoxa-masterand-ioanremus-rasvan/>

<http://www.vondigto.files.wordpress.com>

## CUPRINS

<b>CUVÂNT ÎNAINTE</b> .....	7
<b>INTRODUCERE</b> .....	11
 <b>CAPITOLUL I</b>	
Scurtă prezentare istorică a orașului Arad.....	14
1.1. Aradul, din vechime până în secolul al XI-lea.....	14
1.2. Aradul în perioada medievală.....	15
1.3. Aradul în epoca modernă.....	17
1.4. Aradul în perioada interbelică.....	19
1.5. Aradul în perioada postbelică.....	20
1.6. Participarea Aradului la Revoluția din 1989.....	21
1.7. Orașul Arad în spațiul geografic românesc.....	23
1.8. Relieful, clima și resursele naturale .....	24
1.9. Populația, structura etnică și religioasă a Aradului.....	25
1.10. La ultimul recensământ 2011.....	29
 <b>CAPITOLUL AL II-LEA</b>	
Întemeierea Episcopiei Aradului și vechile Catedralele eparhiale arădene.....	31
2.1. Întemeierea Episcopiei Aradului (1706).....	31
2.2. Vechile Catedrale eparhiale arădene.....	36
2.3. Ctitorii Catedralelor eparhiale arădene.....	40
 <b>CAPITOLUL AL III-LEA</b>	
Istoricul construirii Catedralei Arhiepiscopale „Sfânta Treime”.....	43
3.1. Conștientizarea ideii de construire a Catedralei.....	43
3.1.1. Inițiativa Chiriarhului de a construi Catedrala Eparhială.....	45
3.2. Alegerea amplasamentului.....	50
3.2.1. Avizarea variantei V. Bulevard .....	52
3.2.2. Revenire la varianta III, revizuită (în fața Palatului CFR).....	57
3.2.3. Avizarea variantei X (strada 30 Decembrie, la intersecția cu Bulevardul „Vasile Milea” .....	60
3.2.4. Revenirea la varianta III revizuită (Parcul din fața Palatului CFR).....	60

3.2.5. Parcelarea și înscrierea terenului în C.F. prin concesionare Episcopiei Aradului.....	62
3.3. Tema de proiectare: Amplasamentul, capacitatea și funcțiunea.....	67
3.4. Alegerea proiectantului: Comisia, tema și desfășurarea concursului.....	70
3.4.1. Analiza proiectelor.....	73
3.4.2. Evaluarea proiectelor, identificarea autorilor și validarea hotărârii.....	77
3.4.3. Amplasamentul și finalizarea temei de proiectare.....	79
3.5. Adjudecarea proiectantului: Elemente de tarifare.....	80
3.6. Alegerea constructorului.....	81
3.6.1. Prezentarea ofertelor.....	82
3.6.2. Analiza ofertelor și adjudecarea constructorul.....	83
3.7. Demersurile pentru adunarea de fonduri.....	84
3.7.1. Referințe.....	85
3.8. Sfințirea locului viitoareii Catedrale.....	89

## CAPITOLUL AL IV-LEA

Primii Ctitori, Comitetul de Sprijin și Fundația Pro-Catedrală.....	94
4.1. Componenta și atribuțiile Comitetului de Sprijin.....	94
4.2. Primii Ctitori ai Catedralei.....	96
4.3. Fundația PRO-CATEDRALA, scopul și obiectivul.....	98
4.4. Conducerea și membrii fundației.....	101

## CAPITOLUL AL V-LEA

Hramul Catedralei eparhiale.....	103
5.1. Alegerea și reprezentarea hramului Catedralei eparhiale.....	103
5.2. Prăznuirea hramului Catedralei.....	107

## CAPITOLUL AL VI-LEA

Arhitectura Catedralei.....	110
6.1. Amplasamentul, caracteristici geofizice .....	110
6.2. Componentele clădirii.....	111
6.2.1. Structura de rezistență, dimensiuni în plan și elevație.....	113
6.3. Instalații termice, sanitare și electrice.....	114
6.4. Modificări ulterioare.....	117

## CAPITOLUL AL VII-LEA

Sculptura, iconostasul și mobilierul.....	120
7.1. Iconostasul - privire teologică.....	120

7.2. Forma arhitectonică și pictura catapetesmei.....	121
7.3. Proiectul iconostasului, stil, ornamentație și detalii constructive...	125
7.4. Confecționarea iconostasului.....	128
7.5. Poleirea iconostasului.....	130
7.6. Confecționarea ușilor și a mobilierului.....	133

## CAPITOLUL AL VIII-LEA

Clopotele.....	139
8.1. Clopotele - privire istorică.....	139
8.2. Semnificația teologică a clopotelor.....	140
8.3. Confecționarea clopotelor Catedralei.....	142
8.4. Detalii tehnice: aliajul, acordajul și personalizarea clopotelor.....	144
8.5. Tehnica de acționare a clopotelor.....	145
8.6. Donatorii, transportul și depozitarea clopotelor.....	147
8.7. Sfințirea și ridicarea clopotelor în turla Catedralei.....	149

## CAPITOLUL AL IX-LEA

Crucile Catedralei Arhiepiscopale.....	153
9.1. Semnificația spirituală a Crucii.....	153
9.2. Privire istorică asupra dezvoltării cultului Sfintei Cruci.....	154
9.3. Confecționarea Crucilor Catedralei.....	156
9.3.1. Dimensiunile și poleirea Crucilor .....	159
9.4. Sfințirea și ridicarea crucilor în turla Catedralei.....	160
9.5. Crucea din Sfântul Altar.....	163

## CAPITOLUL AL X-LEA

Corpuri de iluminat.....	165
10.1. Înțelesul luminii în actul creației.....	165
10.2. Candelabre și corpuri de iluminat .....	166
10.3. Prezentarea corpurilor de iluminat .....	167
10.4. Opinii diferite privind iluminarea exterioară a Catedralei.....	169

## CAPITOLUL AL XI-LEA

Sfinte Moaște - zestrea spirituală a Catedralei.....	171
11.1. Sfintele Moaște în Cultul Ortodox.....	171
11.2. Sfintele Moaște zestre pentru Catedrala arădeană .....	172
11.3. Sinaxarul Sfântului Ioan Gură de Aur.....	176
11.4. Prăznuirea Sfântului Ioan Gură de Aur, la Catedrala Arhiepiscopală Arad.....	179

**CAPITOLUL AL XII-LEA**

Icoane, mozaicuri și obiecte de cult.....	181
12.1. Icoana în Cultul Ortodox.....	181
12.2. Icoanele prăznicare ale Catedralei.....	182
12.3. Alte icoane.....	183
12.4. Mozaicuri și obiecte de cult.....	187

**CAPITOLUL AL XIII-LEA**

Activitatea liturgică, preoții slujitori, strana, corul și cântarea bisericească la Noua Catedrală.....	190
13.1. Cultul în comuniunea eclesială.....	190
13.2. Cântarea bisericească .....	191
13.3. Cântarea corală.....	193
13.4. Strana Catedralei.....	194
13.5. Corul Catedralei eparhiale “Sfânta Treime” Arad.....	198
13.5.1. Activitatea corului, repertoriu premii și diplome.....	199
13.6. Clerici și mireni slujitori ai Catedralei.....	202

**CAPITOLUL AL XIV-LEA**

Pictura Catedralei Eparhiale.....	205
14.1. Aspecte organizatorice .....	205
14.2. Adjudecarea și începutul lucrărilor.....	206
14.3. Modificări arhitecturale prin lucrările de pictură.....	209
14.4. Ansamblul pictural al Catedralei.....	211
14.4.1. Turla centrală.....	212
14.4.2. Altarul.....	214
14.4.3. Soleea.....	217
14.4.4. Cafasul.....	219
14.4.5. Naosul.....	221
14.4.6. Pronaosul.....	223
14.4.7. Pridvorul.....	224

**CAPITOLUL AL XV-LEA**

Construcția Catedralei oglindită în presa vremii din Arad.....	228
15.1. Mass-media în viața și activitatea morală, culturală și socială.....	228
15.2. Construcția Catedralei Arhiepiscopale în presa bisericească și laică arădeană.....	229

**CAPITOLUL AL XVI-LEA**

Târnosirea Catedralei eparhiale.....	242
16.1. Semnificația teologică a sfințirii bisericii.....	242
16.2. Rânduiala de sfințire a temeliei bisericii.....	244
16.3. Rânduiala slujbei de sfințire a bisericii.....	244
16.3.1. Slujba de binecuvântare a lucrărilor de construcție a Catedralei.....	246
16.3.2. Târnosirea Catedralei.....	248
16.3.3. Binecuvântarea lucrărilor picturale.....	257

**CAPITOLUL AL XVII-LEA**

Punte peste timp, monografia oglindită în imagini.....	262
17.1. Amplasamentul viitoarei Catedrale în Piața Podgoria.....	262
17.2. Paraclisul „Schimbarea la față” din șantierul Catedralei.....	264
17.3. Evoluția construcției Catedralei.....	265
17.4. Lucrări interioare.....	271
17.5 Paraclisul „Sfântul Ierarh Nicolae” de la demisolul Catedralei.....	275

<b>GLOSAR.....</b>	<b>279</b>
--------------------	------------

<b>ÎNCHEIERE.....</b>	<b>288</b>
-----------------------	------------

<b>ABSTRACT.....</b>	<b>294</b>
----------------------	------------

<b>ANEXE.....</b>	<b>297</b>
-------------------	------------

<b>BIBLIOGRAFIE.....</b>	<b>340</b>
--------------------------	------------

<b>CUPRINS.....</b>	<b>346</b>
---------------------	------------

