

LIUBOMIR ȘANDICI

**MONOGRAFIA COMUNITĂȚII SÂRBE
DIN ARAD - GAI
CARTEA I-a, CARTE ROȘIE
ACESTA ESTE GAIUL MEU**

**Această carte o dedic dragei mele soții ANGELICA.
27 iunie 2012, la aniversarea celor 61 de ani.**

PENTRU COLABORARE PRIVIND ADUNAREA DATELOR
MULȚUMESC DUMNEAVOASTRĂ, TUTUROR, DAR ÎN MOD
DEOSEBIT:

PREOTULUI LOCAL - NEBOIȘA POPOV ȘI CREDINCIOȘILOR:
ANGELCO JIVANELOV; JOVAN BATA ȘANDICI; LIUBINCA
CLEPE SECEANSCHI; DARINCA PAIN; BUDINCA IACȘICI
PAIN

UN MERIT DEOSEBIT ÎI APARTINE DOAMNEI PROFESOARE
IAVORCA IORGOVAN

CORECTURA PENTRU LIMBA ROMÂNĂ:
PROFESOR RODICA ENEDI

Descrierea CIP a Bibliotecii Naționale a României

ȘANDICI, LIUBOMIR

Monografia comunității sârbe din Arad - Gai / Liubomir

Șandinci. - Arad : Promun, 2012

ISBN 978-973-8198-01-1

124 (247 Arad)

LIUBOMIR ȘANDICI

**MONOGRAFIA COMUNITĂȚII SÂRBE DIN
ARAD-GAI
CARTEA I-a, CARTEA ROȘIE
ACESTA ESTE GAIUL MEU**

**Editura PROMUN
Arad, 2012**

Cuvânt înainte

În toamna anului 2008 am avut privilegiul să mă întâlnesc pentru prima dată cu minunații locuitori ai cartierului Gai. Am străbătut cartierul în lung și-n lat admirând gospodăriile găienilor, adevărate repere ale hărniciei oamenilor de aici. Majoritatea arădenilor știu despre cartierul Gai foarte puține lucruri. Cei mai mulți cunosc doar drumul către Sfânta Mănăstire „Simion Stâlpnicul”, reședința de vară a episcopilor ortodocși arădeni, drum de pelerinaj spiritual pe care-l parcurg de două-trei ori pe an. Restul cartierului era cunoscut numai de către localnici. Pe de altă parte, până în anii din urmă cartierul Gai era unul dintre cele mai pitorești suburbiuri ale municipiului. Casele erau frumos aliniate pe firul străzilor, fiecare casă dispunând de câte o grădină generoasă și cultivată cu toate produsele necesare unei gospodării. Rețelele de apă curentă și de canalizare existau doar pe străzile principale și multe dintre străzi erau încă din pământ bătut. Devenea cât se poate de clar că acest cartier suferea din cauza lipsei infrastructurii urbane. În vreme ce Micălaca sau Aradul Nou deveneau zone rezidențiale ale municipiului, iar casele sau locurile de casă de aici se vindeau la sume considerabile – spre beneficiul locuitorilor din aceste cartiere - Gaiul era destul de puțin în atenția dezvoltatorilor imobiliari. Iată de ce, în cei patru ani de mandat parlamentar cu care am fost încredințată din partea cetățenilor cartierului Gai, am căutat să pun accentul pe dezvoltarea infrastructurii urbane a acestei zone. Împreună cu Primăria municipiului și îndeosebi cu primarul Gheorghe Falcă am elaborat strategii, am demarat proiecte și, în final, am reușit să schimbăm definitiv în bine înfățișarea cartierului Gai. Astăzi, Gaiul este unul dintre cele mai frumoase cartiere arădene. Nu și-a pierdut nimic din farmecul inițial și din amprenta pitorească pe care o avea, dar s-a transformat într-un cartier rezidențial minunat, cu străzi asfaltate, cu trotuare moderne, cu rețele de alimentare cu apă și de canalizare peste tot. Pe lângă aspectele legate de infrastructura urbană a cartierului, am avut în vedere și dezvoltarea culturală și spirituală a acestuia. Școlile și grădinițele din cartier au fost și sunt permanent în atenția noastră, la fel ca și bisericile de orice confesiune. De asemenea, am încurajat cercetarea istoriei cartierului Gai, având în domnul Liubomir Sandici un colaborator de excepție. Prin lucrarea domniei sale, domnul Sandici pune în evidență conlucrarea multiseclară a românilor și sârbilor din Gai pentru propășirea acestui cartier. Alături de felicitările pe care le transmit autorului pentru munca depusă, doresc să-i felicit totodată și pe toți găienii pentru ziua cartierului nostru drag.

Arad, 23 octombrie 2012-10-24

Claudia Boghicevici,

CUPRINS:

CAPITOLUL I: ISTORIC	2
I.1. Migrații	7
I.2. Gai- Punct grăniceresc- Cartier al orașului Arad	12
I.3. Ce vorbesc hărțile.....	15
CAPITOLUL II: VIAȚA COMUNITĂȚII SÂRBE DIN ARAD GAI	27
II.1 Perioada 1870 – 1955	29
II.1.1. Perioada 1870 - 1905.....	29
II.1.2.Perioada 1905 - 1918.....	47
II.1.2.a – Hramul bisericesc.....	48
II.1.2.b.- Patronul casei.....	55
II.1.2.c.- Sf. Sava	58
II.1.2.d.- Crăciunul	63
II.1.2.e - Anul Nou Sârbesc	67
II.1.2.f.- Nunta.....	69
II.1.2.g.- Botezul	74
II.1.2.h.- Înmormântarea.....	75
II.1.2.i. – Parastasul.....	75
II.1.2.j. – Rusaliile	77
II.1.3.Perioada între cele Două Războaie Mondiale.....	87
II.1.3.1.Perioada 1918 – 1929	87
II.1.3.2.Perioada 1929-1940, preot Iovan Dragoievici.....	102
II.1.3.3.Perioada 1940-1952, preot Pasculovici	116
II.1.3.4. Perioada 1952 -195 preot Milorad Ilici	143
II.2 Perioada 1956 – 1989	148
II.2.1 Perioada 1956 – 1985 preot Svetozar Najdan	148
II.2.2 Perioada 1985 – 1990 preot Blanislav Stancovici....	162
II.3...după decembrie 1989.....	166
II.3.1.Viața bisericească	166
II.3.1.1. Perioada 1990 – 2000 Preot Jiva Milovanov....	166
II.3.1.2. Perioada 2002 - Preot Neboișa Popov.....	177
II.3.2.Cum s-au organizat sârbii în România nouă.....	179
II.3.2.1 Zilele Culturii Sârbilor din Arad Gai	182
II.3.3. Zilele alfabetului Cirilic.....	186
CAPITOLUL III : DESPRE PASIUNI	201
III.1. Sportul	201
III.2. Golumbii.Caii	212

CAPITOLUL IV : ANSAMBLUL CORAL "SLOGA".....	219
CAPITOLUL V : PERSONALITĂȚI.....	229
V.1. Comunitatea Sârbă din Arad Gai.....	229
V.2. Personalități de onoare a Gaiului.....	230
V.2.1. Arsenie al III Cearnoevici.....	230
V.2.2. Sinesie Jivanovicu.....	232
V.3. Personalități ale Gaiului.....	234
V.3.1. Nevenca Popian.....	234
V.3.2. Părintele protopop Svetozar Naidan.....	236
V.3.3. Milivoi Burnaz.....	241
ÎN LOC DE...SFÂRȘIT	246

RADIVOIE PEȘICI:

"...RECONSTRUCȚIA ISTORIEI ESTE UN LUCRU COMPLEX, DAR CORECTAREA ISTORIEI ESTE RISCANTĂ ȘI PERICULOASĂ.... ȘI MAI MULT....

DAR LUMII ÎI ESTE NECESARĂ ADEVĂRATA ISTORIE. DOAR EA NE POATE ADUCE PE DRUMUL ÎNȚELEGERII RECIPROCE ȘI A PROGRESULUI.

DOAR ADEVĂRUL POATE ÎMPIEDICA NEÎNȚELEGERILE, ÎNSTRĂINAREA ȘI VĂRSAREA DE SÂNGE, DEOARECE VIAȚA SI EROAREA NASC URĂ , DOAR PRIN ADEVĂR SE NAȘTE DRAGOSTEA. LA ACEST ADEVĂR NE POATE CONDUCE NUMAI LIMBA, NUMAI CUVINTELE, CARE...AU FOST LA ORIGINE(ÎNCEPUT).

EXISTĂ O CUGETARE, MESAJ, RUGĂCIUNE, AMANET A CELOR DIN RAȘCA: "PROTEJEAZĂ CU FORȚA CUVÂNTUL CITIT"

"VINCIANSCO PISMO"

Editura Peșici și fii-Beograd

1995 - pagina 42

COMUNITATEA SÂRBA DIN ARAD-GAI

CAPITOLUL I :Istoric

I.1.Migrații

Sârbii trăiesc în localitățile de pe Valea Muresului existând o continuitate încă din evul mediu timpuriu și până în prezent.

Fiind unul dintre triburile slave, a slavilor de sud, sârbii s-au așezat pe Valea Mureșului, în anul 567, venind din Bajkovia, de la răspântia râurilor Nistru, Tisa și Vistula. Slavii au migrat și în alte direcții, spre vest, slavii de vest, și spre est, slavii de est. În harta

alăturată se văd direcțiile migrării amintite, iar în cadru este prezentată zona văii Mureșului.

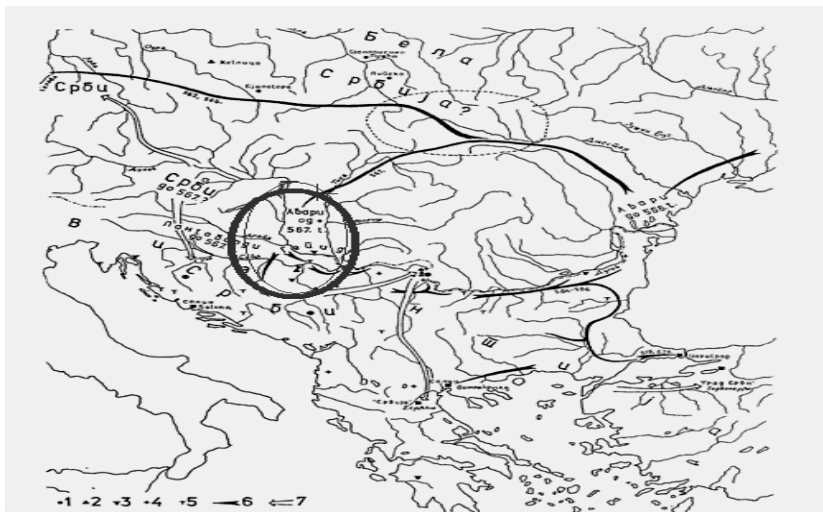

Traseul presupus al triburilor slave în secolul al VI-lea și începutul secolului al VII-lea. (Dr. Đorđe Janković **THE MEDIAEVAL CULTURE OF SERBS ON THE BORDER TOWARDS WESTERN EUROPE**, Cultura mediavală a sârbilor de la granița spre Europa de vest)

În cerc, se afla zona căreia îi aparținem (completare autor).
Legenda hărții, cu forma săgeților de la numărul 7, reprezintă sensul de deplasare a sârbilor; totodată, este și notat pe hartă " CPБИ " (Sârbii) locul de așezare.

Dar, majoritatea slavilor de sud s-au așezat în Câmpia Panoniei , pe teritoriul și în împrejurimile fostei Jugoslavii. Dacă până la sfârșitul secolului al XIII-lea, mișcarea populației în zona Mureșului și la sud de Crișuri a fost lentă, ea a crescut în intensitate ca urmare a împrumătăririi despoților sârbi, care au primit moșii întinse, cu multe sate, ca premii de la regi unguri, pentru a lupta împotriva turcilor .

Aceștia au adus pe moșiile lor, pentru lucru, forța de muncă din ținuturile sârbești, de unde erau și ei. În următoarele trei secole, din sec.al XIV-lea(după 1389) până în sec. al XVII-lea (până 1690-1699), odată cu năvălirea turcilor în Balcani, dar și înspre centrul Europei, aceste mutații devin adevărate migrații ordonate și conduse de personalități ale poporului sârb. Ele au continuat, mult mai mici numeric, și după această dată.

Marele război sau războiul Vienei (1683-1699) a fost o răscruce în viața poporului sârb, dar, totodată, și încheierea dominației turce în zona câmpiei Panoniei, deci, și în Arad și în întreaga zona a Mureșului.



Influență importantă au avut și hotărârile rezultate și prin pacea de la Karlovaț.

Rascoala sârbilor în timpul acestui război, la cererea împăratului Leopold I, a contribuit la alungarea turcilor și eliberarea teritoriilor până la Skoplie. Evenimentele în desfășurarea lor, în următorii ani, au cerut retragerea armatei austriece spre nord, spre Belgrad. În acest timp, și patriarhul Arsenie III Cearnoievici (în fotografia alăturată), cu prețioase obiecte ale patriarhiei de la Pecs,

împreună cu unii călugări și o parte din populație a luat drumul Belgradului.



În 6 aprilie 1689, împăratul Leopold I trimite o " Scrisoare de invitație" (Litterae invitatoriae) către poporul sârb și către

**Marea migrație,
lucrarea pictorului
Paia Iovanovici**

patriarhul
Arsenie, pentru a-i
cere să devină un

aliat în lupta împotriva turcilor. Răspunsul este trimis prin "Scrisoarea de garanție" (Credential), din iunie 1690, în conținutul ei cerând și anumite garanții.

Evoluția în continuare, a cursului războiului, l-a determinat pe Patriarh ca, împreună cu cei 50.000 - 70.000 de sârbi, să treacă râul Sava, în câmpia Panoniei Au fost câteva locații unde s-au așezat sârbii. Amintim zona I între Seghedin, Suboțița și Baia, zona II între Osiec, Mohacs și Pecs, spațiul între Novi Sad și Arad, zona IV, cea mai numeroasă, între Pesta, Buda, Sentendre și Komarom. La Komarom a fost (în acea perioadă) și reședința patriarhului, de unde l-a

împuțernicit pe episcopul Isaia Giacovici, să ducă scrisoarea de răspuns (Scrisoarea de garanție) împăratului Leopold I.

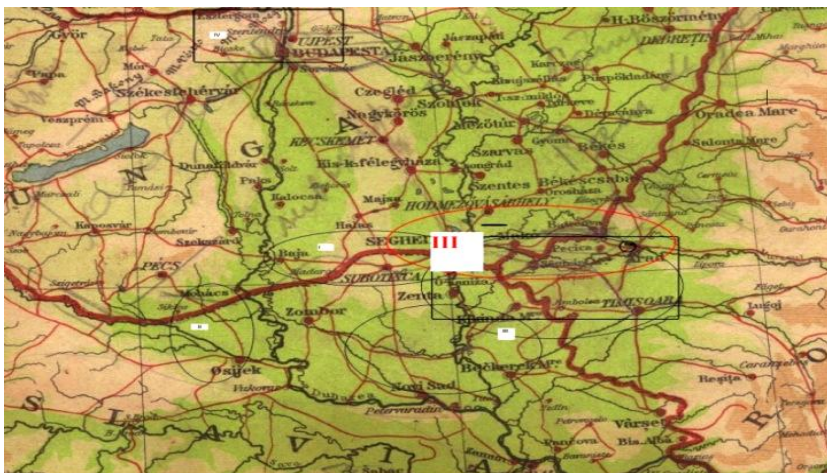

.Harta cuprinzând cele patru zone unde a staționat populația sârbă în migrație, cantonată pâna la repartizarea teritorială finală.

Episcopul, care, peste câțiva ani va fi și episcop de Arad, se întoarce pe 21 august cu privilegiile cunoscute sub denumirea Privilegiile Ilirice, acordate sârbilor de către împărat, care , pe parcursul anilor, au fost completate și reconfirmate, dar nu întotdeauna respectate în întregime de guvernanții locali. Iată câteva:

- acceptarea folosirii vechiului calendar, alegerea liberă a arhiepiscopului, dreptul Patriarhului de a numi episcopi și alți demnitari ai bisericii, dar și de construcție a bisericilor.
- scutirea de plată a impozitelor și a taxelor de război.

La eliberarea ținuturilor, la sud de râurile Sava și Dunăre, împăratul a promis că vor avea conducători sârbi, iar patriarhul Arsenie III Cearnoievici este recunoscut ca putere duhovnicească asupra duhovnicilor ortodocși din Imperiul Habsburgic, înțelegându-i și pe credincioșii români, greci și țigari. Un alt privilegiu a fost și scutirea de plată a zecuielii către biserica catolică.

Trebuie menționat că, în luptele cu turcii s-au remarcat milițiile sârbe. Cele conduse de Subota Iovici au eliberat teritoriile din Valea Mureșului și Aradul.

În lupta de la Senta, o contribuție deosebită au avut-o și milițiile sârbe, conduse de Iovan Popovici Tekelia, viitorul conducător al Graniței militare de pe malul drept al Mureșului, cu sediul în Cetatea Aradului.

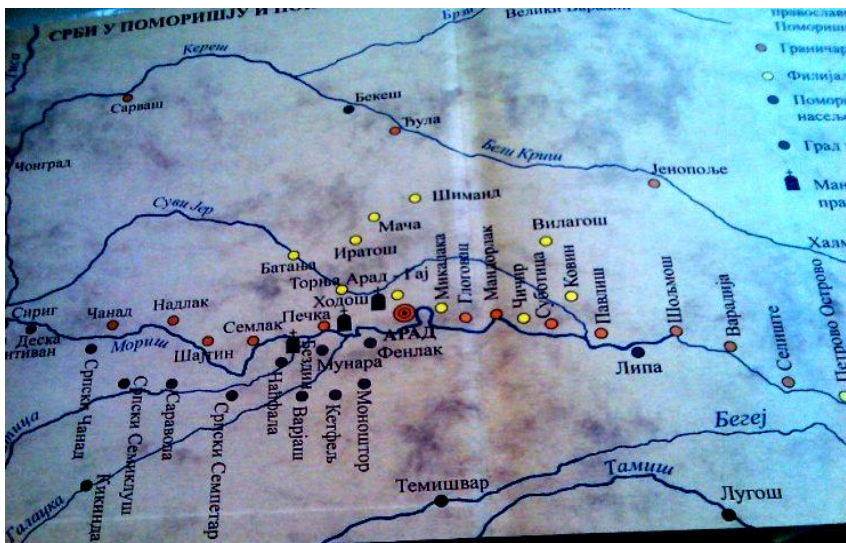

Punctele grănicerești sunt prezentate în harta alăturată.

Aceste puncte grănicerești, din zona malului drept al Mureșului s-au întins de la localitatea Săliște, în josul Mureșului, până la vărsarea lui în Tisa, devenind Granița Militară (Vojna Granica) de pe Mureș. Punctele grănicerești, formate în jurul anului 1702, și însemnate, în localitățile pe malul Mureșului, erau asigurate cu tranșee, diguri și alte forme de apărare, dar și cu militari plătiți.

Punctele însemnate, în spatele celor din localitățile de pe malul Mureșului, sunt filiale ale punctelor grănicerești, înființate câțiva ani mai târziu, cu scopul de a asigura o mai bună apărare în cazul incursiunilor turcești, dar ele nu beneficiau de lucrări de apărare.

Din acest grup de posturi -filiale grănicerești, alături de Micălaca, Cicir, Pertășor-Ostrov, a făcut parte și punctul din imediata apropiere a Aradului numit acum Gai. În ambele categorii de puncte grănicerești, erau prezente și familiile grănicerilor, care aveau gospodăriile lor.

Locuitorii din cuprinsul graniței militare s-au grupat în patru categorii : militari, ciardaclie(granicer de observație), veterani, precobrojni (peste număr,) cu alte ocupații.

Trebuie menționat că toate aceste puncte s-au înființat în locurile unde, deja, exista și o populație sârbă, așezată aici în timpul migrațiilor anterioare, mai ales în cea din secolul al XV-lea.

Militarii erau grăniceri din armata activă, care formau plutoane și chiar regimente. În caz de război, trebuia să se prezinte împreună cu formația militară la locul stabilit prin ordin.

Ciardacie au rămas pe teritoriul graniței militare, imediat lângă graniță, dar în interiorul acesteia. Au fost și cazuri când erau nevoiți să plece în alte locuri, unde circumstanțele o cereau. Sarcinile celor două grupuri de grăniceri, în afara participărilor la lupte, erau și protecția împotriva criminalilor, a contrabandiștilor, a grupurilor de tâlhari, cât și asigurarea condițiilor pentru comerț.

Grănicerii din cele două categorii primeau o treime din salariu în bani. Un ofițer superior(obercăpitan) - 384 forinți, un căpitan - 192 forinți, un locotenent de cavalerie - 112 forinți, iar un infanterist - 61 de forinți.

Celelalte grupe erau formate din veterani, invalizi, numiți "emeriti" și alte ocupații legate sau nu de viața militară, ca: preoții, învățătorii, meseriașii, numiți "egzempti", care beneficiau, și ei, de toate drepturile.

Economia din zonele grănicerești era bazată, după exemplul populației, deja, stabilite aici, pe creșterea vitelor, agricultură, pescuit, comerț intern și export.(Rezumat din cartea "Sârbi din Arad", a dr.prof. Ljubivoje Cerovici. Editura-Muzeul orașului Novi San și Uniunea Sârbilor din România, Filiala Arad, anul 2007)

I.2.GAI - PUNCT GRĂNICERESC- FILIALĂ CARTIER AL ORAȘULUI ARAD.

În zona actualului Arad, Mureșul avea mai multe brațe, cu multe zone mlăștinoase și mici insule între ele. Natura era darnică cu pășuni bogate și păduri răzlețe. Aici și în alte zone de pe valea Mureșului, dar nu numai, din migrațiile anterioare, în perioada de la secolului al VI-lea, dar în mod deosebit după intrarea turcilor în Balcani și a luptelor de la Marița (1371) și Kosovo Polje (1389) și până în sec.al XVII-lea, s-au format așezări populate, unele majoritare, altele minoritare, cu populație sârbă.

"Venind pe aceste meleaguri din patria de baștină, unde au avut o organizare bisericească bine încheată, biserica sârbă, având rangul de patriarhie, încă din 1346, și cu o viață bisericească-religioasă prosperă, emigranții sârbi s-au străduit ca aceasta să fie continuată și în condițiile noi de viațuire. Tradiția spune că în așezările lor nou întemeiate, sârbii, clădindu-și locuințele, și-au clădit concomitent și lăcașele de închinăciune, din materialul ce-l aveau la îndemână. Astfel și sârbii din Arad-Gai, (notă: din aceste locuri) și-au durat o bisericuță din pământ, nuiete și scânduri, acoperită cu stuf. Bisericuța a fost construită pe locul unde era și așezarea inițială a sârbilor din Arad-Gai,

adică mai înspre nord de așezarea actuală, la locul numit "Târșciara" (Stufăriș). Fiind construită din material slab, bisericuța n-a dăinuit mult. A dispărut fără urmă ca și așezarea de odinioară", se scrie în Istoricul Parohiei ort. Sârbe Arad-Gai (Inventar-pag 3, 1970) parohul bisericii, Svetozar Naidan.

Odată cu înființarea Graniței militare, unele terenuri au fost date ofițerilor, subofițerilor, dar și către militari din formațiile de grăniceri. Munca pe aceste domenii era executată atât de proprietari, împreună cu ceilalți membri ai familiei, sau de alți refugiați, bineînțeles, profitând și ei de privilegiile obținute de sârbii grăniceri..

Una dintre aceste proprietăți a aparținut sublocotenentului din cadrul Graniței militare, Tomașinski, venit aici din zona lacului Balaton, din localitatea Tomașda. Fost militar în armata maghiară, odată cu înființarea zonei de graniță, s-a înrolat în trupele de grăniceri, sub conducerea lui Tekelija. A obținut terenuri și, având și un venit bun, și-a construit o fermă de vite (a fost urmat și de alții), pe un teren din această zonă mlăștinoasă, care era cunoscut sub numele de Tomașinski Gai. Treptat, prima parte a numelui s-a pierdut și a rămas doar Gai - scrie în Monografia Aradului din 1912 (Somogyi Gyula-cap IX pag. 479) Moise Colarov, originar din Arad, în timpul acela Învățător la Oroșhaza. Urrmași din familia lui mai trăiesc și azi în Arad și Arad Gai.

Sunt și alte presupuneri privind numele locului, cum ar fi aceea că numele provine de la un localnic vestit pentru îndemânarea sa de a cânta la gaide, un fel de cimpoi foarte cunoscut ca instrument muzical tradițional. În monografia lui Lokotoș Otto se amintește că *"groful Merți, guvernator al zonei în 1723 (Szentklary 1879; 269) folosea denumirea de Gogai"*.

Formațiunile de grăniceri erau subordonate Unității 24 a Armatei.

Milivoi Burnaz (1906 – 2007), care a trăit 102 ani, în anul 2005 mi-a spus: *"Dincolo de drumul care duce la Iratoș, noi fiind lângă Mănastirea Simion Stâlpnicu, a fost o biserică mică, iar aici, mai în față este vechiul cimitir, al nostru este cel mare, iar dincolo de șanț, spre Criș (notă: Ier) este al românilor."*

In monografia lor, "Când Mureșul curge prin pana de scris", ediția Kriterion, 1991, București, Stevan Bugarski si Liubomir Stepanov ne pun la dipziție date importante despre Gai, începând cu venirea grănicerilor și până în zilele noastre. Iată câteva date despre grăniceri: Numărul grănicerilor în Arad și Gai la începutul sec.al XVIII-lea, era de 373. (Arad de-a lungul timpului, Editura U.S.R., Timișoara, 2004, Nr.5.I, L.J. Steoanov, S. Bugarski, situația demografică în valea Mureșului după migrația sârbilor în Rusia, pag 9).

Apoi, după pacea de la Pojarevaț, în 1718, care a dus la modificarea granițelor spre sud, în Banat, granița de pe Mureș nu mai avea rost, fapt pentru care, prin lege, a fost desființată în 1741.

Pierderea unor privilegii, prin desființarea graniței, a dus pe lângă mișcările de revoltă, la migrarea unei părți a granicerilor spre Rusia, o altă parte s-a mutat la noile granițe în Banat, iar o mică parte a rămas în locurile unde deja de peste patru decenii s-au așezat, construind gospodării proprii. ” 30 de familii din Gai chiar s-au mutat, în toamna anului 1750” (St,Bugarski C.M I pag.17)

Venirea la tronul Imperiului Habsburgic a împărătesei Maria Terezia duce la reforme fundamentale în toate sferele vieții. Așa se întâmplă și în Gai.



Mănăstirea Gai: 1912 și 2009

După construcția reședinței de vară a episcopului Sinesie Jivanovici, între anii 1760 – 1762, reședința, care cuprindea și o mică bisericuță, slujind ca loc de rugăciune atât pentru sârbii de aici, cât și pentru românii veniți în localitate în număr tot mai mare. Presupun că populația din vechea vatră, urmând noile legi și reglementări ale curții de la Viena, crescând, și ca număr, s-a mutat în zona apropiată a mănăstirii, în direcția de la mănăstire spre orașul Arad, cu străzi drepte, cu planuri de construcție avizate de organele competente.

Nu departe de Mănăstire era un cimitir (amintit și de Milivoi Burnaz), care, a avut o suprafață de aproximativ 1,5 hectare, din care 1 ha a fost cel sârbesc, iar 0,5 ha cel românesc. Ultimele urme de monumente funerare, cruci și plăci, s-au putut vedea până în anul 1990. Actualmente, terenul a fost dat ca lot compensator la retrocedări.

Plecarea grănicerilor, care, în realitate, erau mai mulți ca număr decât cealaltă parte a populației, rămasă aici, spre noile granițe sau spre Rusia, a micșorat numărul populației sârbe rămase din toată zona Mureșului. În anul 1780, în Gai, locuiau

112 familii, iar în 1828, numărul lor a crescut la 135 (Kovacs 1998;13).

I.3. CE VORBESC HĂRȚILE ?

Realizarea hărților a avut o motivație militară. În timpul Războiului de Șapte Ani, dus între 1756 și 1763, trupele austriece au simțit acut lipsa unor hărți precise. Ca urmare, feldmareșalul Daun i-a propus suveranei Maria Theresia, în 1764, să ordone ofițerilor din Statul Major General să cartografieze unitar toate țările componente ale Imperiului. Până la acea dată, realizarea hărților era atribuțiunea proprietarilor funciari, care comandau hărți ale proprietăților lor. În data de 13 mai 1764, după ce a primit încuviințarea suveranei, Consiliul de război (*Hofkriegsrat*) a dat ordinele de începere a primei ridicări topografice generale. Lucrările au început în Boemia și Moravia.

Ridicarea topografică iozefină, începută sub domnia Mariei Theresia, a fost terminată sub cea a lui Iosif al II-lea.

Hărțile erau desenate de mână și erau făcute la scara de 1 țol vinez : 400 klafteri vienezi (ceea ce corespunde aproximativ cu scara de 1:28.800). Variațiile de altitudine erau redată prin hașuri și nu prin curbe de nivel. Având la bază aceste ridicări topografice, s-au confecționat hărți la scara de aproximativ 1:115.200. Și acest set este considerat ca fiind parte din **Josephinische Landesaufnahme**.

În final, ridicarea topografică iozefină a avut ca rezultat peste 4000 de planșe, realizate în perioada 1764-1785. O parte dintre ele reprezintă **Transilvania**, cuprinzând și comitatul Arad, și, pentru prima dată, și zona Gaiului, punct de reper Mănăstirea. (Wikipedia - *Josephinische Landesaufnahme*. Fișier:Arad Josephinische Landesaufnahme pg23-31.jpg).

Inițial, setul de hărți a existat în numai două exemplare, unul pentru împărat și celălalt pentru conducerea militară. Ambele au fost ținute secrete. În funcție de talentul celor care le-au realizat, planșele diferă calitativ, atât grafic, cât și tehnic. Neavând o bază de măsurare comună, planșele nu pot fi asamblate într-o hartă mare.

Pentru a prezenta zona Gaiului, din harta de mai jos, din chenar, am extras coloanele 23, 23, 24 și secțiunile orizontalele 30, 31, 32, în nouă sectoare, cuprinzând și vecinătățile. Sectoarele laterale au fost reduse cu 50% pe lățime.

Fiecare pătrat are un cartuș, precum cel de jos și cuprinde coloana și secția din harta mare, iar în coloană " nume loc" numele localității prezentate (acesta este a Aradului), cât și scara de execuție.

căsătorilor ”, dar și de celelalte documente ale bisericii și multe centre administrative.

Acest ultim drum a fost și mult timp cel mai important spre Ungaria (granițe nu existau) din aceste locuri de la nord de Mureș.

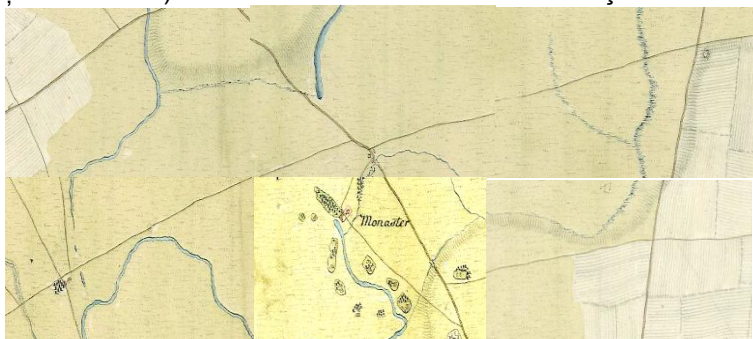

careul cu mănăstire

Această hartă prezintă (formată din 6 segmente ale careului 23-31) zona Aradului, cu mănăstirea-Gai, în careul de culcare mai închisă.(notat).

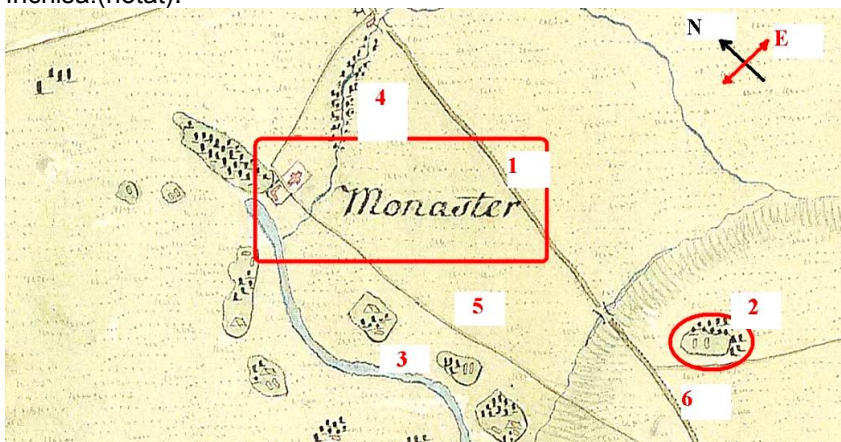

În documentele cercetate, nu există o legendă care să explice semnele trecute (cu excepția unor ”ghilimele”, care atenționează: teren mlăștinos), dar, se recunosc desene de case, biserici, râuri, poduri, drumuri, fântâni, pâlcuri de pomi. Sunt prezentate localitățile, sălașele, dar și colinele, în scris.

Explicațiile numerotării, geografic și administrativ, ale acestui detaliu din harta mare, cu notațiile existente (am adăugat punctele cardinale inexistente pe harta originală) după cum urmează, cu numărul :

1. Reședința de vara a episcopului Sinesie Jivanovici, cu biserica care există, și acum, actuala Manăstire Gai. În vecinătatea ei, este reprezentat un pârâu (4) probabil lera de azi;
2. Zona care, după cele prezentate anterior, este presupusul prim așezământ al sârbilor, aici numit „ Stufăriș „ (Târșciara);
3. Zonă cu case, datând din perioada imediat următoare construcției manăstirii. Se disting case înșirate de-a lungul unui drum, care, cu siguranță, este strada Dunării de azi (5), dar și a unui braț al Mureșului, secat cu timpul, care, însă, a ajutat la menținerea zonei mlăștinoase (a râurilor actuale);
4. Pârâul, care și cu parcursul, său, în celelalte sectoare ale hărții mari, este, în mare, cursul leraului;
5. Drum sau poate, deja este stradă (Dunării), care se unește cu drumul ce duce la Turnu, și mai departe, la Batania (6). Din hartă nu rezultă că peste pârâul lera există pod în dreptul manăstirii;
6. Drumul care leagă Aradul de Batania, din sectoarele 23-31 (Arad) trece pe linia de demarcație cu sectorul 23-30 și continuă în sectorul 22-30 prin Turnu la Batania. Îl putem identifica pe un traseu actual al drumului, care duce spre Variaș (spre nord) și trece pe actuala stradă a Poetului, mult mai drept, având punct de intersecție și cu drumul spre Sântoma (apus), acesta fiind, în aceea perioadă, drumul principal spre Pecica (actuala cale Aurel Vlaicu în zona UTA), și care, spre sud, continuă apoi la Arad.

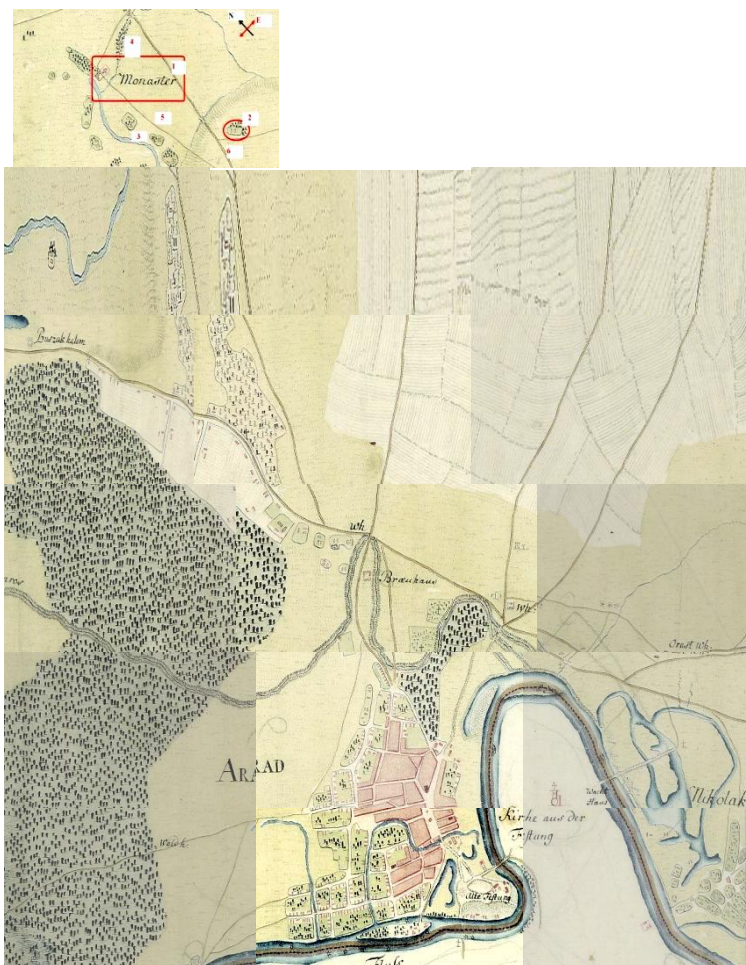

Harta, reprezentând zona Aradului, cu drumurile de legătură spre Gai-Turnu, Curtici, Sântana, Șiria și Micălaca.

În 1807, concluzia militarilor din armata habsburgică a fost că hărțile nu erau corecte, fapt care a demarat a doua campanie de ridicări topografice, din ordinul lui Francisc I al Austriei, denumită "Ridicarea topografică franciscană" (*Franziszische Landes, sau II katonai felmérés*). Perioada a fost între anii 1811 și 1869, iar pentru Ungaria, unde era și zona noastră, între 1819 – 1869.

Harta, care este prezentată pe Internet, folosind denumirea din paranteză de mai sus, este o comparație cu ceea ce este astăzi. Reținem numele de Gaja, amintit, și, deci, confirmat, al guvernatorului Merți.

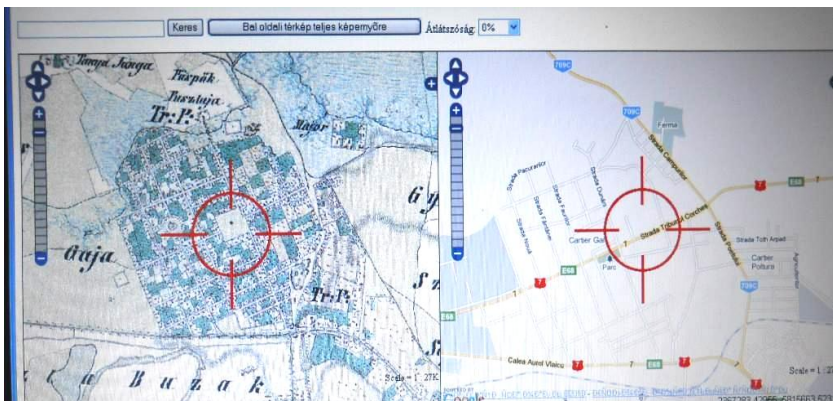

Harta, cu o vedere în întregime a Gaiului, având în dreapta harta actuală



Harta, comparativă cu cea din 1782-85, ce cuprinde legătura cu Aradu

Putem observa, în Gai, dar și în cartierele noi (se observă pe hartă și Pârneava - Prnjavor), o dezvoltare rapidă a zonei, apariția străzilor în format modern, drepte.

În jur de optzeci de ani s-au realizat multe lucruri evidente, majoritatea din acestea au rămas și până azi.

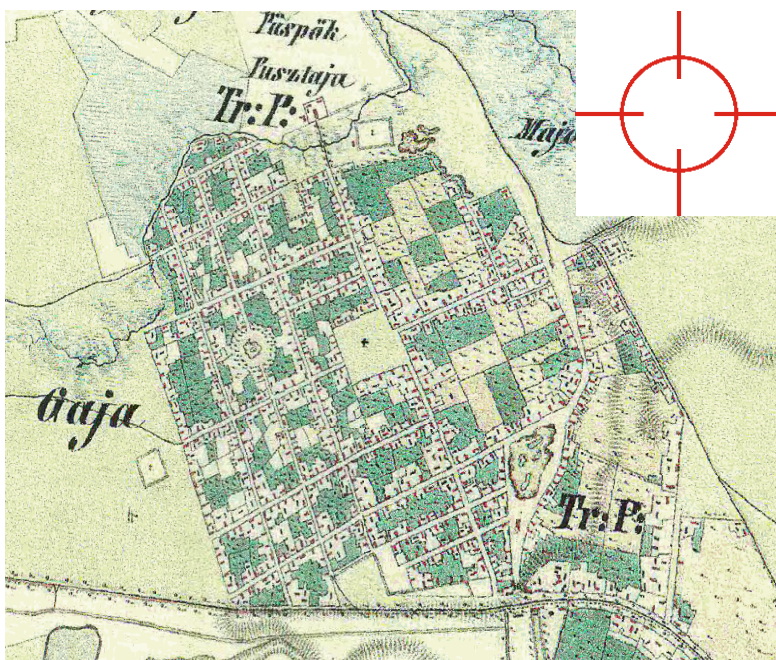

Harta Gaiului, realizată din 11 segmente mărite

Se poate vedea Mănăstirea, cimitirul vechi, imediat în apropiere, strada Dunării, dar și celelalte străzi, iar central, locul gol, doar cu o cruce, fosta Piață "Sf. Ioan". Acel semn poate fi o biută, harta fiind militară, sau chiar semnul viitoare biserici sârbești, având în vedere anul foarte apropiat al construcției acesteia, 1870-1871.

Lipsește străzile actuale, Colțunaș, Zambilelor și altele de pe partea dreaptă a localității, privind spre mănăstire. Mlaștinile s-au redus ca suprafață.

Pârâul Ier este bine conturat, peste acesta existând un podeț pentru comunicare, în dreptul Mănăstirii.

Progresul, în general, dar și dese războaie, care din păcate, au cea mai mare influență asupra lui, a forțat declanșarea celei de-a treia acțiuni de ridicări topografice în Imperiu, cunoscută sub numele de "Dritte, sau Franzisco- Josephinische Lanesaufnahme."

Harta Ungariei a fost prezentată sub și împărțită în careuri, iar în careul marcat, se afla și zona Aradului.

Din careul încadrat, am reprezentat o parte comparativă cu cea din primele doua ridicări topografice, față de care observăm apariția drumului spre Pecica, direct, cu intersecția în direcția Turnu-Batania . În detaliul reprezentând Aradul, se disting actualele cartiere, mai puțin Bujacul.

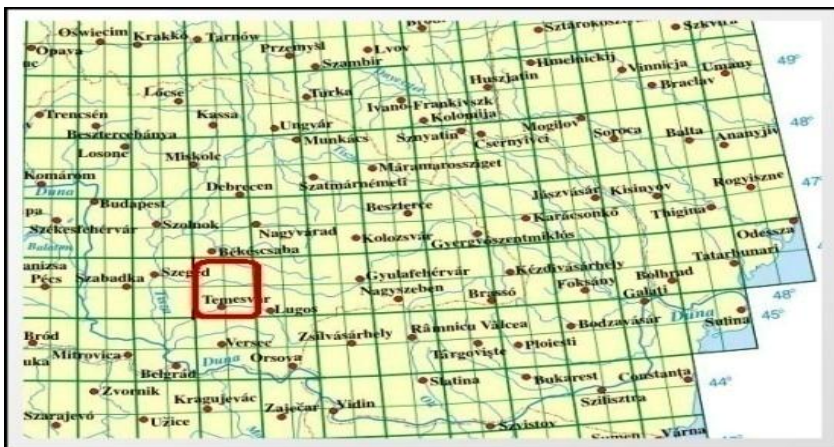

Harta Ungariei cu comitatul Arad încadrat

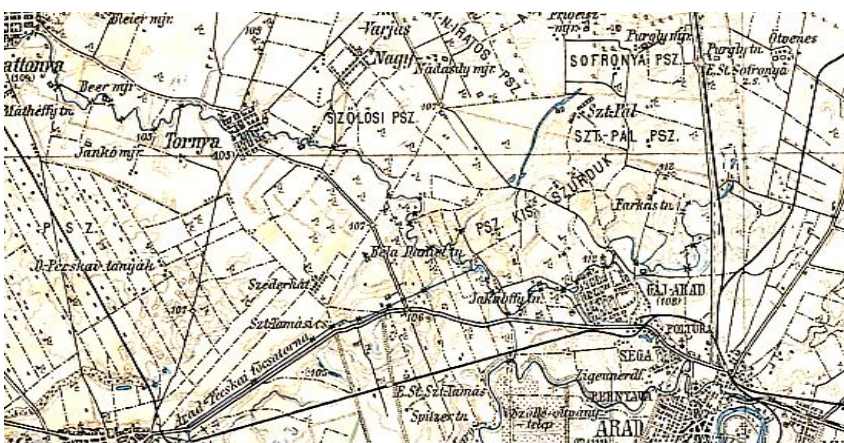

Harta care prezintă drumurile către Arad și celelalte localități



Harta Aradului cu cartierele ei, mai puțin Bujacul

Din această nouă hartă, nu distingem modificări în Gai. Cu siguranță, însă, apar noi construcții, înregistrări ale caselor, pe care le vom analiza mai târziu. De remarcat că nici în această hartă nu este reprezentată biserica sârbească.



La un veac de conviețuire comună, în aceeași biserică, a creștinilor ortodocși cea construită pe timpul lui Sinesie Jivanovici, în urma despărțirii ierarhice, s-a convenit ca sârbii, fiind în număr mai

mare, iar biserica fiind mică, să-și construiască o biserică nouă, a cărei construcție a început în anul 1870 și s-a terminat în anul 1871, purtând hramul Schimbării la Față, având pe iconostas icoana care reprezintă " Schimbarea la Față".

Име сокака – Numele străzii –Utco				
	Româneste - Румунски		Српско	Мађарско-
	Vechi	actual		Până
1	Păcurarilor	Păcurarilor	Чобанска	Iuhasz
2	I. Creangă	I.Creangă	Оровил	Orovil
3	Sârbească	Anton Pann	Српска	Szerb
4	Măgurele	Măgurele	Ритска	Ret
5	Tribunul Corcheș	Tribunul Corcheș	Чордо	Csordo
6	Pajiștei Matrozov	Stefan Tenețchi		
7	Hatman Arbore	Hatman Arbore	ХатманАрборе	Szegled
8	Bogdan Voievod Zoia Kosmodemianskaia Ioan Suciu	Bogdan Voievod		Temeto
9	Gheorghe Doda	Gheorghe Doda	Румунска	Olah
10	Grădinarilor	Grădinarilor	Мађарска	Magyar
11	Aurel Vlaicu	Aurel Vlaicu	Печанска	Pecskoi
12	Câmpineanu	Câmpineanu	Прва улица	Legelosor
13	Fântâni	Fântâni	Бунарска	Kut
14	Faurilor	Faurilor	Ковачка	Kovacs
15	Bisericii Kalinin	Dunării	Црквена	Templom
16	Fagului Justinian	Fagului	Зечија	Nyul
17	Domnița Anița	Zambilelor	Кратка	Kurta
18	Nouă	Nouă	Нова	Uj
19	Meșterul Manole	Meșterul Manole		Homok
20	Concordiei	Concordiei		Huszar
		Laptelui		
		Grozăvești		Jak
		Iederei		
		Colțunaș		
21	Poetului	Poetului		Libas-dulo
22		Piața Ghizela		Gizelo ter

23		Corbului	
24		Pț Sf. Ioan *	St. Janos ter

Această hartă este parte componentă a lucrării “ Arad Szab. Kir. Varos LEIRASA”, adică Arad, Oraș Regal Liber – DESCRIERE, scrisă de Somogy Gyula, în anul 1913.



Harta, întocmită în deceniul întâi al secolului trecut, are trecute numele străzilor, dar și câteva clădiri importante, cum ar fi Școala de Stat notată cu <1>, apoi Mănastirea, Vechiul cimitir, Fabrica de alcool - Neuman, dar și o mica eroare, în legenda hărții, pentru cei care posedă harta în întregime, în loc de Biserica Sârbească, din centrul Gaiului, a fost trecută Școala sârbească.

Sigur toate notațiile au fost în limba maghiară, iar aici sunt în limba sârbă.

* Piața "Sf.Ioan", nu mai există. Casele aparținătoare au fost transferate pe noua stradă Colțunaș și pe strada Hatman Arbore. Paralel cu Biserica ortodoxă Sârbă, se situează Piața Gai, care, un timp, a funcționat ca piață cu mese de beton. Acum este amenajat un loc de joacă pentru copii.

Capitolul II : VIAȚA COMUNITĂȚII SÂRBE DIN ARAD GAI

Vehemența ” ZULUMULUI”, adică a violenței, tiraniei, abuzului otoman, care a început încă de la sfârșitul secolului al XIV-lea, crescând în timp, s-a soldat cu migrații sporadice sau organizate. Revoltele, care au scos în evidență conducători ca Pera Seghedinaț sau Iovan Nenad, au avut un efect de moment. Ele se încheiau, în general, cu înăbușirea lor și erau urmate de represalii.

Biserica, era o instituție bine organizată, dar și aceasta era agresată. Putea să organizeze acțiuni pentru salvarea sau reducerea la minim a efectelor acestor acțiuni ale otomanilor, dar și ale altora, fie ei chiar creștini, îndreptate împotriva poporului sârb, dar și împotriva celorlalte popoare creștin ortodoxe din această zonă.

Organizată cu cinci secole înainte, de Sf. Sava, biserica a creat, în timp, personalități capabile să conducă această acțiune, care, judecând corect, a dus la multe rezultate pozitive. În organizarea ei, biserica ortodoxa, și voi sublinia ORTODOXĂ, în Imperiul Habsburgic, având numărul credincioșilor sârbi majoritar, și-a numit conducători din rândul acesteia (dar nu numai), înarmându-i cu cunoștințe temeinice, pentru păstrarea credinței și apărarea credincioșilor.

De aceea, când vorbim despre comunitatea sârbă din Gai, ne referim în primul rând, la documentele bisericii, ele exprimând viața, mersul ei de-a lungul secolelor de existență a sârbilor aici.

Pornind de la Patriarhie, urmând apoi Episcopia, Vicariatul, Prezviteriatul, ajungem la Parohie, ca nucleu în ierarhia bisericească, ca un întreg al unei comunități de oameni de aceeași credință și neam dintr-o localitate, fie ea sat sau comună, ca formă administrativă. Acestei categorii îi aparțineam, și noi, locuitorii din Gai. Dar nu trebuie să uităm nici casa, familia, adică, mica biserică..

La conducerea parohiei este Adunarea Generală (skupștina), având un președinte, un vicepreședinte și secretar (perovodja) cu sarcina de a întocmi "Procese – verbale". Membrii ei erau aleși, în general, pe 6 ani, cu alegeri periodice la 3 ani, pentru schimbarea unei jumătăți din numărul de membri, sau pentru schimbarea unei treimi din membri, din 2 în 2 ani (în funcție de hotărârea Adunării Generale). Numărul membrilor Adunării Generale, era în funcție de numărul membrilor comunității și procentual stabilit de instituția superioară.

Apoi, urmează Comitetul (Consiliul) Bisericesc (Țârkveni odbor), parte executivă, cu președinte, vicepreședinte, secretar și membri, în număr stabilit pe același principiu ca la Adunarea Generală, dintre membri aleși ai Adunării Generale. Ședințele acestor 2 grupări erau la Adunarea Generală: cele ordinare de 2 sau de 4 ori pe an, iar cele extraordinare, în funcție de evenimente.

Comitetul Bisericesc avea aceste întâlniri mult mai frecvent, chiar și săptămânale. Temele discutate se refereau la toate aspectele vieții bisericii. Iată-le pe cele mai importante:

- alegerea preotului (cerere la Eparhie pentru preot nou sau, după caz, pentru înlocuirea celui vechi), în general, prin concurs:

- alegerea celorlați angajați ai bisericii, cum ar fi : episcopii, în număr de doi, crâșnicul, cântărețul (sau cântăreții), casierul parohiei, prescurăreasa, pe o perioadă de un an. Salariile se stabileau chiar prin negociere, cu plata în bani dar și cu drepturi în produse, sau în suprafețe de pământ arabil ori fânețe. Erau situații în care se asigura și locuință pentru unii angajați, cu plata chiriei sau nu.

Învățătorul beneficia de locuință, ca parte componentă a contractului de muncă, cât și de lemnele necesare pentru încălzirea ei. Dispunea de grădină și anexe pentru animale;

- arendarea pământului, angajarea de lucrări de investiții sau reparații intra tot în sarcina Comitetului Bisericesc, și, în funcție de complexitatea lor, erau prezentate pentru analiză și aprobare Adunării Generale și chiar Episcopiei (secția administrativă).

După unirea cu organele de conducere și administrare a școlii, denumirea acestora s-a schimbat, înglobând în denumirea existentă și cuvântul "școlar " (Comitetul Bisericesc și Școlar al Parohiei Sârbești) din Arad-Gai. Adunarea Generală a rămas cu atribuția de-a alege un președinte, casier și administrator, dar și de a aproba sau respinge numirea unui învățator sau demiterea celui în funcție, după informarea și acordul, prin decizie, a Inspectoratului Școlar. Aici trebuie menționat că atât alegerea preotului, cât și cea a învățătorului se făceau după un examen. Comisia de examinare era numită de forul superior.

Documentele referitoare la notarea "Proceselor – verbale" ale ședințelor acestor organe datează din 1878 și se găsesc în arhiva Bisericii Ortodoxe Sârbe din Arad-Gai. La sfârșitul secolului al XIX –lea când s-a ordonat arhiva bisericii din Gai , au fost cerute în mai multe rânduri Parohiei Române pentru copierea datelor, registrele din perioada petrecută în comună, dar au fost refuzați.

Protocoloalele privind botezurile, decesele și căsătoriile , de la începutul sec.al XIX-lea, se găsesc, o parte la Arhivele Statului, până

în anul 1896, iar celelalte în arhiva Bisericii Ortodoxe Sârbe din Arad-Gai .

Viața bisericii s-a confundat mult timp și cu o parte a vieții membrilor comunității. Multe documente ale administrației locale erau trimise către Comitetul Bisericesc, pentru ca acesta să le aducă la cunoștința enoriașilor conținutul lor și eventualele explicații necesare.

Trebuie reținut că biserica a fost cea care ne-a ținut în jurul ei, dar nu trebuie uitați credincioșii, care au ținut-o în viață tocmai prin prezența lor, prin plata cultului, dar, mai ales prin donații.

II.1. Perioada 1870 – 1955

II.1.1 Perioada 1870 - 1905

Vom face o călătorie, cu date concrete, referitoare la organizarea și conducerea comunității bisericești și, în general, despre sârbii din Gai, de la 1878, până în zilele noastre prin documentele existente, dar și prin participarea membrilor comunității.

Anul	Preot	Epitrop	Crâsnic	Cântăreț	Preș. Bis. Com.
1870	Mihailo Putnic	Georgie Nețin	George Tirsin	Sava Tirsin	Mihailo Putnic
1					
2					
3					
4					
5					
6		Iova Nețin			
7					
8					
9	Iovan Acimov Roța Jivoinov				
1880	Dimirtie Coici	Lazar Docmanov Mișa Pain			
1					
2					
3					
4					
5					
6					
7	Mihailo Stefanov George Popici (3 luni) Ioța Timotici				
8		Capelan Spiridon Obercnejevici			
9 mai					Iova Nețin

9-mai 1890	Cap. Serghie Şakrak Minici	Lazar Docmanov Jica Seceanski			
1	Isidor Nicolici				Isidor Nicolici
2					Ioţa Neţin
3	Samuil Popovici	Uroş Neţin			
4	Mitrofan Şoimoşan	Jica Seceanski			Mişa Neţin
5	Isidor Mihailovici				30.10.1894 Sava Savin
6	Luca Dojudici				
7	01.03.1897	Iovan Neţin			Mija Ivanov
8	Georghie Vuici	Mihailo Ostoin			15.11.1898
9					Mişa Neţin
1900					
1	Aprilie 1903	Jica Seceanski Sava Jivanielov			
2		Sava Jivanelov Mihailo Ostoin	Petar Boşniak		24.10.1903
3	01.04.1903 Stevan Giurcovici				
4		Sava Jivanelov Mladen Katici		01.01- 01.05.1905 Caterina Radovanovici	24.10.1903 Velemir Stefanov 12.05.1905
5					

Această călătorie are trei perioade distincte:

- prima, între 1710- 1762 (cuprinsă la capitolul Istoric), şi din 1878 până în anul 1955, perioadă legată strâns de viaţa bisericească, până când comunitatea predă (i se iau) toate proprietăţile dobândite de ea, pământul, şcoala şi „Sala”, doar biserica şi casa parohială îi mai rămân.... dar şi CREDINCIOŞII;

- a doua, perioadă 1955 – 1989, când viaţa bisericească şi tradiţiile existente se vor menţine, cu o micşorare treptată a participării credincioşilor, influenţate de factorii politici, dar şi de cei demografici din perioada menţionată. De aceea, vom exemplifica fiecare tradiţie de la primele date scrise, existente până în zilele noastre, respectând cronologia;

- a treia perioadă, din dec.1989 >încoace, ultimii douăzeci de ani.

Datele provin, cum am precizat mai sus din "*Procesele-verbale*" întocmite, la şedinţele Comitetului Bisericesc şi, respectiv Adunării

Generale. De menționat că sunt și dosare anuale, cu corespondența spre și de la biserică.

Trebuie menționat, de asemenea, că în protocoalele existente la Arhiva Națională am putut stabili și preoții din perioada 1819- 1870, preoți la biserica din cadrul reședinței de vară a episcopilor Aradului, astăzi la mănăstirea Gai. Aceștia, cu data primei prezențe în protocol, sunt : 1820 - George Vasilevici, 1830 - Ivan Petrovici, 1832 - George Georgevici și Nichifor Atanașcovici, 1834- Petar Ianoșevici, 1837 – Arcadie Brădean, 1846 – Mișici Demeter(Dragomir). După anul 1832, apar doi preoți permanent.

Pentru modul de desfășurare a mersului acestei monografii, am ales perioadele de prezență a preoților, ca parohi ai bisericii. Tabelele întocmite pe aceste perioade, chiar și cu mai mulți preoți, prezintă pe cei antrenați cu responsabilitate în perioada respectivă, adică, și : episcopii, crâșnici, cântăreți și președintele Comitetului bisericesc. Deci

.....

03.12.1878:

Președintele în funcție, preotul Mihailo Putnic, convoacă ședința Adunării Generale, în care, din membrii comunității prezenți aici, vor fi aleși membrii Adunării Generale, ai Comitetului Bisericesc, președintele, vicepreședintele și secretarul.

Ca membrii ai Adunării Generale, au fost aleși, în unanimitate :

1. Alexa Seceanschi; 2. Milan Neșin; 3. Laza Docmanov; 4. Ivan Acimov; 5. Iova Neșin -junior; 6. Mita Catic; 7. Jica Seceanschi; 8. Arsa Ostoin; 9. Ivan Neșin - senior; 10. Mija Stefanov; 11. Roța Jivoinov; 12. Iova Neșin; 13. Mladen Rujici; 14. Sava Tirsin; 15. Petar Tirsin; 16. Mija Ostoin; 17. Jivoinov Stefanov; 18. Vasa Ivanov; 19. Ghiga Cuzmanov; 20. Proca Pain; 21. Mia Pain; 22. Mita Petrovici; 23. Ioța Vlaikov; 24; Toda Marinkov; 25. Ivan Tomici; 26. Mita Arsenov; 27. Ievrem Klaiici; 28. Orestie Stefanov; 29. Sava Burnaz; 30. Andria Vlaikov;

Acești 30 de aleși l- au propus și votat pe parohul bisericii, Mihailo Putnic, ca președinte, iar din rândul lor, pe Ivan Neșin – junior, ca vicepreședinte. Ca membrii ai Comitetului Bisericesc au fost aleși : 1. Laza Docmanov; 2. Arsa Ostoin; 3. Ivan Acimov; 4. Mita Catic; 5. Ivan Neșin- senior; 6. Jica Seceanschi; 7. Mladen Rujici; 8. Miloș Neșin; 9. Ivan Tomici; 10. Mia Stefanov; 11. Ioța Vlaikov; 12. Roța Jivoinov.

Comitetul a propus ca secretar (перовођа) pe Ivan Acimov. Sarcina acestuia era întocmirea proceselor- verbale ale ședinței. Apoi, s-a ales și Com. Școlar, în următoarea componență: 1. Ivan Neșin – junior; 2. Miloș Neșin; 3. Mita Isacov; 4. Alexa Seceanschi; 5. Arsa Ostoin; 6. Mia Pain. Președinte Ivan Neșin - Junior, casier și

administrator, Arsa Ostoin. În caz de deces, se alegea imediat un înlocuitor.

Iată problemele importante ale acestor aleși, în perioada de 6 ani ai mandatului:

Prima observație, pentru a nu repeta de " n " ori aceleași nume, este faptul că acești aleși pe perioada de 6 ani nu au absentat. Cu timpul acest lucru nu a mai fost atât de laudabil.

- Verificarea situației financiare era principala sarcină a Comitetului Bisericesc. Lunar, trimestrial și anual, se cerea epitropilor să prezinte situația veniturilor și cheltuielilor, documentele justificative, datornicii și datoriile, iar casierului, de asemenea, actele de casă, chitanțele și bineînțeles să prezinte banii existenți în casierie.
- Erau delegați 2 membri ai comitetului să verifice exactitatea și legalitatea lor. Apoi, aceștia prezentau rezultatul verificării, iar în anumite cazuri cereau și justificările de rigoare. Actele cu raportul Comitetului Bisericesc se înaintau Adunării Generale, care le reverifica, trimițându-le Comitetului Administrativ al Eparhiei Timișoara spre aprobare.
- Anual se întocmea un "Buget de venituri și cheltuieli" de către Comitetul Bisericesc care urma drumul prezentat mai sus. Orice modificare avea același traseu și trebuia competent justificat.

18.08.1879 :

Se aleg 3 delegați, Pavel Vlaicovici, locuitor al Aradului- Gai, Vasa Ivanov și Ivan Vlaicov, localnici, " ...deoarece comunitatea noastră numără peste 600 de suflete, conform ordinului regal din 20 mai 1871 avem dreptul la 3 reprezentanți să fie participanți la Adunarea reprezentanților din Arad, la o dată ce se va anunța, care împreună cu reprezentanții altor comunități sârbești din zonă, pentru alegerea deputaților poporului sârb la Soborul Sârbilor din Imperiu ." a prezentat preotul Mihailo Putnic.(reg. de p.v. 1878 – 1895, pag.7).

Pentru a confirma prezența celor peste 600 de suflete, dar și pentru a confirma, în viitor, statornicia familiilor, din registrul de evidență a taxei școlare, unde în anul 1878 sunt înregistrate 145 de familii plătitoare, prezentăm un tabel al populației pe bază de taxă școlară. Populația era împărțită în 6 clase, după nivelul taxei.(aceasta fiind în funcție de starea materială). Iată cele 145 familii grupate după taxa școlara:

Tabela 1

nr crt.	nr cas	Numele și prenumele	Nr. cas	Numele și prenumele	Nr cas	Numele și prenumele
Clasa I 5,5 forinți			Clasa II 4 forinți		Clasa III 2.5 forinți	

1	359	Iovan Acimov	528	Sava Burnaz	464	Mita Catici		
2	551	Vasa Ivanov		Ioța Vlaicov	445	Ața Ostoin		
3	447	Mita Ivanov	485	Mirco Docmanov	352	Ghiga Cuzmanov		
4	216	Uroș Nețin	551	Laza Ivanov	408	George Topici		
5	334	Vasa Arsenov	217	Sava Nețin	449	Mirco Petrovici		
6	303	Ioța Pain	427	Pava Nețin	304			
7	492	Laza Docmanov	450	Giulca Savin	303	Ioța Pain		
8	435	Costa Arsenov	440	Lela Ostoin	306	Mita Petrovici		
9	513	Toda Marincov	446	Soca Petrovici	430	Iosif Savin		
10	429	Roța Jivoinov	314	Mia Pain	519	Mia Stefanov		
11	428	Iova Nețin- jun	381	Alexandra Baici	475			
12	436	Miloș Nețin	217	Iova Nețin - sen	439	Jica Seceanschi		
13	426	Jivco Nețin			573	Jiva Stefanov		
14	448	Alexa Seceanschi			398	Vasa Ședici jun		
15	339	Orestie Stefanov			433	Vasa Ședici sen		
16	450				461	Laza Tornianschi		
17	304	Marincov-			382	Petar Tirsin		
18						Pera Iovanov		
19					476	Iva Lekin		
20					533	Petar Brzovan		
21					574			
22						Radoje Arsenov		
23					578	Laza Seceanschi		
24						Rada Crăciun		
25					421	Ioța Ilici		
26					485	Sava Boșniac		
27					344	Oreste Predzanov		
28						Mima Jivoinov		
29					409	Jiva Savin		
30					483	Nica Boșniac		
Total clasa I + II + III класа = 59 de plătitori								
Clasa IV – 1,50 forinți								
1	327	Iova Tirsin	3	135	Iova Jivoinov	5	404	Iova Savin
2	307	George Tirsin	4	405	Mania Tirsin	6	378	TanasieVlaikov
Total clasa IV = 6 plătitori								
								Clasa VI -0,5 fori. locatari în chirie Iova Șandici

1	428	Ana Neţin		
2	411	Jivco Tirsin		George Damianov
3	565	Paia Petrovici		Joţa Bria
4	412	Cristina Şandici		Laza Vlaikov
5	406	Paia Isacov		Milentie Rus
6	550	Stana Alexin		Todor Isacov
7		Sava Iovanov		Aron Baici
8	491	Mita Docmanov		Costa Baici
9	513	Стой Теодор Stoi Teodor		Teresca Tirsin
10	264	George Iovanov – sen		Svetozar Neţin
11		Ioţa Simulov		Costa Armaţchi
12	689	Vinca Paina		Milca Arsenov
13	313	Jiva Pain		Iliia Ţvein
14		Sida Cuzmanova		Sava Claiici
15	500	Andria Vlaicov		Pera Nichici
16		Nica Simulov		Alexa Neţin
17	606	Stepa Jivanelov		
18	424	Laza Jivanelov		Mania Savin
19	626	Sava Jivanelov		Ţvetko Ledici
20	547	Proca Docmanov		Agata Stanoiev
21	423	George Gulaş		Iova Armaţchi
22	452	Petar Neţin-kolar		Laza Armaţchi
23	441	Ievrem Claiici		Jiva Giraşchi
24	330	Nica Tirsin		Mita Berar
25	547	Iliia Docmanov		Jiva Lupşici
26	533			
27	443	Stevan Beliaţ		
28		Iova Radivoi		
29		Mirko Timotici		
30		-----		
31		Mita Neţin –sălaş		
32	512	Ioţa Docmanov		
33		Laza Ostoin		
34		George Mişici		
35		Gaia Vuici		
36		Sava Nikolovici		
37	481	Marinco Boşniac		
38	333	Ranco Savin		
39		Joţa Mudrici		
40		Vichentie Lechin		
41		Laza Popovici		
42	482	Laza Romanov		
43		Nicola Pain		
44		Iova Tomici- jun		
45	499	Mita Jivoinov		
46		Marina Savin		
47		Jiva Arsenov		
48	326	George Tirsin –sen		
49		George Isacov		

50		Petar Pain			
51	125	Sava Petrovici			
52	448	Toma Șandici			
53		Mita Arsenov			
54		Mirco Docmanov			
55		Sava Tirsin-cantor			
Total clasa IV + V = familii					
TOTAL GENERAL = 145 FAMILII)					

Cu caractere întărite sunt numele de familie existente și la această dată.

Din capitolul *"Schimbări etnografice"*, al cărții **"Sârbii din Arad"** pag 308, primim informația că în 1847, în Gai, trăiau 1537 de sârbi.

La recensământul din 1878, în Gai, au fost înregistrați **632 de sârbi**, fapt confirmat și de tabelul de mai sus.

Tot din această carte notăm și datele recensămintelor ulterioare din Arad, pe care, la momentul respectiv, le vom confirma prin documente.

În 1900, Aradul are 56.260 locuitori, din care 35.531 sunt maghiari, 9.556 români, 5.463 nemți și **1.439 sârbi**. În Gai, trăiau 2.796 locuitori, din care 1.039 maghiari, 725 români și **792 sârbi**.

În 1911, în Gai, trăiau **904 sârbi**.

În 1938, populația Aradului număra 63.183 de locuitori, din care 25.997 români, 19.695 maghiari, 19.694 nemți și **716 sârbi**, iar în Gai, din cei 3.960 de locuitori, 2000 erau maghiari, 1200 români și **725 sârbi**

08.01.1880:

La cererea președintelui, epitropul 1 Ivan Acimov, prezintă actele financiare pe anul 1879, împreună cu epitropul II Roța Jivoinov, care, după verificare, au primit felicitări. Pentru anul 1880, au fost aleși ca epitropi Lazar Docmanov și Mia Pain, cu 7 voturi *"pentru"*, iar cealaltă pereche, Ivan Vlaicov și Petar Tirsin a obținut doar 3 voturi *"pentru"*.

09.03.1880:

Vicepreședintele Ivan Nețin - junior, propune Comitetul Bisericesc la *"....cererea preacinstiului prezviter al nostru Gheorghie Nicolici de a ajuta Biserica din Mramoraci, care, din cauza sărăciei acestui an, nu poate să plătească ultima rata Parohiei Române."*

Comitetul Bisericesc aprobă suma de 6 forinți ca ajutor.

În acest an numărul familiilor plătitoare de impozite a fost de **153**.

25.03 1880

S-a confirmat Comitetul Școlar menționat mai sus.

08.06.1880:

Se recomandă, prin nota scrisă de către Comitetul Școlar Eparhial, ca *".. la sfârșitul anului școlar să aibă loc concursul pentru ocuparea*

postului de învățător la Școala din Gai, dar numai după regulile existente, lăsând la o parte sentimentalismul unor aleși”.

Răspunsul Comitetului Bisericesc din Gai a fost:” *...noi suntem mulțumiți de învățătorul suplinitor Velimir Lazici, dar dacă trebuie, numim o grupă de 4 reprezentanți ai Comitetului Școlar și anume: Laza Docmanov, Vasa Ivanov, Ivan Nețin - junior și Mita Catici, pentru ofertă și examinare*”.

Tot în această ședință, a fost numit ca secretar al Comitetului, învățătorul Velimir Lazici, cu un salariu de 12 forinți pe an.

18.01.1881:

Se stabilește verificarea actelor celor doi epitropi, iar pe data de 25.01.1881 se anunță concluzia verificărilor, actele sunt în totalitate și corecte. Se mai stabilește că rămâne Lazici ca învățător.

Numărul familiilor plătitoare de impozit a fost tot de **153**.

07.06.1881:

Prima reparație a bisericii, prezentată în volumul ” *Comorile noastre*” despre biserică-reparații. Se aprobă lucrarea.

26.10.1881:

Comitetul Bisericesc este anunțat că adunarea de alegeri pentru reprezentanții poporului sârb în Sobor se ține pe data de 30.10 1881 la Arad, iar Arad Gai, cu peste 600 de suflete, are dreptul la trei delegați. Au fost delegați Alexa Seceanschi, Laza Dokmanov și Velimir Lazici.

27.12.1881:

Se aleg noi epitropi. Primul rămâne Lazar Docmanov, iar al doilea, deoarece Mia Pain nu mai dorește, este ales Uroș Nețin.

03.01.1882:

Președintele Mihailo Putnic solicita înlocuirea membrilor în Comitetul Bisericesc, care au decedat : în locul lui Andria Vlaicov- Uroș Nețin, în locul lui Proca Pain – Vasilia Arsenov, în locul lui Petar Tirsin – George Mișici, iar la școală, în locul lui Mita Isacov – loța Vlaicov.

07.03.1882:

Prescurărița Manda Sucs, care face și curățenie în biserică, solicită mărirea salariului de la 35 la 40 forinți. Cererea se acceptă. În acest an , numărul familiilor plătitoare de impozit a scăzut la **152**.

18.04.1882:

Se aduce la cunoștință, prin circulara din 15.03.1882, că mandatarul Diacezanei din Timișoara, Gherman Iovanovici este înlocuit din motive de sănătate cu Ilia Ruvaraț.

Se propune:- repararea acoperișului școlii. Obținerea banilor necesari pentru această reparație prin vânzarea balastului din grădina școlii.

29.08.1882:

Președintele Adunari Generale și al Comitetului Bisericesc, dar și parohul bisericii sârbe din Gai, Mihailo Putnic, își ia ”*rămas bun*” de la

colaboratorii săi și mulțumește pentru perioada de colaborare de 12 ani.

- Vicepreședintele Ivan Nețin - Junior mulțumește pentru munca depusă, dar, imediat, propune numirea unei delegații, pentru a se deplasa la Timișoara, în vederea numirii noului paroh. Delegația a fost formată din Laza Docmanov, Mita Catici și Ghiga Cuzmanov.

06.12.1882:

În unanimitate, este ales , la propunerea lui Mihailo Putnic, ca președinte Ivan Nețin - Junior, iar în locul său, ca vicepreședinte, Mladen Rujici.

12.12.1882:

Președintele anunță că a primit Adresa I 334/G 414, ca răspuns la cererea pentru numirea unui nou preot, în Gai, în care se propune un preot din Arad, ca pentru o parohie de grupă facultativă.

Răspunsul Comitetul Bisericesc, aprobat în unanimitate, este că: "... nu se acceptă statutul de facultativ, deoarece există biserică proprie și casă parohială în stare bună".

24.04 1883:

Clericul Dimitrie(Mita) Coici se prezintă cu repartizarea Eparhiei din Timișoara, pentru postul de preot în Gai.

Impozitul a fost platit de **141**familii.

08.11.1883:

Membrii Adunării Generale și ai Comitetului Bisericesc, în unanimitate hotărăsc "... *că preotul Mita Coici nu poate nici cum rămâne preot în Gai din multiple cauze , iar plângerea împotriva lui va fi înaintată la Eparhie și Preasfinției Sale episcopului.*"

01.01.1884:

Se realeg epitropii – rămâne Laza Docmanov- Uroș Nețin.

În anul 1884, impozitul școlar a fost plătit de **146** de familii.

14.10.1884:

Se revine asupra plângerii referitoare la schimbarea preotului, amintind că .”In caz contrar, în comunitate, nu o să fie liniște și pot urma consecințe nebanuite ”.

Referitor la învățătorul Lazici, numai cuvinte de bine și se insistă pentru rămânerea lui la școală, iar pe data de 14 .01. 1885, este reales ca secretar al Comitetului Bisericesc.

Pe data de 24.02.1885, după un mandat de 6 ani, s-a ales noua componență a celor trei organe de conducere a comunității sârbe din Gai.

” Într-o continuă aclamație și unanimitate au fost aleși pe 6 ani următorii 26 de membri.” dintre aceștia, opt în Comitetul Bisericesc, cei subliniați în listă.

1. Iovan Acimov , 2. Uroș Nețin, 3. Iovan Nețin - Jun, 4. Ghiga Cuzmanov, 5. Ioța Vlaicov, 6. Sava Burnaz, 7. Vasa Ivanov, 8. Laza Docmanov, 9. Mia Stefanov, 10. Orestie Stefanov, 11. Ioța Timotici, 12. Ața Ostoin, 13. Mia Ostoin, 14. Laza Pain, 15. George Popici, 16. Jica Seceanschi, 17. Alexa Seceanschi, 18. Miloș Nețin, 19. Mita Catici, 20. Sava Savin, 21. Roța Jivoinov, 22. Jova Radivoi, 23. Laza Ivanov, 24. Ivan Savin, 25. Mirco Docmanov - Sen., 26. Mirco Docmanov-Jun..

Pentru Comitetul Școlar, au fost aleși: Vasa Ivanov – președinte, iar membrii: 1. Iova Nețin – jun, 2. Mladen Rujici, 3. Laza Docmanov, 4. Jica Seceanschi, 5. Mita Catici, 6. Mia Stefanov.

Urmează alți 6 ani de activitate pentru organele de conducere a comunității, și, în general a întregii vieți, chiar dacă fiecare familie avea viața și averea sa privată, toate însă legate prin taxe de Stat, Biserică și Școală.

Iată cum a evoluat numărul de familii sârbești, plătitoare de taxe școlare între anii 1885-1894 :

- 1885 – 146; - 1889 – 165; - 1892 -
 - 1886 - 160: - 1890 - 161 - 1893 - 164
 - 1887 – 162; - 1891 - 166 - 1894 - 170
 - 1888 - 166;

Anul 1899 aduce o nouă formă de evidență a diferitelor taxe. Comitetul Bisericesc primea ca sarcină și urmărirea și evidența impozitului pentru Stat. Atât Statul, cât și Biserica aveau o "cheie" de calcul a acestor taxe, ele stând la baza proiectelor de buget anuale.

Ca urmare a acestor modificări, în registrul de taxe, apar două rubrici noi, foarte importante, mai ales pentru a vedea numărul real al populației .

Trebuie remarcat, că, dacă în tabelul de mai sus, privind impozitul, Gaiul avea casele identificate după numere, acum, apar și nume pentru străzi.

Iată mai jos un asemenea exemplu:

Tabelul nr. 2

Nr. crt	Numele strazii	Nr casa	Numele și pronumele	Imp Stat	Taxa școlară	Taxă bis	Nr suflete	anul
	-----	492	Laza Docmanov					1878
	Fântâni	25	- " -					1899
		216	Uroș Nețin					1878
	Piața Sf, Ioan	16	- " -					1899

Табелул нр.3

Име и презиме Numele și pronumele	Адрес Adresa:		Бр. Душа Nr.Suf. 1899
	Бр. куће Nr. Casă 1878	Име и број куће Numele străzii și nr. casă 1899	
1	2	3	4
Алекса Алексин Alexa Alexin		Оровил – И Креанга Orovil – 14 I. Creangă	5
Димитрие Аћимов Dimitrie Acimov	359	Чордо 16 – 17 Тенецки Ciorda16-17 Tenetchi	4
Роџа Аћимов Roța Acimov		Чиорда - 15 Ciorda -15	4
Гавра Армаџки Gavra Armațchi		Црквена Bisericii- 45 Dunarii	7
Ђока Расенов Gioca Arsenov		Пијаса Sv. Јована 9 Pț.Sf.Ioan 9.	2
Коста Армаџки Costa Arsenov	435	Пијаца Св. Јована 9 Piața Sf. Ioan	6
Петре Берзован Pertru Berzovan	533	Црквена - 5 Bisericii – 5	2
Ника Бошњак Nica Boșniac	483	Бунарска - 17 Kut -Fântâni	2
Сава Бурназ Sava Burnaz	528	Чорда Ciorda - - 36	5
Јоџа Божи Ioța Bojin		Српска - 3 Sârbească- Anton Pann	5
Лаза Докманов Laza Docmanov	492	Бунарска - 25 Fântâni – 25	4
Марко Докманов MarcoDocmanov	485	Бунарска - 24 Fântâni – 24	6
Марко Докманов - м Marco Docmanov - j		Бунарска - 28 Fântâni – 28	5
Ђорђе Гулаш George Gulaș		Српска - 44 Sârbească - 44	2
Јоџа Илић Ioța Ilici	421	Српска - 4 Sârbească-4	2
Васа Арсенов Vasa Arsenov	334	Чорда Ciorda---	1
Ђорђе Јованов George Jovanov	264	Сеглед – 17,Hatman Arbore, Szegled 17	8

Мија Иванов Mia Ivanov		Чорда - 34 Ciorda – 34	5
Јован Јованов Iovan Ivanov		Оровил Orovil- I. Creangă 23	6

1	2	3	4	1	2	3	4
Младен Катић Mladen Catici		Српска 7 A.Pann	8	Жива Стефанов JivaStefanov	573	Чобанска Păcurarilor Iuhas 13	6
Миша Ћосић Miša Coici		Пт.Сф.Иоан	5	Велемир Стефанов Velimir Stefanov		Јепурелуи Зечија29 Njul	5
Викентије Лекин Vichentie Lechin		Оровил-13 I.Creangă	5	Ђока Савин Gioca Savin		Бисеричи Dunării36	3
Ђока Лекин Gioca Lechin		Оровил- 9	4	Теодор Савин Todor Savin		Бисеричи 16	6
Урођ Маринков Uroş Marincov		Оровил 25/26	4	Сава Савин Sava Savin		Бисеричи 43	2
Пера Маринков Pera Marincov		Faurilor -24	4	Јова Савин Iova Savin	404	Ret, 8 Ритска Magurele	3
Уд.Јове Маринкова Vd. Iova Marincov		Faurilor 23	1	Ђеорђе Савић George Savici		Szegled 18	2
Јова Нецин-Ст. Iova Neţin – sen	217	Пт.Сф.Иоан 14-15	10	Жлка Стефанов Jica Seceanschi	439	Бисеричи 25 Dunării	4
Јоца Нецин- Мл. Iova Neţin - jun	428	Пт.Сф.Иоан 14	8	Арон Сечански Aron Seceanschi		Бисеричи 34	7
Урош Нецин Uroş Neţin	216	Пт.Сф.Иоан 16	2	Лаза Сечански Laza Seceanschi	578	Păcurarilor 12	4

Кристина Нецин Cristina Nețin		Pț.Sf.Ioan 17	1	Јоца Симулов Ioța Simuluv		Szegled 11	6
Стеван Нецин Stevan Nețin		Sârb.1 A.Pann	3	Никола Симулов Nicola Simulov		Fântâanii 1	3
Арса Остојин Arsa Ostoin	445	Pecica 18 A Vlaicu	3	Сава Симулов Sava Jivanielov	626	Bisericii 39	7
Мија Остојин Mia Ostoin		Bis. 26	6	Лаза Живањелов Laza Jivanelov	424	Bisericii 15	7
Светозар Остојин Svetozar Ostoin		Bis. 25	7	Рада Живојнов Rada Jivoinov		Bisericii 40	6
Лаза Остојин Laza Ostoin		Faurilor 19	3	Софија Живојнов Sofia Jivoinov		Bisericii 22	5
Лаза Пајин Laza Pain	304	Epurelui 20 Fagului	6	Моисе Живојнов Moisie Jivoinov		Sârb. 22 A. Pann	1
МанјаПајин Mania Pain		- " -	-	Арон Тимотић Aron Timotici		Ciorda 8	2
Петар Пајин Petar Pain		Ciorda 44,45	3	Исидор Тимотић Isidor Timotici		Ciorda 8	2
Ђеорђе Попић George Popici	408	Ret – 12 Măgurele	3	Штева Тирсин Șteva Tirsin		Pț.Sf..Ioan1	4
Милентије Рус Milentie Rus		-----	10	Султана Тирсин Sultana Tirsin		Ui 29 Nouă	6
Мита Пужин Mita Pujin		Bisericii 21	4	Васа Тирсин Vasa Tirsin		Ciorda	-
Јова Подоба Iova Podoba		Sârb. 19	6	Васа Гулаш Vasa Gulaș		Bisericii 32	2
Јова Ружић Iova Rujici		Bisericii 33	3	Петар Труц Petar Truț		Sârb.. 38	6

Ђеорђе Шедић-С George Şedici- sen		Sârb. 34 A.Pann	5	Мирко Ћосић Mirco Ciosici		Orovil 1 I.Creangă	6
Ђеорђе Шедић-М GeorgeŞedici- jun		Fântâni 8	7	Милка Иванов Milca Ivanov		Sârb 27 A.Pann	3
Петар Шедић Petar Şedici- frate		- " -		Стева Савин Steva Savin		Sârb.. 30 A.Pann	2
Миа Стефанов Mia Stefanov	519	Orovil – 8	6				
Орестије Стефанов OrestieStefanov	399	Faurilor 34	5				

care, continuă și în tabelul nr.3, cu transcrierea a 75 de familii, care cuprinde adresa cu numărul de casă din 1878, dar și după 20 de ani, când familiile care mai trăiau locuiau, acum, pe străzi cu nume. La numele proprietarului de atunci, cu adresă cu număr, am adăugat și noua adresă cu numele străzii și numărul casei

Datele sunt binevenite pentru un studiu de identificare a poziției numerelor, caselor, după ce străzile au primit denumire.

La aceste 75 de familii, cu 326 de suflete, se adaugă încă 111 familii, cu 461 de suflete, dec,i total, 787 de suflete.

De menționat că, în registru, există câteva corecturi, fapt pentru care cifra de 792 locuitori sârbi menționată mai sus poate fie cea corectă.

Aceste date se pot găsi în registrele de evidență a plății impozitelor pe anii 1878 – 1891 și 1892 – 1904, din arhiva bisericii.

Care erau activitățile acestor oameni?

Un răspuns îl primim din cataloagele existente în arhiva Scolii Generale Nr.10 din Gai, unde era trecută și ocupația tatălui.

Majoritatea se împărțea în două grupe, agricultori (земљорадник) și muncitori cu ziua (надничар), dar tot în domeniul agricol. La unii



se specifică, însă, și ramura agricolă : grădinari, viticultori. Aceștia au fost, în general ,bulgari care s-au așezat în Gai spre sfârșitul secolului al XIX -lea. Printre aceștia și Calciu Hristin (în alte înscieri: Ristov și Hristov), cu domiciliu pe strada Păcurarilor 11, care este primul înregistrat în Protocolul de căsătorii la nr 5 din 23 mai 1898, cu " *prilejul căsătoriei cu Cristina Stefanov, fica lui Jica Stefanov, naș - Nicola Dragostinov, iar vornic(vătaf) George Șandici, locuitori ai Gaiului.* " Trebuie menționat ca în evidența preotului Iovan Dragoievici, la mijlocul deceniului IV, Calciu Ristov locuiește pe strada Câmpineanu 6 – 12 –



Casa de pe str. Câmpineanu 6-12 și cotul canalului Bidi .

(între cele două adrese menționate, a mai locuit și pe strada Orovi I-acum I. Creangă 14, unde"... *poseda o grădină de peste 1 ha . Apa pentru udat era în general folosită din canalul de scurgere a*

apelor din Fabrica de spirt și drojdie, cunoscut cu numele de Bidi, prescurtare din l. maghiară: Budosarok, adică canal mirositor, pe care sîrbii îl numeau și Beghei (notă : în zona aceasta , sudul Crișanei și nordul Banatului pârâiașele se numeau Ier (Er din L maghiară), iar canalele mai mici (folosit de sârbi) Beghei, nume primit de la canalul mare-Bega , nume însă uitat în timp. Pentru siguranța asigurării cu apă, era săpată și o fântână, imediat în apropierea rezervorului de acumulare a apei din Bidi" își aduce aminte Iovan Șandici, strănepotul lui Rista..

Canalul de evacuare a apelor din fabrica lui Neuman de o lățime de aproximativ 3,5 m și adâncime de 1,5m (cote de acum, canalul este fără apă) și se varsă în Ier, urmărește fidel conturul localității, având coturi la unghi drept, unul din acestea fiind chiar în dreptul casei lui Calciu Ristov, de la adresa amintită mai sus.

La ieșirea din fabrică și la capătul străzii Dunării pe canal s-au format două zone circulare de diametru 6 – 7 metrii, unde cu zeci și zeci de ani în urmă, localnicii , dar nu numai, veneu pentru tratament reumatic sau pentru a se scălda. Astăzi, Bidi, a deveni un important loc de tratament și agrement a acestei zone, bogate în ape termale.

Alți locuitori de origine bulgară găsiți în protocolul amintit au fost (perioada analizată 1898 – 1914): Nicola Constantinov, Iordan Constantinov, Constantin Petrov, Prvan Caravaci, George Dragostinov,

Hristov Chirov, George Nicolov. Ei locuiau după înscrieri " *la grădină* ", sau " *pe duleul...* " dar și în localitate. Cu timpul, s-au mutat în localitate. La unii, chiar au survenit corecturi ale numelui, probleme care se vor vedea în lucrarea privind arborii genealogici ai fiecărei familii.

Apoi meseriași:

- fierari: Mita Putici, str. Bisericii nr.19; Petre Truț, str. Sârbească nr.38;
- morari: Gavra Armațchi, str.Bisericii nr.45; Velemir Petrovic, i str.Scurtă nr 1

- meseriaș cu aptitudini multiple ca: zidari, tâmplari, dulgheri, tinichigii : loța Tirsin, Sava și Milan Jivanielov, dar și alții.

- căruțași : loța Iovanov, str. Bisericii 23 , Mirco Șandici, str. Sârbească

În anul 1904, în ședința din 18.04/01.05 se aleg membrii delegației din partea Bisericii Ortodoxe Sârbe din Arad Gai, pentru a participa la primirea festivă a Preasfinției Sale Episcopul Ortodox Sârb al Episcopiei Timișoara –Dr. Gheorghie Letici. Aceștia au fost: Mihailo Ostoin, Sava Burnaz, Mihailo Stafanov, George Ședici și Velimir Stefanov.

Ce a adus nou în activitatea bisericii și a școlii și ce putem concluziona pentru această perioadă?

În viața comunității. un rol important l-au avut preoții, unii în înțelegere cu comunitatea, alții în contradicție cu ea, unii harnici și doritori de dezvoltare și progres, loiali menirii lor, alții cu păcate.

Prezența ca preot, dar și ca președinte al Comitetului Bisericesc al lui Mihailo Putnic a avut o importanță deosebită în dezvoltarea bisericii, dar și a comunității sârbe din Gai. Principala lui sarcină a fost tocmai formarea comunității bisericești. Noua biserică trebuia să-și aducă credincioșii în mijlocul său, având în vedere despărțirea de cei cu aceeași credință din localitate, românii, arondați bisericii comune de până atunci (mănăstirea de azi).

Noua biserică trebuia îngrijită, dezvoltată, iar legile date în anii anterior (ex cele din 1868 și 1871) amintite în bogata corespondență de sfârșit de secol, aplicate și respectate.

Preoții, care au urmat, Isidor Nicolici și Stevan Giurcovi (care a murit de tânăr), au avut o apreciere pozitivă din partea credincioșilor, spre deosebire de Dimitrie Coici, Samuel Popovici și Gheorghie Vuici. Referitor la ultimii trei, Comitetul Bisericesc a înaintat câteva referate prin care cerea înlocuirea lor.

La schimbările de preoți, sau în caz de deces, erau delegați preoți din Arad sau Batania, pentru a sluji duminica, sau în zilele de sărbătoare.

Un eveniment de menționat este și formarea uniunilor sau a asociațiilor agricole- " Земљорадничке задруге ". Primele asemenea instituții în zona Mureșului, ca persoane juridice, s-au înființat la începutul secolului al XX, după ce la data de 10 ianuarie 1898, la Zagreb, s-a pus baza acesteia, ea fiind una din importanțele organizații economice a sârbilor din Austro - Ungarie, cu scopul de a pregăti pe agricultori, pentru activități comerciale dar și în problema creditelor, să asigure credite favorabile, pentru activitatea directă, dar și săi îndrume spre economii.

"În Gai s-a înființat la data de 4 martie 1905. A avut statutul ei aprobat ca persoană juridică, cu hotărârea judecătorei Arad, și înregistrată în registrul firmelor, sub numărul 7/11/1905. Avea ștampilă proprie cu inscripția "Asociația plugarilor sârbi din Arad-Gai, cu răsundere limitată", scriu în cartea lor," Când Mureșul curge prin.." Stevan Bugarschi și Liubomir Stepanov și continua:

Membrii fondatori au fost: Petar Boșniac, Dușan Docmanov, Mladen Catici, Geoge Lechin, Andria Nedin, Stevan Nețin, Pera Ostoin, Iovan

Rujici, Svetozar Stefanov și Vlada Tirsin. Primul președinte a fost ales Andria Nețin, care a condus activitatea 10 ani-1915, iar ca secretar Iovan Rujici.

Pe durata existenței sale au mai fost trei președinți: Jica Stefanov (1915 – 1921), Jovan Rujici (1922 – 1925) și Svetozar Stefanov (1926 – 1933).

Printr-o funcționare bună, numărul membrilor crește, ajungând, în 1922 la 52, fapt care a creat condiții ca Asociația să aibă viață lungă. Dar, la reuniunea din 26 martie 1933, s-a constatat, că din cauza crizei economice, Asociația nu mai este capabilă să mai activeze și s-a luat hotărârea ca, în conformitate cu statutul, să se desființeze. Analizând cerere "Asociației, sectorul III al Tribunalului Arad a luat Hotărârea nr. 21/49 din 19 decembrie 1933 de scoatere din evidență a Asociației din lista firmelor."

"..prin scrisoarea din 16/29 martie 1905, s-a anunțat de Comitetul Bisericesc din Arad Gai, la protoprezviteratul din Timișoara moartea parohului din localitate, Stevan Giurcovic, pe data de 15/28 martie, n 1905."

Hotărârae "...se trimite comunității bisericești spre știință că, până la rezolvarea numirii unui nou paroh, slujbele vor fi ținute de preoții din Batania, Iefta Petrovici și Mihailo Pandurovici".

"Hramul Bisericii Ortodoxe Sârbe din Arad-Gai.

Scrie Neboișa Popov-actualul paroh al bisericii.

Biserica Ortodoxa Sârbă din Arad-Gai a fost construită în anii 1870-71, dar, contrar obiceiurilor ortodoxe sârbești, nu s-a sărbătorit hramul bisericii, până în anul 1905 și aceasta, probabil, și din cauză că Parohiile Ortodoxe Sârbe, pe partea dreaptă a râului Mureș, nu serbau acest eveniment.

Să vedem cum s-a ajuns ca Biserica Ortodoxa Sârbă să sărbătorească hramul său.

În anul 1905, după moartea preotului Stevan Giurcuvici, administrarea parohiei este preluată de doi preoți tineri din Batania, care și-au dorit foarte mult să renască în popor, în credincioșii din Gai, tot ce este mai înalțător și mai frumos, așa cum sunt și obiceiurile ortodoxe și, în mod deosebit, sărbătoarea hramului bisericesc și tăierea colacului. În mod deosebit s-a preocupat pentru acest eveniment, tânărul preot Mișa Pandurovici.

În această perioadă se înființau așa numitele "Asociații Sârbești" (Sârbske Zadrughe") , iar ei au reușit să întemeieze o astfel de Asociație , cu membri tineri ai parohiei. În scurt timp, când Asociația a început să dea roade, dar și cu ajutorul membrilor Asociației centrale din Zagreb, care a venit în vizite de îndrumare în Gai, lucrurile au început să meargă bine, și cu rezultate bune.

În aceste împrejurări, preoții, împreună cu președintele Comitetului Bisericesc., Sava Savin, au hotărât să introducă în Biserica din Gai- Sărbătoarea Hramului Bisericesc, la data de 6/19 August, de sărbătoarea Schimbării la față a Mântuitorului nostru Isus Hristos, sărbătoare care a fost închinată Bisericii din Gai încă de la sfințirea ei. (notă: biserica a fost sfințită la 17 mai 1871, de preotul din Batania, Leontie Petrovici, la împuternicirea episcopului Antonie Naco, iar sfințirea episcopală a fost făcută de episcopul Gheorghie Leticî în anul 1906.).

Pentru că la sărbătoarea Hramului este nevoie de un naș, iar având în vedere faptul că erau costuri mari, Asociația era tânără și fără venituri, această mare cinste în Biserica Ortodoxă Sârbă din Gai, a fost preluată de unul dintre cei mai de seamă credincioși (gazdă), pe nume Mia Ivanov care avea și posibilități.

A fost invitat și protopopul sârb din Arad, Stanco Jupanschi, din delegația căruia au făcut parte și învățătorul Covincici și alți oameni de seamă ai timpului.

Protopopul a slujit tăierea colacului, împreună cu preoții Mișa Pandurovici și Corneliu Adamovici, ultimul nu peste mult timp preot în

Gai. Fiecare dintre preoți a ținut un cuvânt de învățătură. Sărbătoarea Hramului a fost ținută în curtea Școlii confesionale sârbești din Gai.

Apoi a urmat Sărbătoarea populară, cu muzică și joc până târziu în noaptea.

Din 1906 până în 1914, în fiecare an, s-a sărbătorit Hramul Bisericesc în Gai, cu atâta intensitate încât i-a mers vestea departe, iar cu ocazia sărbătorii, veneau și mulți musafiri din localitățile alăturate: Arad, Turnu, Batanie, Pecica, dar și din alte sate din Banat. Între anii 1914 - 1917 s-a oficiat doar slujba vecerniei cu tăierea colacului și sfintirea colivei, și acestea doar în Sfânta Biserică.

În anul 1918, după slujba vecerniei și tăierea colacului, văzând deja posibila destrămare a Imperiului Austro- Ungar, tineretul sârb din Gai nu a mai dorit să se împrăștie din jurul bisericii, ci a rămas în curtea ei, când, pe lângă cântecele populare sarbești au cântat și cântece patriotice, cum ar fi " Oi Sârbio maiko mila", „Austrio, neca,neca..”, „Bugarsca ie izdaița ,”

Din anul 1919, Sărbătoarea Hramului Bisericii Ortodoxe Sârbe din Arad-Gai se sărbătorește anual în curtea ei.

18.08.2007

Semnează

parohul Bisericii Ortodoxe Sârbe din Arad Gai
Neboișa Popov”

Sărbătoarea devine tradițională. În data de 6/9 noembrie 1905, s-a ținut ședința (concursul) de alegere a parohului bisericii locale, cu participarea a 3 concurenți: Cornelia Adamovici, Isidor Nicolici și Gheorghi Vuici. După ce s-au prezentat fiecare și au răspuns întrebărilor, la vot, Cornelia Adamovici a primit 22 voturi, I.Nicolici, 8 voturi, iar Gh Vuici, 3 voturi. Delegat din partea Eparhiei Timișoara, a fost protoprezviterul Stanko Jupanschi, preot în Arad, care a informat eparhia despre desfășurarea concursului conform legilor în vigoare. Prin decizia din 20 dec./2 ian hotarârea intră în vigoare. Iar în ședința din 13/26 ianuarie 1906 este numit Cornelia Adamovici, ca preot în Arad Gai, în prezența protoprezviterului Stanko Jupanschi.

II.1.2. Perioada 1905 – 1918

1905	Iefta Petrovici și Mihailo Pandurovici din Batania	Sava Jivanelov Roța Jivoinov	Petar Bosniac	01.05.1905 Aron Timotici	12.05.1905 Sava Savin 15.06.1907
6	Cornelia	Mihailo			
7	Adamovici	Ostoin			Cornelie

		Roța Jivoinov		Adamovici 29.07.1908
8		Mladen Catic Roța Jivoinov		
9				Mita Catic 01.01.1910
1910				
1				
2		Roța Jivoinov Stefan Nețin	Milan Arsenov	08.05.1912
3		Mihailo Rus Nicola Simulov		Andria Nețin 14.02.1917 Cornelie Adamovici Ian 1918
4				
5		Mihailo Rus Stefan Nețin	Pera Boșniak	
6			Aron Sandici	
7				
8				Mișa Nețin

Mai bine de 12 ani a condus parohia din Arad-Gai ca preot, iar 2 ani, 1917 și 1918 a fost și președintele celor două organe ale bisericii.

Venit în momentul numirii unui nou episcop, Gheorghii Letici, a unui nou protoprezviter, Stanco Jupanski, ambii pretențioși și meticuloși, a găsit un sprijin în munca sa. Susținerea credincioșilor a fost, de asemenea, foarte importanta, mai ales în ordonarea bisericii și a activității școlare, în anii grei din perioada Primului Război Mondial. În volumul *"Comorile noastre"*, despre biserică, se poate citi ce s-a realizat în această perioadă la imobilele aparținând bisericii.

Să urmărim celelate aspecte.

În anul 1906, pe data de 25.04, președintele Comitetului Bisericesc Sava Savin, și parohul Cornelie Adamovici trimit un raport prin care informează că, în Gai, sunt 815 suflete sârbești, care posedă 596 iugăre de pământ, iar impozitul către stat este de 5900 coroane.

Anul 1906, se aniversează, din nou, hramul bisericesc.

Președintele anunță că, peste 8 zile, este sărbătoarea Schimbarea la față, hramul bisericii.

Cum se va organiza și cu ce bani? Hotărâre: din biletele de intrare și din contribuții personale.

Se va cumpăra o ladă de bere pentru a cinsti musafirii.

Președintele întreabă: Pe cine punem naș? **Toți îl propun ca naș, pe Pera Marincov.**

Prin adresa sa cu nr. 315/225 din 1907, s-a transmis hotărârea sedinței Eparhiei Timișoara „... **către toate mănăstirile și bisericile din zona de ordonare,(Notă: pe partea dreaptă a Mureșului) că, pe viitor ,se va sărbători hramul bisericesc.**

Dorința este ca aceste întâlniri să fie prilejuri în care poporul nostru să se consolideze în credința creștină și în tot ce este frumos și înalțător în timpul unei slujbe în sobor, la festivitatea de tăiere a colacului, cu organizarea de petreceri populare, cu cântat la gusle, obicei care a dispărut (dar au rămas tamburele), cu dansuri populare, cu întâlniri sportive și exerciții de vitejie spre înserat, dar și cu cântece populare, recitări sau scurte scenete .

**Semnează-Episcop GHEORGHIE
(ГЕОРГИЈЕ) „**

De Florii, în anul 1907, s-a stabilit că, după sălcuțe, se va merge la văduva Cruna Acimov, iar traseul cu prapori va fi la cruce „..*dus pe Ciorda uțo, iar la întors, pe lângă cimitirul vechi*”.

La 18/31 iulie, moare patriarhul Gheorghie Brancovici (Георгије Бранковић) și se ia hotărâre să se tragă clopotele de 3 ori pe zi, iar duminică, 22 iulie/4 aug 1907 „... *după liturghie să se țină un parastas. Coliva, pentru iertarea păcatelor răposatului, se va face prin grija episcopului Mia Ostoin, iar o credincioasă să procure un litru de „spirituș”, pentru a face băutură și a o da bărbaților*”.

Hramul bisericii, din anul 1907, are un alt mod de desfășurare.

Comitetul Bisericesc hotărăște ca, în ziua hramului, să se organizeze o petrecere populară. La ora două, se va tăia colacul, iar ca naș, a fost propus Mladen Catici (Младен Катић), care a refuzat. S-a oferit, însă, ca naș, Iovan Iovanov. Intrarea era cu contribuții benevole, în favoarea bisericii, iar ca și casieri sunt numiți Sava Burnaz, Pera Marincov și Mia Ostoin, iar pentru supraveghere, Gioca Savin și Mișa Seceanschi. Câștigul la hram a fost de 45,88 coroane, la o cheltuială de 91,26 coroane.

În 1908, acceptă să fie naș Mladen Catici

Multe și diferite sunt obiceiurile la fiecare popor, dar la români și la sârbi ele sunt aproape, în totalitate, identice. Mai jos, vă prezentăm 2 fotografii, reprezentând înconjurul bisericii, prin curtea ei, dar în alte perioade, se făcea în afara curții.



Înconjurul bisericii și în continuare tot ritualul tăierii colacului





Noul naș cu "RUJA", colăcelul cu busuioac

Iată și nașii din perioada 1954 – 1964 și 1986 - 1993

- 1956– Liubomir Șandici
- 1957 – Branco Simulov 1961 – Mileva Dobrusivlevici
- 1958 – Mladen Jivanielov 1962 – Neța Milici
- 1959 – Milutin Pain 1963 – Andria Docmanov
- 1960 - Sava Armațchi 1964 – Ivan Stefanov
-
- 1986 = Angelco Șandity 1990 - Liubomir Tavi Sandity
- 1987 - Deian Armațki 1991 - Dragan și Mima Milin
- 1988 - Ilia Putici 1992 - Milan Gornik
- 1989 - Vladimir Tirsin 1993 - Romina Jivan

Din 1994 până în 2012

Fotografiile cu nașii din 1994 - 2012,



1994 VESNA BIZĂU 1995 FAMILIA BIZĂU



1996 RADOVAN IACȘICI



1997 MIODRAG VULPE



1998 SANDA ARSENOV



999 CORUL BISERICESC



2000 FLORENTINA TORCOȘ 2001 ZORAN ȘI ANGELA ȘANDICI



2002 MIODRAG PĂUNESCU



2003 FAM. VOȘTINAR



2004 COMITETUP PAROCHIAL



2005 ROMINA JIVAN



2006 IVAN POPOV



2007 MILIVOI GORNIC



2008 VOIA CRISTI



2009- USR



2010



2011 și 2012

ALEXANDRA PĂUNESCU LIUBOMIR ȘI ANGELICA ȘANDICI

După terminarea ceremonialului religios, se organiza și o petrecere populară, cu joc și masă festivă.



Fotografiile de mai sus, primite de la Lucia Popian, fiica învățătoarei Nevenca, prezintă acest ultim aspect al hramului (slava) bisericesc, în anii premergători celui de Al Doilea Război Mondial.

Acest obicei a rămas. În fiecare an, de 19 august, cu mic cu mare, cum se spune, se merge în curtea bisericii, unde se taie colacul (резање колача) și, cu curiozitate se așteaptă acel strigăt când preotul spune " Ridic acest bujor

....., **EU (JA)** " înseamnă că cel care se anunță primul, preia nășia. În zilele noastre strigătul s-a înlocuit printr-un angajament anticipat către preot.

Iar speranța trăiește. ...



Iată un grup de copii, cu mamele lor, care sunt prezenți la hramul bisericesc, din 2005: Luminița Sabău cu fiul Rareș, Adina Jivanelov cu

fetița Iasmina, Iasmina Seceanski -cu fiica Alexandra, Laura Damian cu fiul Darius....., Dar sunt și alții
Sârbii au doua obiceiuri specifice numai lor, "Slăvirea Botezului (Крсна Слава)" și sărbătoarea Sfântului Sava.

II. 1.2.b.Slăvirea PATRONULUI CASEI.

Prima sărbătoare pe care sârbii au cunoscut-o, la trecerea la creștinism, a fost chiar de Slăvirea Patronului Casei, zi și sărbătoare, care te călăuzește toată viața. Această zi se numește " **CÂRSNA SLAVA**". Sărbătoare anuală a familiei, închinată sfântului protector.

Patriarhul Pavle spunea că specificul acestui eveniment, slava, "...constă în aceea că nu este sărbătoarea unei persoane, cum este ziua de naștere sau ziua numelui, obicei pe care nu îl întâlnim și la alte popoare, ci el reprezintă aniversarea unei comunități mai largi: a unei familii și chiar a unui trib.

Așa cum Biserica slăvește hramul ei, așa și mica Biserică, a celor din fiecare casă creștină, îl slăvește pe sfântul protector și reprezentant în fața Domnului, își slăvește propriul hram. Sigur, ea reprezintă, în primul rând, adunarea nucleului familial, dar nu numai, ci și a celor mai apropiate rudeni, a nașilor, vecinilor și prietenilor la rugăciune, dar și a tuturor celor care, întâmplător, se află în trecere și intră în casă să felicite gazda cu ocazia slavei."

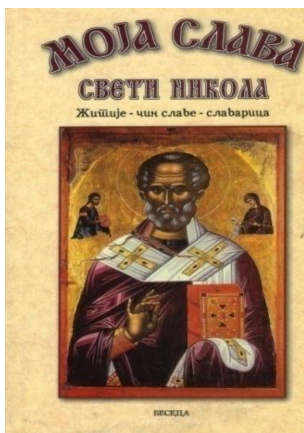

Slava este amintită încă în secolul al VIII-lea într-o poveste populară. Istoricii și etnologii au două teorii despre rădăcinile ei. Prima consideră că slava este o formă adoptată de creștinism a vechiului cult roman, lara, care propăvăduia un păzitor supranatural al gospodăriei. Alții susțin că este o formă mai evoluată a respectului vechi al slavilor, înainte de trecerea la creștinism, pentru zeii protectori ai gospodăriei,

Un mare grup vedea problema astfel" ... slava s-a născut ca și comemorarea aceluia sfânt, de sărbătoarea căruia un predecesor al său a trecut la creștinism."(Moia Slava – Sf. Nikola-editura Beseda- Novi Sad pag.15)-

Verificând în Serbia și în Ungaria, dacă slava mai multor familii cu numele de familie identic cu ale celor din Gai coincide, am constatat că lucrurile sunt confirmate, iar proporția depășea 80%. Diferența a rezultat din pierderea prin generații a acestui obicei, prin căsătorii mixte

(soția sârbă), natural (dispariția părții bărbătești), sau chiar în timpurile actuale, cazuri rare a renunțării la sărbătorirea ei.

lată ziua slavei a familiilor din Gai, evidența anului 1933:

Sf. Nicolae - Св. Никола

Familia: Armațchi (Армацки), Savin (Савин), Rachici (Ракић), Marinsov (Маринков), Arsenov (Арсенов), Petrovici (Петровић), Iașici (Јакшић)

Coici (Којић), Rujić (Ружић), Burnaz (Бурназ), Șandici (Шандић)
Simulov (Симулов), Draganov (Драганов), Jivoinov (Живојнов), Ivanov (Иванов).



Fotografi alăturată realizată în 1955, de Sf. Nicolae, la familia

Milivoi Ivanov, care a chemet preotul, Milored Ilici, să sfințească casa și cele pregătite, obicei care se mai păstrează în multe localități. În Gai, a dispărut. În fotografie cântărețul. Jica Stefanov, apoi familia

Ivanov: Lenca, Milivoi și cei doi copii, Agata și Novița și preotul Milorad Ilici.

Sf. Luca - Св. Лука

Giuchici (Ђукић)

Sf. Ioan - Св. Јован

Nețin (Нецин), Jivoinov (Живојнов), Lupșici (Лупшић), Tirsin (Тирсин), Ostoin (Остојин), Voșniak (Бошњак), Suzmanov (Кузманов), Mihailovici (Михајловић), Iorgovan (Јоргован), Ivanov (Иванов), Novacov (Новаков), Dostanov (Докманов), Stefanov (Стефанов), Seseanschi (Сечански), Timotici (Тимотић), Neducin (Недучин), Orvoș (Орвош), Baici (Бајић)

Sf. Gheorghe - Св. Ђеорђе

Pujin (Пужин), Beliaț (Бељац), Porovici (Поповић), Rus (Рус), Seculici (Секулић), Iovanov (Јованов), Stanoiev (Станојев)

Sf. Stefan - Св Стеван

Jivanelov (Живањелов)

Sf. Paraschiva - Св. Параскева

Pain (Пајин), Lupšici (Лупшић), Nenadov (Ненадов), Jivoinov (Живојнов), Arsenov (Арсенов)

Sf. Arh.Mihai - Св. Ар. Михајло

Selician (Селичан), Catici (Катић), Milici (Милић), Stanoiev (Станојев), Cološan (Комлошан)

Sf. Andrei - Св. Андрија

Secianschi (Сечански)

Urmărind această evidență puteți vedea că sunt familii care apar la două sau trei sărbători, ca zile de "*krsna slava*". Există reguli, dar și explicații, în privința aceasta. Cea mai frecventă utilizată, a fost cea a ginerelui în casa socrului, care trebuia să preia acel sfânt al familiei, în care trăia în acel moment. De multe ori, după o conviețuire mai îndelungată sau moștenire a casei, se păstra și sărbătoarea respectivă. Alții, nesăbătorind-o, nu au transmis în familie acest eveniment, iar cel care a dorit să reia acest obicei, fără a cunoaște, a preluat un alt sfânt ca protector.

Nu trebuie uitat că evenimentul are o viață de peste un mileniu. Primele date care amintesc de acest eveniment sunt din 1018, într-o povestire a istoricului bizantin Chedrin. Se presupune că începuturile datează chiar de la sfârșitul secolului al VIII-lea, din perioada creștinizării sârbilor, în timpul domniei cneazului Mutimir (bib. Moia slava-Sf. Nikola-ed.Beseda-Novi Sad pag.22).

Așa cum îl citam pe patriarhul Pavle, ușa era deschisă pentru oricine, neam sau trecător obișnuit, pe tot parcursul zilei. Seara, la cină, veneau cei mai apropiați: copiii, nașii, verii, rudele apropiate, mai rar cei care purtau numele "*sveciarului*" și ei fiind, la rândul lor, sărbătoriți. Masa era, după posibilități, ca la cea mai importantă sărbătoare. Era și băutura, dar cel mai frumos era atunci când se cânta. Fiecare popor susține că are cele mai frumoase cântece, dar, ca la noi, sârbii, nu găsești....

Din păcate, în zilele noastre, sunt puține familii care aniversază acest foarte important eveniment. Cei ce respectă acest obicei sunt, după vârstă, buncii și tot mai rar părinții copiilor de astăzi. Dacă venirea preotului în casa "*sveciarului*" să sfințească cele pregătite pentru slavă, care simbolizau : colacul - pâinea vieții; vinul – sângele lui Isus Hristos; grăul(sub forma colivei)- învierea la o nouă viață (simbolic bobul de grâu moare, dar reînvie în pâinea cea de toate zilele) a dispărut. Mai îngrijorător este faptul că uităm de acest eveniment. Uităm că, odată, până nu de mult, icoana Sfântului protector putea fi văzută în casele celor pe care îi proteja.

Anul 1998, ziua de Sf. Nicolae, Crsna Slava ,a familiei mele.
Cu câțiva ani în urmă, pâna la începutul lui 1990, numărul celor prezenți la cină era de 10-15 persoane și, poate, uneor,i mai mulți, acum eram doar 6. Velco Șandici, sveciaru, Milivoi și Marica Jivanielov, cumnatul cu soția și Maria Popescu, cuskra.



Eu, Liubomir Șandici, fotografiez, iar soția, Angelica, era în afara camerei. După cum vedeți, în spate, pe perete este icoana Sf. Nicolae.

II.1.2.c.SFÂNTUL SAVA. În anul 1174, s-a născut al treilea fiu în familia cneazului Stefan Nenania, Rastko, cel pe care tot neamul sârbesc îl cunoaște cu numele de monah SAVA, care și-a dedicat întreaga activitate poporului sârb, în toate domeniile de viață: religie, administrație, legislație, sănătate și în mod deosebit, învățământ și cultură, ca elemente esențiale ale dezvoltării societății. Ceea ce a clădit el a rămas, ca temelie, chiar și în zilele noastre. Influența cultului monahului Sava este demonstrată de faptul că Sinan



Pașa i-a ars moaștele, aflate la mănăstirea Mileșevo, pe cel mai înalt loc din Beograd, pe dealul Vraciar. Dar nu a reușit să distrugă acest cult, ci, din contră, l-a întărit. Pentru toate acestea, el a fost canonizat ca sfânt. A murit la Târnovo, Bulgaria, când se întorcea din cea de a doua vizită la Ierusalim, în ziua de 14/ 27 Ianuarie 1236, zi care a devenit în calendarul ortodox sârb, ziua de "Sf. Sava", patronul școlilor.

Prima dată aniversarea " Sf. Sava", ca patron al școlii, a fost în anul 1812, la Zemun, iar în anul 1823, cneazul sârb Miloș Obrenovici, a ordonat ca Ziua de "Sf.

Sava" să fie înregistrată ca Slava școlii (Школска Слава) în Serbia. Ea a fost preluată și în zona austro-ungară. Imnul lui Sf. Sava a fost scris în anul 1839 și interpreta,t prima dată, la Seghedin. Fiecare aniversare a zilei de "Sf. Sava" începe cu acest imn. Și în Gai, s-a aniversat ziua "Sf. Sava".

Prima menționare scrisă despre sărbătorirea "Sf. Sava" o găsim în Procesul verbal al ședinței Comitetului bisericesc, din 10 ianuarie 1901.

Președintele Mișa Nețin, în prezența membrilor comitetului, Mladen Catici, Mia Ivanov, Laza Docmanov, și Nicola Boșniac dar și a administratorul școlii Svetozar Ostoin, deschide ședința comună de sfat privind modul de organizare a " Beseda de Sf. Sava", adică Festivitatea de "Sf. Sava". Iată problemele principale:

"- taxa de intrare..

Rezolvare: - 30 de bănuți pentru o persoană, iar pentru o familie 1 forint sau două coroane.

- cum se vor tipări invitațiile și cine va beneficia de venitul rezultat....

Rezolvare: invitațiile se vor tipări în limba sârbă și maghiară, iar câștigul rezultat se va include în fondul pentru steagul școlar.

- președintele invită pe domnul Andraș Kornaker, proprietarul bufetului local, dacă dorește, ca, pentru această festivitate, să aducă vin, adică mâncare și băutură și în ce condiții.

Rezolvarea .:" Mă angajez, spune domnul Kornaker, că voi aduce mâncăruri și băuturi bune, iar vinul îl voi aduce cât mai repede la degustare, iar prețul lui va fi de 30 bănuți, cel nou, iar cel vechi, de 40 de bănuți, Mă angajez ca, pe cheltuiala mea, să asigur iluminatul și toate cele necesare acestei petreceri, cum ar fi: pahare, fețe de masă și altele. Pentru acest angajament semnez cu propria mea mână".

- comitetul întreabă grupa locală de tamburași :dacă este de acord să cânte împreună cu ceilalți tamburași prezenți și la ce sumă ?

Răspunsul grupării locale de tamburași:" Nu sântem de acord".

*Rezolvare:*președintele și administratorul școlii vor merge la Arad, de unde vor angaja o formație de tamburași.

- se vor alege din rândul consilierilor cei de la casă.

Rezolvare: din partea școlii-Velemir Stefanov, iar a comitetului- Laza Docmanov și Svetozar Ostoin.

Până în anul 1947...."Veneam la școală frumos îmbrăcați, cu emoții, îmi povestea mama. Învățătoarea Nevenca repeta tot ce am învățat pentru ce va urma. Ne încolonam câte doi și plecam la biserică. Aici, participam activ la liturghie, iar apoi, cu crucea în față, cu prapori, cu preotul, cu învățătoarea și ceilalți credincioși, reveneam la școală. Aici, pe podiumul de la catedră, fiecare dintre noi declamam ceea ce

am învățat despre Sf. Sava spre bucuria și mândria părinților. ”(Mama a fost elevă la Școala Sârbă din Gai, în perioada 1933-1938). Acest ritual a fost păstrat ani de zile.

În după-amiaza aceleiași zile, la Sala Sârbească, era programat joc, mai precis Balul de "Sf. Sava". (*Семочаску бал*)

O perioadă de timp, după 1947, din motive cunoscute, aniversarea se desfășura doar în biserică, sub forma unei slujbe obișnuite. Treptat au reînceput să se audă poezii și cântece ale copiilor din Gai, care-l proslăveau pe Sf. Sava .

Anul 1981. Zoran Șandici, în fotografie, 10 ani, recită poezia(10 strofe



„Sf .Sava „ care descrie întreaga viață a marelui om . Iar strofa care încheie poezia, este un îndem la păstrarea memoriei Sf. Sava :

*„Turcii au ars trupul lui Sava ,
Cu vântul au risipit cenușa
Și oriunde bobul de cenușă a căzut
O noua dragoste a neamului a sădit
Azi toți sârbii, îi slăvesc amintirea
Și exclamă răsunător și cu dragoste
Sfântului Sava.”*

Treptat, toți părinții și, în mod deosebit, bunicii, alături de preoții Svetozar Naidan, Branislav Stancovici, Jiva Milovanov și Neboișa



În cele două fotografii în anii 1988 și 1989 de „Sf. Sava”, copiii,
împreună cu părintele Stancovici.



Popov, au învățat sau au pus la dispoziție copiilor poezii pentru acest eveniment.

Iată o parte a acestor copii, din anii 80,: Giurgevca Șandici, Milena Șandici, Radovan Milin, Dragoslav Catici,...Radovan Iașci, ...Slavoica Ponta, Svetlana Șandici, Vișeslava Putici, Snejana Putici, Luminița Simon, iar jos pe margini Milivoi și Iasmina Simulov.

Dar au mai fost și alți copii, care, acum, lipsesc din fotografiile prezentate ca: Adrian Creța, Radu Vulpe (Docmanov), frații Zoran și Milivoi Lițiu (Pain), Deian Jivanielov, Alin Ostoin, Iasmina Iercoșan Seceanschi... au urmat Milivoi Gornic, Vesna Bizău, Bogdan Jitaru. ...dar și a copiilor acestora, după anii 2009



Ielena Șuba Șandic



Ioana și Maria Raduca Șandici



Darco și Goran Voștinar



Iasmina și Tania Neducin



Dara Milin



Bogdan Ugrom Stanoiev

iar în ultimi ani:...iar în ultimi ani: Iasmina Jivanelov, Tania și Iasmina Neducin, Despina Milin, Dara Milin, Ana Maria Șandici, Ielena Șuba Șandici, Miruna Tirsin, Ana-Maria Jurjuț Arsenov, Bogdan Ugrom Stanoiev, pe care îi puteți vedea în fotografiile alăturate.. și mai sunt și alții mai mici, dar.... și mai mari, ai căror părinții au uitat aceste obiceiuri.

Din anul 2002, desfășurarea sărbătorii de "Sf. Sava" are o formă nouă. După un program dedicat marelui om al poporului sârb, prin prezentarea secvențelor din viața sa, a unor înfăptuiri de seamă și recitări de poezii despre Sf. Sava, urmează un program de muzică și dansuri populare cu specific național. Apoi balul de "Sf. Sava".



Episcopul Gheorghie (1908) "Pentru a se putea păstra și feri de uitare, evenimentele importante din aceste zone ale bisericilor și mănăstirilor sârbe, care se referă la sf. biserică, școală, mănăstire și a poporului nostru aici, pentru ca viața bisericească, cu problemele importante și mișcările efectuate să fie ținute în evidență, de asemenea și averea ei în cladiri, pământ sau alte forme, pentru ordine și știința urmașilor, care, urmărite, pot prezenta condițiile din trecut, se dispune tuturor bisericilor și mănăstirilor, ca de la 01.01.1909, să înființeze Letopisețul Parohial".

La multe biserici acesta a existat. În raportul său din 1909, prezbiterul Stanco Jupanschi, amintește că, și în Gai, se lucrează la el, însă în arhiva bogată a bisericii din Gai nu am găsit nici un volum . Să continuăm să mai amintim unele obiceiuri

II.1.2.d.CĂCIUNUL

Obicei vechi este și **arderea stejarului (бадњак)**, în Ajun de Crăciun. Ramura de stejar se aduce în biserică, dar și în casă, în dimineața de Ajun. Tot dimineața, se merge și cu *uratul „Bună dimineața la Moș Ajun”*, obicei la care se spune că primul care deschide ușa unei gospodării trebuie să fie bărbat. De obicei, bunicul cu nepotul erau cei care vizitau cele mai apropiate rude.

În seara de Ajun, se dă foc trunchiului de stejar, iar fiecare participant



primește câteva frunze de stejar, legate cu panglică cu simboluri naționale.

Focul simbolizează căldura ce încălzește peștera în care s-a născut Isus Hristos. Sunt și multe alte interpretări ale acestui obicei. Preotul sfințește ramul, se cântă cântece bisericești, se colindă.

Câte scânteii, atâta bucurie în această casă !
Câte scânteii, atâția bănuți în buzunarul gazdei !



Câte scânteii, atâtea oi în stână !
Câte scânteii, atâtea purcei și miei !
Câte scânteii, atâtea găște și pui !
Și cel mai mult, sănătate și veselie !

O mare perioadă de timp, acest obicei a fost lăsat la o parte în Gai. În biserică, era pus bradul, tot ca un obicei de tradiție și a acestor locuri. După arderea ștejarului, se merge la colindat. Primii sunt copiii mici, cu bunicii sau părinții, aceștia având asupra lor și o traistă, pentru nuci, mere și chiar bani:

Eu sun micul colindător...
Dă-mi gazdă ce ai,
Unu sau doi bani,
Câți ai,
Tu să-mi dai.
Dacă n'o să-mi dai,
Crăciun n'o să ai !

-
Eu sunt mica Kata
Deschideți-mi poarta;
Eu vă doresc noroc mult
Și un Ajun plăcut !

Apoi, urmau copiii până la vârsta de 10 – 14 ani, în grupuri de doi, până la cinci - șase, cu colinde obișnuite, recitate, de multe ori însoțiți de un om matur, numit „bundaș”. Tot în grupa colindelor, cu „bundaș” alături de ei, erau și cei care mergeu cu STEAUA, la fel din casă în casă.

Această fotografie făcută la începutul anilor 1940, îi prezintă pe Angelco Georgevici, Angelco Jivanielov și Petar Jorgovan, la colindă, îmbrăcați în stihare, doi în alb, iar unul în catifea albastră, cu coifuri



06.01.1940

sau caschete cilindrice”, spune Angelco Jivanielov, privind fotografia la colindul cu Steaua.

„ *Ultima dată cu Steaua, în Gai, își amintește Zoran Șandici, a fost de Ajunul de Crăciun, din anul 1980. Grupa era formată din patru membri, de obicei copii, și însoțiti de doi adulți, numiți GUBE sau BUNDAȘ.*

Participanții au fost:

- IROD- Mima Milin; -GAȘPAE- Marcel Miroslov Oprea; - VALTAZAR – Dragan Milin; - MELHIOR- Zoran Șandici; BUNDAȘI-Zdavco Milin și Iovan Șandici”

În Gai, fiecare sârb, dar nu numai, are mica lui comoară cu: amintiri, fotografii, haine, dar și altele.

Angelco Șandici, pe lângă amintiri, cărți (exemplu – Istoria Poporului Sârb – tipărită în 1940), are și un caiet cu notații, printre care și ordinea cântecelor la colinda celor cu Steaua și Vertepul.

Cu Vertepul, încă prin anii 60 a secolului XX, tinerii mai colindau cu acesta. Aceștia erau Vertepii, vestitorii nașterii lui Hristos. Personal, am asistat la o asemenea colindă, prin anii 1960-61, împreună cu familia bunicului meu, Mladen Jivanelov, în casa acestuia. Din acea perioadă, treptat, numărul tinerilor care știau să citească, iar apoi și a celor care știu limba a scăzut , fapt pentru care nu a mai avut cine să colinde.

Cine sunt Vertepi, vestitorii nașterii lui Hristos? În grupul de colindători erau prezenți: cei Trei păstori, Trei înțelepți, care reprezentau: Gașpar, partea persană, Voltezar, partea babilonului, și Melhior, partea arabă, fața în față cu Irod, împăratul, care dorea să-l ucidă pe noul-născut.



06.01.1980

Totul este prezentat printr-un joc de păpuși, având ca loc de desfășurare peștera – Vertepul, în care s-a născut Isus .

În cartea sa "*Vertep și Betlehem*", autorul, dr. Vesna Marijanovici, carte apărută în anul 2009, scrie: "*Vertep sau Bethemarii, sunt variante ale grupurilor de tineri creștinizate, care, în prejma Crăciunului, vizitează casele în unele zone ale noastre. După morfologia lor și după conținut, obiceiul este forma creștinizată a grupelor de koledari și este de timp mai apropiat. Cuvântul "vertep" apare în secolulul XIII sub denumirea "врътъпль" și pentru însemnătatea locului nașterii lui Hristos (peșteră)".*

Dar colinda cea mai frecvent întâlnită este "*Рождество* ",

În rândul colindelor, se număra și așa numita „*koleda*”, tradus colindă. Aceasta este o formă de colindă rămasă la sârbi, dar și la alte popoare slave, chiar și după trecerea la creștinism, datorită respectului pe care l-au dat ocrotitorilor din perioada anterioară.

Colinda, care repetă după fiecare vers cuvântul KOLEDO, pronunțat tare, chiar tăios, de grupul de șase colindători, care și interpretau un dans cu figuri grele și tendiță aspră, a fost în teritoriile ocupate de turci, interzisă în secolele XVI- XVII, ele fiind considerate ca un îndemn la dorința de luptă pentru libertate.

În "*Monografia Aradului*", din 1912 (...ARAD SZAB: KIR: VAROSO MONOGRAPHIAJA), întocmită de Dr. Somogyi Gyula, la capitolul despre sârbi, scris de Moise Colarov, a fost amintită, mai apoi s-a preluat și de ziarul „ZASTAVA” din Novi Sad, care, printr-un articol, tot din anul 1912, a dat mai multe date concrete.

În carte sa, "*Cu fața spre soare*" Kikinda, 2008, dl. Dușan Deianaț, bun și fidel prieten al Gaiului, dezvoltă acest subiect...". dacă versurile colinzilor (*Koledarske pesme*) se cunoșteau, figurile de dans au fost uitate, pe teritoriile amintite, dar nu și în zona Arad și Arad-Gai. Iată și textul colinzii:

Deschideți ușa	Otvarajte vrata
De aur va e ușa	Vrata su van zlatna
Cu aur poleită	Zlatom pozlacena
Cu mătase împodobită	Svilom nakicena

Cartea descrie cele patru dansuri care însoțeau cuvintele colindei și fotografiile de mai jos ilustrează acest obicei prin mișcarea de dans, dar și prin ținută și costumația folosită. Cei din Novi Sad au trimis în Arad, pentru însemnarea acestor cântece și dansuri pe profesorul de dans Nicola Cacienschi și pe dirijorul corului agricultorilor din Novi Sad, Liubișă Mihailovici. Demonstrația de dans a fost făcută de loța Claiți și Alexa Băgian cu încă doi dansatori. Toți aveau vârstă în jur de șaizeci de ani, iar dansul a fost interpretat în „*Patru*”.

organizarea lui Liubomir Jivaniellov, au reluat tradiția, care, după anul 2002, a devenit o sărbătoare cu participare numeroasă, unde alături de tineri, au fost prezente toate vârstele. Cu plăcere, au venit și prietenii noștri, familii românești sau ungurești.

De aceste evenimente s-au ocupat Liubomir Șandici, iar mai târziu și Dragan Voștinar, (toți cei trei organizatori prezenți în fotografia alăturată la reveliunul 2009/2010) ajutați și de colaboratori din Gai, cum ar fi Olga Vulpe, Vladimir Tirsin, Miriana Ugron, dar și alții. Cu un meniu bogat, într-un aranjament deosebit, cu muzică în general pe placul tuturor, în mod deosebit a celor ce iubesc „kolo”, se petrece până dimineța. Nu se uita nici urarea de la trecere dintre ani „ Srečna Vam Nova Godina” și nici cântecul „ La Mulți Ani” „Mnogaja Leta”.



Fiecare masă te întâmpina cu câte o surpriză plăcută

O urare, sau un simbol adecvat , folosind culorile specifice poporului sârb: roșu, albastru și alb.

Un element important era muzica. Cântăreții creau atmosfera petrecerii, care, câteodată ajungea și la un

apogeu, când se dansa pe masă, sau se spărgeau câteva pahare. Toate se faceau, însă, cu bucurie, veselie și chiar decentă!



Nu trebuie neglijate nici obiceiuri ca udatul fetelor de "Sf. Gheorghe" (uitat în zilele noastre) și balul strugurilor, doar câteodată aniversat, și apoi lasat, des, la o parte. La udat, până cu câțiva ani după Al Doilea Razboi Mondial, se mergea cu tamburașii, se cânta, se aprecia fata dacă îi întâmpina, ...iar găleata cu apă din fântână o primea cea care lenevea. Rar, cu timiditate, la sfârșitul secolului trecut, câte un buiat cu sprayul ascuns, mai vizita câte o fată să o ude.

II.1.2.f. NUNTA. Nunta începea cu trimiterea ”pălăscașului”, pentru a invita oaspeții. El mergea la casele celor invitați cu câteva zile înainte a datei fixate pentru nuntă, care avea loc de obicei la casa mirelui. Cei trei pălăscași din fotografia sunt Milivoi Ivanov și Velco și Liubomir Șandici.



Prezența nu este întâmplătoare. Primul este cel mai vârstnic bărbat din Gai, de 98 de ani, iar al doilea a fost pălăscașul celei mai vârstnice femei a comunității noastre, Agrița Putici, de 95 de ani, persoane care mai trăiesc și astăzi. Al treilea este Liubomir Șandici, și, după cum se vede,..... pălăscașul mergea călare.

Bicicleta a fost o pasiune deosebită a lui ”CICA” Milivoi, care o folosea în ultimul timp doar ca sprijin și ajutor la mers.

După cununia civilă, urma, în mod normal, cea religioasă, și se ținea cu petrecerea de nuntă, care, de obicei, se ținea la casa mirelui, într-un cort sau într-o încăpere mai mare. Cu timpul, „s-a mutat” în restaurante sau cantine.

Alaiul era format din mai multe birje (каруце) sau chiar



automobile. Cele două forme de alai se practică și astăzi, după dorința mirilor. Fotografiile de mai jos le exemplifică .



De cele mai multe ori, biserica, fiind în mijlocul localității, alaiul parcurgea drumul pe jos, pentru a fi văzuți mirii, în primul rând mireasa, fie că era din localitate, fie să o cunoască cei din localitate, dacă venea din altă parte.

Dintr-o statistică, din perioada 1950-2000, pe decenii, în comparație cu doi ani din prima decadă și două decenii din prima jumătate a secolului trecut, putem vedea și care era componența națională a căsătoriilor și câte sunt formate exclusiv de găieni sau numai din sârbi:

perioada	Nr.căsătorii	Din Gai	Ambii sârbi
1907	21	14	9
1910	20	16	6
1931-1940	49	27	23
1941-1950	34	26	22
1951-1960	23	11	6
1961-1970	15	6	3
1971-1980	15	3	-
1981-1990	25	3	3
1991-2000	14	7	5

Însă, cel mai deosebit moment era cel cu „кapyцeлe” „când se vedeau bine și mireasa și mirele, dar și frumusețea cailor, a prosoapelor cusute de mireasă sau de mama ei. De hamurile cailor erau prinși clopoței, iar îndemânarea celui ce mâna caii, felul cum îi strunea sau le dădea libertate în pași, era un adevărat spectacol stradal.

Sigur, nici mașina, un pas spre modernism, nu era lipsită de frumoasele prosoape și cununite de flori. Mersul în alai pe jos avea și el farmecul său. Muzica răsuna pe stradă și era mai bine auzită de săteni,

de multe ori se încingea și un scurt joc(коло), în fața unei case, iar pălășcașul și alți responsabili ofereau celor de pe stradă țuică (ракија)

De obicei, se mergea și la fotograf, fotografiile alăturate, sau venea acasă fotograful, pentru a face poze mirilor, atât singuri, cât și cu nașii sau alte rude și prieteni.



Tadiționalul material de cămașă era, de obicei, primit de la familia băiatului, dar, de multe ori, și familia miresei dădea cadou o cămașă.



Apoi, urma petrecerea. Bucatele erau pregătite și servite de rude, vecini și prieteni Sigur, cele mai importante erau bucătăresele. De obicei, una era cea principală, cea care dădea gustul mâncării, celelalte erau ajutoare.

Pegătirea ținea câteva zile. De multe ori, consumul cu cei ce ajutau era apropiat de cel al nunții. Se tăiau porcii, câteodată viței, găinile și alte păsări. Se făceau tăieții pentru supă, apoi prăjiturile și tortul miresei. Celelalte torturi erau aduse de nuntași. Obiceiul era să se facă schimb de torturi între nuntași, iar dimineața ce aveai în tava ta, se ducea acasă.



Așa cum seară de seară cei ce ajutau luau cina la gazdă, așa și dimineața, la terminarea nunții, după ce-l conduceau pe naș spre casă, nu cu trăsura, ci pe o unealtă agricolă, cei ce au servit la masă petreceau în continuare, în cercul lor restrâns, dar cu muzicanții alături.



Vom continua cu obiceiurile de botez, înmormântare și parastas, precedate de o statistică, pe o perioadă de 100 de ani 1900 – 1999, în tabelul de mai jos cu numărul căsătoriilor, nașterilor și a deceselor, date luate din Protocoalele bisericesti a acestei perioade,

Год. Anul	Венч Căsi	Рођ Naș	Мртв Morți	Раст Creș
1	2	3	4	5
1900	6	35	20	+15
1	6	37	26	+11
2	9	35	29	+14

1	2	3	4	5
1956	3	8	11	- 3
57	1	3	8	- 5
58	1	6	8	- 2

3	11	36	20	+16	59	3	3	8	- 5
4	6	30	16	+14	60	1	2	7	- 5
5	10	38	33	+ 5	61	3	2	9	- 7
6	10	45	27	+18	62	1	1	9	- 8
7	11	39	29	+10	63	1	3	7	- 4
8	12	40	33(19)	+ 7	64	2	-	8	- 8
9	9	49	41(27)	+ 8	65	-	2	12	- 8
10	13	44	31(15)	+13	66	-	3	11	- 8
11	9	38	27	+11	67	-	12	6	+ 6
12	6	34	19	+15	68	-	4	9	- 5
13	5	35	26	+ 9	69	2	6	13	- 7
14	9	43	30(12)	+13	70	1	5	11	- 6
15	1	19	37	-18	71	1	8	6	+ 2
16	-	18	20	- 2	72	1	5	14	- 9
17	-	14	18	- 4	73	1	2	12	-10
18	2	5	28	-23	74	1	4	13	- 9
19	16	19	15	+ 4	75	1	2	13	-11
20	11	20	20	-	76	2	3	14	-11
21	4	22	19	+ 3	77	1	3	13	-10
22	lipsä	25	12	+13	78	3	4	7	- 3
23	"	14	12	+ 2	79	1	5	10	- 5
24	"	12	5	+ 7	80	3	4	10	- 6
25	"	20	8	+12	81	1	3	14	- 11
26	lipsä	19	13	+ 6	82	1	3	14	- 11
27	9	19	Lipsä		83	2	4	12	- 8
28	10	18	"		84	2	1	7	- 6
29	11	18	"		85	1	2	13	- 11
30	9	22	"		86	-	3	7	- 4
31	10	16	Lipsä		87	3	5	8	- 3
32	3	14	11	+ 3	88	4	3	10	- 7
33	10	12	17	- 5	89	3	2	10	- 8
34	3	14	15	- 1	90	8	5	7	- 2
35	6	14	18	- 4	91	1	2	12	- 10
36	2	9	10	- 1	92	1	2	9	- 7
37	5	8	11	- 2	93	3	-	7	- 7
38	11	15	17	- 2	94		3	14	- 11
39	3	15	9	- 6	95	1	1	5	- 4
40	3	5	10	- 5	96	3	2	10	- 8
41	6	9	12	- 3	97	3	2	10	- 8
42	1	6	13	- 7	98	1	1	7	- 6
43	7	3	10	- 7	99		-	4	- 3
44	3	3	7	- 4	2000		1	5	- 4
45	4	8	11	- 3	01	2	2	8	- 6
46	3	7	8	- 1	02		1	7	- 6

47	4	4	11	- 7		03	1	1	9	- 8
48	2	7	8	- 1		04	4	6	3	+ 3
49	2	4	6	- 2		05	1	1	3	- 2
50	2	5	9	- 4		06		1	7	- 6
51	1	8	10	- 2		07	2	2	4	- 2
52	3	5	10	- 5		8	1	2	7	- 5
53	1	8	11	- 3		09		1		
54	4	2	8	- 6		2010				
55	3	7	10	- 3						

Ca o concluzie evidentă, din tabel, rezultă numărul mare de nașteri, dar și decese, în perioada 1900 – 1920. La decese, se constată numărul mare de copii, specificat în paranteză.

La rubrica cauzelor care au dus la aceste decese cel mai frecvent scrie:

- la copii : slăbiciune înăscută, .aprinderea de plămâni, catar la intestine,
- la tineri :tuberculoza și tifus.
- la vârstnici : bătrânețea, tuberculoza, cancerul, boli de inimă. .

II.1.2.g. BOTEZUL

Botezul este Sfânta taină prin care omul devine creștin și membru al bisericii.

Numai omul botezat are dreptul la toate tainele și riturile bisericii.

Multe sunt obiceiurile legate de această Sfântă taină.... Vom prezenta tot ce este religios, necesar pentru botez:

După legea bisericească, trebuie ca preotul să citească rugăciuna mamei în prima zi după ce a născut copilul, și apoi, a opta zi, după naștere, când se dă numele copilului și când este anunțat.



Toate acestea se pot vedea în protocolul celor botezați. După 40 de zile, copilul este dus la biserică. Dar împrejurările au determinat în practică, doar un moment, botezul în biserică și acesta la 6 săptămâni de la naștere.

Alături de fotografiile de la nuntă, în albumul sau cutia cu fotografiile a familiei se găseau, cel mai frecvent, și cele de la înmormântări.

II.1.2.h. ÎNMORMÂNTAREA. Priveghiul se făcea la casa celui decedat, de obicei în două seri. Apoi, urma slujba de înmormântare, cu luarea de iertare. În drumul spre cimitir, carul mortuar era însoțit, pe cele două părți, de 6 (3+3) persoane, bărbați, cu excepția când cea petrecută era încă necăsătorită, atunci erau 6 fete îmbrăcate în alb.(fotografia a 4-a). Cele trei fotografii sunt de la înmormântarea Divnei Lupșici.



Aspecte de la priveghi



Slujba cu iertarea



Cortegiu spre cimitir



II.1.2.i. PARASTASUL

Creștinul ortodox , la moarte naturală, rămâne și în continuare membru al bisericii. El doar trece de la biserica de pe pământ în cea din ceruri. Aceste doua biserici sunt una și aceeași biserică a lui Hristos, Corpul Lui.

Parastasul este un ritual al bisericii ortodoxe, care, la anumite zile, se slujește pentru liniștea sufletului apropiatului nostru adormit.



Parastasul se ține la :a 3 zi – care simbolizează șederea de 3 zile a lui Hristos în mormânt și este închinat" Sfintei Treimi"; la 9 zile se ține, ca simbol al rangurilor celor 9 îngeri; la 40 de zile se ține, în cinstea Înălțării Domnului, în cea de-a 40-a zi de la Înviere. Această zi nu poate fi

Parastasul lui Giura Stanoiev amânată sau precedată. Parastasul de 1 an se ține în ziua de un an de la deces.

În zilele noastre, având în vedere multe cauze obiective, el se face, în general, în duminica înaintea celor 40 de zile (a cincea săptămână), dar și la celelalte, se permit derogări. Este importat respectul prin pomenirea celui decedat. În Gai, s-a respectă această ordine. În zilele noastre, se obișnuiește parastasul la 40 de zile, 6 luni și 1 an. Aceste parastase se țin în biserică în duminica anterioară termenului . Preotul anunță cu o duminică înainte ținerea parastasului, iar datoria morală a credincioșilor prezenți este de a anunța mai departe pe cei neparticipanți la slujbă.

Cel ce face parastasul aduce lumânarea pentru biserică, apoi coliva, colacul cu lumânare și un pahar cu vin. În ultimii ani (30 – 40) lumânările pe care cei ce oficiază parastasul, preotul, cântărețul, cantorul și dacă există cor, și dirijorul, sunt învelite în batiste sau, mai nou, în prosoape. De asemenea, pe masa de parastas, se vede în fotogefie, se află și un colac, un vas mic cu colivă și o sticlă de vin, pentru cei amintiți mai sus. După slujbă, se dă de pomană credincioșilor prezenți o felie de colac, colivă, un pahar de țuică sau vin, pentru liniștea celui decedat.

Sunt și parastase tradiționale, cum ar fi cel de "*Ziua Eroilo*" (Spasov Dan) în amintirea Eroilor. În Gai, se face în fața plăcii comemorative, ridicată în amintirea celor morți, în cele două Războaie Mondiale iar de Rusalii și ziua hramul bisericesc "Schimbarea la față", când se înconjoară biserică, la al treilea înconjor, la ușa dinspre vest, intrarea femeilor, se amintesc la slujba pentru morți, ctitorii și donatorii bisericii. **Cinste lor!**

Toate aceste obiceiuri s-au desfășurat de-a lungul timpului în funcție de perioadă și de evoluția societății.

II.1.2.j. RUSALIILE



Înceiem enumerarea obiceiurilor prin prezentarea zilei de Rusalii a anului 2010, care ilustrează legătura, înțelegerea și înrudirea sârbilor cu românii din Gai. Desigur că și la alte sărbători, în mod deosebit la Crăciun, de Sf. Sava și când era și este Hramul bisericii au rămas obișnuite până în zilele noastre vizitele reciproce.

Prima fotografie reprezintă mersul la grâu: lată, în fotografiile alăturate, cum a decurs ceremonia de Rusalii (ANUL 2010)



Sfințirea spicilor de grâu



Împletirea coronițelor



Așezarea lor pe crucile cerului



și înconjurarea bisericii



Intrarea la Bis. Română și aruncarea boabelor de grâu la ieșire

CLACA- obicei pe cale de dispariție.

Am întâlnit două aspecte: munca de ajutorare reciprocă, împreună, a mai multor familii, ca secerișul și culesul porumbului: al doilea era lucrul de mână pentru obiectele de zestre. Se adunau fetele la una dintre ele și coseau. *"Eram de obicei cinci, spune Angelca Șandici (născută în 1922). Ne adunam la Smilia Rus. Veneau Vidosava Rus, Vidosava Cuzmanov și Țvetica Moț. Coseam, povesteam, mai și cântam. A fost frumos."*



Fiecare fată, singură sau ajutată de mamă își cosea fețe de pernă, prosoape, fețe de masă, cu monograma pe ele, iar pe peretele de la „șporheit” sau lavoar erau un fel de protectoare de perete, sau „peretare”, cu diverse mesaje: *„Poftă bună”, „Când eu gătesc mâncarea, soțul meu este vesel”, „Eu sunt*

gospodină tânără și gătesc singură mâncarea”, respectiv „Bună dimineața”, „Măinile una pe alta se spală, iară amândouă fața spală”

Un dulap plin de asemenea lucruri de mână l-am fotografiat, la familia Pain Darinca și la fiica ei, Budinca Jakșici, dar, printre ele, se aflau și cele cusute, cu aproape o sută de ani în urmă, de Milca Pain Seceanschi.

Dar, să ne întoarcem, în timp, și să revenim, din nou, la registrele bisericii. O preocupare deosebită o constituia vânzarea scaunelor rămase libere, după moartea deținătorului. Metoda licitației a fost cel mai des utilizată, ea fiind considerată cea mai corectă. Se întâmpla, de multe ori, să se provoace supralicitații, care duceau la

unele neînțelegeri sau chiar și la certuri între solcitanți. Altă metodă era cea cu stabilirea valorii scaunului după poziția din biserică, cu tragere la sorți, dacă urmașul direct nu solicita cumpărarea. Ambele metode s-au practicat în viața bisericii și chiar în zilele noastre.

Cu gândul la liniștea comunității, președintele Sava Savin și preotul Corneliu Adamovici au întocmit o scrisoare către Episcopie, cu propuneri privind modul de acordare a scaunelor. Cu adresa K 538/436 pe 1907 Episcopia cere propuneri concrete. Acestea au fost cele de mai jos, care au fost aprobate și aplicate. În 1907, la ședința din 2/15 sept., s-a luat următoarea hotărâre referitoare la vânzarea scaunelor:

- scaunele se vor aprecia ca sumă;
- vor avea prioritate cei în vârstă;
- excepție fac primele două scaune de la bărbați și de la femei, care pot fi vândute urmașilor și nu străinilor;
- dacă cineva dorește să cumpere alt scaun, se va

aproba cu condiția ca scaunul anterior să fie cedat bisericii.

Iată câteva prețuri:

- pentru scaun în strană - 140 cor.
- la bărbați, primul scaun - 120 cor.
- scaunul doi - 110 cor,

Apoi apar multe alte criterii de stabilire a prețurilor, care țineau cont de "n" condiții.

Din vânzarea lor, se obțineau sume care contribuiau, uneori, substanțial la buget. Dar, aceste criterii, pe parcursul timpului, au fost modificate în parte.

În 17/30 iunie 1908 prezviterul Stanko Jupanski, împuternicit al

Имя: *Методије Вардица* Протопресвитер: *Аврам Или*
 Место: *Арад Сая* Име пароха: *Н. Арамадот*

Извештај, Informare

који је поднесен епархијској консисторији о редовној годишњој визитацији окружног протопресвитера, објављеној дне *17/30 Јуна* у парохији храма св. *Крстофора и Света Јосифа* у присуству потписаних.

Уводна питања.

1. Када је била последња архијерејска канонска посета? *17/24 Септембар 1889.*

2. Када је била последња протопресвитерска визитација? *1908 Маја 1906.*

3. Које је године прена видана? *1870 - 1871.*

4. Је ли трпљивост или је благословена? *Благословена*

5. Да ли је зграда де импутерничит или епископ? *де импутерничит*

6. Шо коме и када? *де импутерничит*

Stanko Jupanski

Eparhiei, pentru o "vizitație" la biserica din Gai, a avut de completat un formular, numit RAPORT, (de 16 pagini, cuprinzând 134 de întrebări referitoare la: data construcției(fragment prezentat mai sus; I. sârbă) bisericii, starea exterioară și interioară, dotarea ei, îmbrăcămintea preotului și a diaconilor, prezența la slujbe a locuitorilor și, în special, a elevilor și a învățătorilor, participarea la învățământul religios și altele. Iată câteva răspunsuri la întrebările din chestionar (întrebările rezultă din răspunsuri:

- ultima vizită arhierească a avut loc în 12/25 septembrie 1889
- biserica se poate ocoli cu prapori
- a fost zidită în perioada 1870-71
- este sfințită de împuternicitul episcopului, Leontie Petrovici, preot din Batania, la data de 17/30.05 1871
- **biserica a fost sfințită în 23 octombrie 1906 de Episcopul Dr. Gheorghie Leticu** – mai jos se prezintă fragmentul din Raport

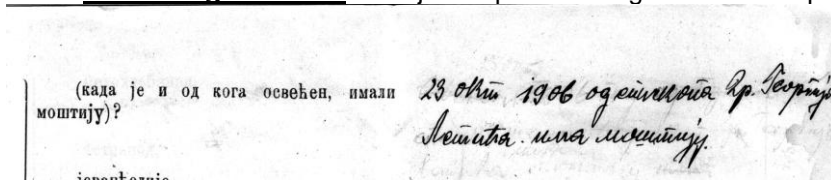

- participarea poporului la slujbe este bună
- participarea tineretul la slujbe este slabă
- elevii cântă la slujbă
- sunt, pe lângă învățător, și alți cântăreți – da, opt
- **dacă poporul se spovedește adevărat –nu se poate**

constata

- câte școli sunt în localitate - 3
- generale - 3
- din ce an este cel mai vechi registru - 1871(cel din perioada 1871- 1878 nu este)
- unde este depozitată arhiva - în casa parohială

Încheiat în Arad-Gai, în ziua de 17/30 iunie 1908,
Semnat de :

În prezența noastră

Cornelie Adamovici ,
parohul bisericii

Stanco Jupanschi,
prezvițer zonal "

Sigur, această „vizitație” avea cheltuielile ei = 12,40 coroane.

După aceste rapoarte, care aveau și o parte sub formă de test, s-au evidențiat câteva probleme existente la credincioși. De aceea, în declarația de concluzie, s-au formulat și teme de studiu.

Tema privind " Care este cauza că spovedania nu se realizează cum trebuie și ce metode trebuie adoptate pentru rezolvarea acesteia", este subliniată și în raportul întocmit la vizita prezbiterului Stanco Jupanski la parohia din Gai.

În anul 1909, se întocmește un nou Raport al prezbiterului de zona, Stanco Jupanski, în urma controlului din 22.08.1909, cu 134 întrebări. La punctul întrebării 93 – "care este situația Letopisețului ?" răspunsul este " există, acum se lucrează la completarea lui".

Tot în acest an, s-a introdus și formularul privind reprezentarea la alegerile de membri la Adunarea Generală a Eparhiei din Timișoara, formular care prezenta numărul de suflete și numărul de reprezentanți, cu drept de vot, la aceste alegeri.

Prezbiteratul aradean					
Nr. Crt.	Numele parohiei	numărul			
		sufletelor		reprezentanților	
		1909	1912	1909	1912
1.	Arad	1367	1398	2	3
2.	Arad Gai	877	904	1	1

Tabelul are ca titlu conform adresei nr.: A 705/484 din 1909

Протопрезвитерат арадски			
Тек. број	Име цркв. општине	Б Р О Ј	
		душа	избор-ника
1	Арад	1367	2
2	Арадгај	877	1
3	Батоња	3071	6
4	Варјаш	1938	3
5	Деска	1670	3
6	Ђала	2492	4
7	Кетфел	1363	2
8	Мађар-Чанад	685	1
9	Моноштор	374	1
10	Нађлак	249	1
11	Нађфала	974	1
12	Нови Св. Иван	581	1
13	Оросламош	1774	3
14	Печка	182	1
15	Санад	1471	2
16	Саравола	1428	2
17	Сириг	1545	3
18	Срп. Вел. Св. Миклуш	1335	2
19	Срп.-Чанад	1704	3
20	Срп. Св. Петар	2204	4
21	Торња	357	1
22	Турска Кањижа	1492	2
23	Фенлак	1070	2
24	Црна Бара	380	1
	Свега	30583	52

NUMĂRUL DE SUFLETE ȘI DELEGAȚI ALEȘI ai acelor Comitete Bisericești Sârbești care aleg reprezentanți pentru Adunarea generală a Eparhiei Timișorene.

Prezbiteratul Aradului

NUMAR Nr.NumeleCom. Bis suflete reprez.

1. Arad
1.367 2
 2. Arad- Gai

БРОЈ ДУША^{*)} И ИЗБОРНИКА

оних ери. прив. православних оштина, које посредно бирају заступнике за епарх. екуменичну конференцију. 877

Prezviteratul Aradului		
NUMĂRUL		
Nr.	Numele Com.	Bis suflete reprez.
1.	Arad	1.367 2
2.	Arad- Gai	877 1
3.	Batania	3.071 6
5.	Desc	1.670 3
6.	Giula	2.492 4
7.	Ketfel	1.363 2
9.	Monoștur	374 1
10.	Nădlac	249 1
11.	Nagifola	974 1
14.	Pecica	182 1
16.	Saravale	1428 2
18.	Sânicolaul Mare	1335 2
20.	Sânpetru	2204 4
21.	Turnu	357 1
23	Felnac	1.070 2

Am prezentat localitățile din prezviteratul Aradului, exemplificând cu cele care, acum, sunt în acest prezviterat și cu alte trei localități din actuala Ungarie, arătând numărul de suflete și numărul aleșilor la „Adunarea reprezentanților” zonală, cu drept de a candida și de a vota pentru participanții la Soborul Sârbesc, adică, al sârbilor din Austro-Ungaria.

Se mai observă, de asemenea, că numărul populației sârbe este mult mai mare în localitățile aflate astăzi pe teritoriul actual al Ungariei.

În data de 6/19 aprilie 1911, preotul Cornelie Adamovici anunță președintele Comitetului Bisericesc Arad-Gai că, în comunitatea bisericescă, sunt 893 de credincioși. La recensământul oficial din același an, în Arad-Gai au trăit 904 sârbi (Sârbi în Arad, L. Țerovici, pag. 308).

E vizibil că între cele două surse au existat diferențe, probabil din cauze obiective. În lucrare, vom prezenta datele pe care ni le furnizează biserica, dar și datele oficiale, amintite sporadic, și aici, care erau puțin diferite de cele bisericesti

Raportul din anul 1912, 7/20 iulie, are completat la” pct. 96-în ultimii 10 ani când au fost controlați de prezviteratul de zonă - răspuns:

a fost controlat în 10/23 05.1906, 17/30.1908, 22.08/04.09. 1909, 10/23.06 1910, 7/20.06.1911- prezviter Stanco Jupanski”.



Aceste controale erau notate într-un registru numit ” Carte de control cu lipsurile constatate”. Controalele se fac și în zilele noastre. În stânga, este prima pagină a Cărții de control din anii 1908 – 1917(prezviter Stanco Jupanschi), și 1921- 1938 (prezviter Uroș Covincici). In urma acestor controale (vizitațiuni), s-au întocmit și rapoarte scrise, de o importanță deosebită. Citate din acestea le

prezentăm aici, respectiv, în capitolul despre școală.

Capitolul VI (din raport)- Despre comunitate

După evidențele Eparhiei din Timișoara în anul 1897 (date din 1896) prezentate în coloana I, și din evidența Mitropoliei din Karlovți din anul 1900 coloana II , situația populației din Gai a fost următoarea:

	coloana I	II	Diferențe
a), Bărbați	379	362	- 17
b). Femei	413	382	- 31
c). Total	792	744	- 48
d). Familii	156	158	+ 2
e). Case	156	156	----

În perioada de 10 ani, 1899 – 1908 s-a întocmit următorul tabel care exprimă creșterea medie a populației sârbe.

Nr. Crt.	Anul	Număr Născuți	Numarul morților	Numărul căsătoriilor
1.	1899	48	31	10
2.	1900	36	20	6
3.	1901	37	26	6
4.	1902	35	29	9
5.	1903	36	20	11
6.	1904	30	16	6
7.	1905	38	33	10
8.	1906	45	27	10
9.	1907	39	29	11

10.	1908	40	33	12
		384	264	91

Se observă din cele două coloane că, între 1896 și 1899, a fost o scădere evidentă de populație, cu 48 de suflete. Din cel de-al doilea tabel (1899-1908), rezultă, însă, o creștere a populației cu 120 de suflete, deci, o creștere medie pe an de 12 suflete ”.....

Capitolul VII (din raport) –Modul de viață și starea populației, așa cum este prezentat in raport.

„Situția materială a sârbilor noștri este cu totul mulțumitoare, deoarece rar este casă care să nu aibă pământul ei, chiar dacă luat în arendă, din care familia să se poată întreține. Sunt și gazde care au și 100 jugăre sau chiar și mai mult.

Poporul nostru este foarte harnic, săritor și atent. Casele sunt curate, zugrăvite, curtea măturată și aranjată. La cei mai înstăriți, casele sunt mai mari și mai frumoase. Chiar și la proprietarii mai puțin înstăriți, totul este frumos și aranjat cu gust. Rar găsești odaie sârbească unde gospodina să nu fi întins o pătură frumoasă pe care ea a țesut-o și îi face plăcere când îi lauzi munca și truda ”

Iar în încheierea Raportului a scris:

“Као што видимо, ми Срби до душе бројно растимо, али видимо сваким даном, како туђанштина бројно насељава, зато памет у глави, пазите на себе добро, пазите на кућу своју,чувајте своје, туђе не дирајте.Сложите се и помажите један другога,знајући добро: ” ГДЕ ЈЕ СЛОГА , ТУ ЈЕ И БОЖИЈИ БЛАГОСЛОВ ”.

”După cum vedeți, noi, sârbi, creștem ca număr, dar observăm zi de zi, cum numărul străinilor care se mută în sat crește, de aceea mintea la cap, păziți-vă bine pe voi, păziți ce este al vostru, nu atigeți ce nu vă aparține. Înțelegeți-vă unul cu altul, știind bine : Unde este înțelegere, aici este și bunacuvântarea lui Dumnezeu”.

În data 15/28 iunie 1914, asasinarea lui Franz Ferdinand, moștenitorul tronului imperial, împreună cu soția sa Sofia, a fost, de fapt, scânteia care a declanșat Primul Război Mondial. La două zile după eveniment, se primește o dispoziție, cu nr 224, din partea Eparhiei din Timișoara, cu următorul conținut: *” cu durere în suflet vă informăm, despre lovitura grea pe care Casa Imperială a primit-o prin asasinarea la Saraievo a moștenitorului la tronm, Franț Ferdinand și a soției sale, Sofia. Se cere arborarea steagurilor negre și interzicerea oricărei festivități pe durata a 8 zile. Pe data de 29 iunie/12 iulie, se va ține un parastas în memoria înălțimilor lor”.*

Câteva zile mai târziu s-a primit dispoziția amenajării școlilor și a anexelor acestora pentru folosirea lor în scopuri militare. De asemenea, liste cu cei născuți din 1898 până în 1914, situația învățătorilor, dar momentul cel mai greu a fost chemarea sub arme a cetățenilor, pentru a merge pe front.

În această perioadă (la începutul anului 1916), un cântec (oarecum ilegal) foarte îndrăgit, și atunci, dar și acum, a început să se audă: ACOLO DEPARTE (TAMO ДАЛЕКО) – varianta originală (text găsit în arhiva bisericii).

Acolo departe,	Tamo daleko,
Departe lângă mare,	Daleko kraj mora,
Acolo-i armata sârbă,	Tamo je srpska vojska,
Acolo-i dragostea mea.	Tamo je ljubav moja.

Au urmat și alte variante:

Acolo departe,	Tamo daleko,
Depart de mare,	Daleko od mora,
Acolo este țara mea,	Tamo je zemlja moja,
Acolo este Sârbia..	Tamo je Srbija.

Cântecul exprimă dragostea de țară, dorul și nostalgia după tradiții, iubită și familie a soldatului sârb, obligat să plece departe de țara sa, pe insula Korfu. Acum, acest cântec are și a treia variantă, cântată frecvent mai ales de formațiile de tamburași, dar și în variantă corală, în toate localitățile unde sunt sârbi.

Însă, să revenim la clopotele bisericii, care, nu cu mult timp înainte de declanșarea războiului, au fost ridicate în turla bisericii (cele 3 clopote noi, vezi "*Cartea a III-a. Comorile noastre*", la cap. "*Povestea clopotelor*"). Sunt necesare următoarele precizări, luate de Comitetul bisericesc:

- aceste clopote vor bate numai pentru cei de credință creștină.
- pentru cei care au murit cu voia lui Dumnezeu.
- pentru primul mort, se vor trage fără taxă.

La câteva luni, a început războiul și, din păcate, sunetul unicului clopot rămas, după rechiziție, s-a auzit, de multe ori, pentru cei plecați pe front și căzuți în luptă.

Toată activitatea lui Cornelia Adamovici a fost apreciată de credincioși, dar și de instituțiile ierarhice superioare, ceea ce rezultă și din numeroasele rapoarte întocmite de-a lungul anilor.

Era importantă menținerea moralului credincioșilor în aceste momente grele, cu multiple griji și lipsuri. De aceea, comunitatea l-a desemnat pe Cornelia Adamovici, ca președintele ei, în 1917.

Abia terminat războiul, în Gai, o veste a tulburat liniștea comunității. Preotul Corneliu Adamovici s-a sinucis, prin spânzurare. Cauza nu se știe, dar, din înștiințarea protoprezviterului Stanco Jupanschi, se presupune că sinuciderea preotului Corneliu Adamovici, la 22.12.1917/02.01.1918, se datora unei rătăcirii de moment a acestuia.

Și, de aici probleme referitoare în primul rând la condițiile promovate de acesta, privind trasul clopotelor la înmormântări și parastase, prin hotărârea cu nr. 81/94.I din 1914, aprobată și de Sinodul Arhieresc din data de 12/25 XI.1914, enumerate mai sus. Refuzul Comitetului Bisericesc de a aproba cererea soției preotului, Iulca Adamovici, de a se trage clopotele de parastas, a determinat-o pe aceasta să formuleze o cerere către Eparhie. Iată răspunsul: ” ..hotărârea Comitetului Bisericesc al parohiei din Arad-Gai nr. 1 din 6/19 01.1918 se anulează, iar Comitetul Bisericesc, cu amenințarea suspendării președintelui, să nu creeze nici o problemă și să aprobe cererea văduvei, adică, să se tragă clopotele de parastasul soțului ei”.

Comitetul Bisericesc refuză să ia în considerare hotărârea Eparhiei.

Corneliu Adamovici a fost înmormântat în cimitirul din Gai.

Clopotul mare, cel rămas de la rechiziție, a fost tras de multe ori, pentru cei care au murit pe front, departe de satul lor.

Dar, din fericire, unii s-au întors acasă, Vlada Tirsin, Branco Catici, care a emigrat, apoi, în America, Svetozar Popovici, acesta a revenit doar după 10 ani.

Pentru cei morți în Primul Război Mondial, s-a înzidit o placă comemorativă cu numele lor, de către Corul bisericesc ” Sloga ” în anul 1934, iar pentru cei din cel de Al Doilea Război Mondial, o placă comemorativă, în anul 1988, de cei ce au participat la lucrările de reparații din acel an.

Și viața comunității a avut de suferit. Teama războiului, plecarea bărbaților la război, ei fiind principala forță de muncă, a adus numai necazuri și sărăcie.

După moartea preotului Corneliu Adamovici, Eparhia din Timișoara a dat o decizie privind cine și când va oficia slujbele în Gai, până când preotul desemnat, Milivoi Iovanovici, se va întoarce de pe front, el primind aprobarea Ministerului de Război în acest sens. Dar acestanu a mai venit.

Numărul preoților care s-au perindat pe la parohie, imediat după Corneliu Adamovici, a fost numeros, ceea ce se poate vedea și în tabelul alăturat.

II.1.3. COMUNITATEA SÂRBĂ DIN ARAD-GAI, ÎNTRE CELE DOUĂ RĂZBOAIE MONDIALE

II.1.3.1. Perioada 1918 – 1929

1918	Belon Milosavlievici Pantelimon Došek	Milentie Rus Stevan Nețin			
9	Capelan Stevan Popovici Simeon Pichici Serghei Jovanovici	Iosif Arsenov Mladen Popovici			
1920	Uros Kovincici				
1	Paroh în Arad- provizoriu		Petar Șandici		
2					
3		Vlada Tirsin Dușan Pain	Paulina Șandici		
4	Cpelan Luchian Lochin		Petar Armatki		
5	Mihailo	Dusan Docmanov			
6	Stoianovici- Miron Cociubanov	Pera Ostoin			Oct.1926 Stefan Stefanov
7	Liubomir Filipovici	Pera Ostoin Milan Jivanielov			
8	Ierom. Serghei Iovanovici			Mișa Seceanschi Svetozar Stefanov	
Anul	Preot	Epitrop	Crâsnic	Cântăreț	Preș. Com. Bis.

Perioada războiului a dus la o activitate redusă a organelor bisericii.

În martie 1918, începe reorganizarea, atât a Adunării Generale, cât și a Comitetului Bisericesc, în sensul realegerii membrilor a căror mandate de 6 ani au expirat, a înlocuirii celor care au demisionat sau au murit.

Iată componența Adunării generale alese la data de 18 martie 1918:

1. Mișa Nețin, 43 voturi, 2. Mia Ostoin, 38 v., Milentie Rus, 32 v., 4. Ivan Ivanov, 29 v., 5. Gioca Nețin, 29 v., 6. Iovan Ivanov, 28 v., 7. Svetozar

Ostoin, 28 v., 8. Milutin Seceanschi, 28 v., 9. Svetozar Stefanov, 27 v., 10. Sava Burnaz, 27 v., 11. Sava Arsenov, 26 v., 12. Roța Jivoinov, 23 v., 13. Ioța Ostoin, 23 v., 14. Nikola Nețin, 23 v., 15. Jica Stefanov, 21 v., 16. Iova Seceanschi, 21 v., 17. Giurița Timotici, 21 v., 18. Iova Stefano, v 21 v., 19. Mania Pain 20 v., 20. Mita Putici, 20 v., 21. Hristofor Coici, 19 v., 22. Milan Podoaba, 19 v., 23. Aron Șandici, 18 v..

Iar Comitetul Bisericesc, ales pe 13/26 mai 1918 : 1. Milentie Rus 2. Iosif Arsenov 3. Roța Jivoinov 4. Svetozar Ostoin 5. Sava Burbaz 6. Jica Stefanov 7. Vlada Seceanschi. Președinte-Mișa Nețin, vicepreședinte- Svetozar Stefanov.

Comitetul Șolar: 1. Iovan Ivanov, 2. Pera Marincov, 3. Giura Nețin, 4. Mia Ostoin, 5. Iovan Stefanov. Președinte Iovan Ivanov.

Noua Țară, cu perspectiva unor noi legi, a creat un alt spirit. Cele trei etnii conviețuiau de aproape doua secole împreună, fără a avea nici măcar mici neînțelegeri, chiar în perioade zbuciumate, în pofida unor confruntări inerente și în sânul aceleiași etnii.

Nu sunt documente, dar sunt amintiri privind acest fenomen. Bunulsimț și respectul reciproc au caracterizat țăranul din Gai, fie el sârb, român sau ungar. Acest lucru este dovedit și de căsătoriile mixte, destul de numeroase, evidențiate prin acordurile bisericilor, în acest sens.

Spre comunitatea sârbă, încep să vină documente în limba română, însoțite tot mai rar și de cele în limba maghiară ” *Am onoarea a Vă comunica, în următoarele, din dispozițiunile luate pentru sărbătorirea zilei de 24 ianuarie /st. v. ,6 februarie stil nou (eroare a redactorului de text). Acele puncte cari Vă interesează pentru executare:*

1.)....

....

4.) *La ora 10 ½ toți directorii școlari vor ține o conferință despre însemnătatea zilei, ca zi a Unirii Principatelor și primul pas spre unirea tuturor românilor.....*

Arad, la 04.02.1920

Semnătură primar”

Urmat de un tabel cu sărbătorile, în care nu se lucra, atât cele religioase, cât și cele naționale.

Apoi, problemele de învățământ, cu noi regulamente.

16/29 02. 1923 se primește la Comitetul Scolar, din partea Vicariatului din Timișoara, textul și partitura de note a Inmului Național Român-

Trăiască Regele.

Trăiască Regele,	O, Doamne Sfinte,
În pace și onor,	Ceresc Părinte,
De țară iubitor,	Întinde a Ta mână,
Și-apărător de țară..	Pe țara Română.

După terminarea delimitării granițelor, Banatul a fost împărțit în trei zone aparținând celor trei țări. Timp de doi ani, locuitorii puteau opta în care din aceste trei țări doreau să trăiască în continuare.

Nu avem date despre eventuala plecare a unor sârbi din Gai în Regatul Sârbilor, Croaților și Slovenilor, stat format și el de curând.

Cum au gândit săracii, cu puținul lor, au gândit și bogații cu avutul lor. Au gândit bine și au rămas pe loc. Au iubit locul unde de mai bine de două secole și-au agonist tot ceea ce acum era al lor. Nu doreau mila nimănui, nici chiar a fraților din mijlocul cărora au plecat, cândva, spre alte meleaguri pentru libertate, pentru pământ, pentru credință. Pentru toate acestea, au plătit scump, în primul rând, cu viață și suferință. Nu au primit nimic fără a plăti. Acest lucru trebuie reținut și respectat de toată lumea și, în mod deosebit, de propriii urmași, dar și de cei din jur. De aceea, au acest permanent dor de libertate, de adevăr, au mândria lor. Aceste trăsături le-au definit caracterul fiind evidente până astăzi și la cei din Gai.

Dar, sunt destui cei care s-au mutat în Arad, Timișoara și în alte localități din România. Cred că este normal. Dar majoritatea nu uităde unde au plecat. Cei care au părăsit România, în această perioadă a opțiunii, sunt, în general, doar cei care erau cu o anume pregătire: profesori, preoți, avocați, învățători. Nu posedau pământ, locul de muncă era nesigur, nu-i lega aproape nimic de aceste meleaguri. Fenomenul migrației a fost prezent și la românii cu aceleași profesii din Serbia. Așa s-a creat un gol în profesiile amintite, atât în România, cât și în Regatul S.C.S. Acest lucru s-a resimțit puternic în viața bisericii și a școlii. Cele doua state au încercat o rezolvare, reușită, dar foarte lentă(vezi "Cartea III", "*Despre școală*").

În Gai, s-a simțit acest fenomen mai ales în privința preoților. În 10 ani, s-au perindat mai mult de 10 preoți, unii apreciați, alții îndepărtați, aproape toți veniți cu titlul de provizorat, ceea ce a determinat Comitetul Bisericesc să adopte o atitudine demnă, hotărâtă și chiar ultimativă, pentru rezolvarea acestei probleme în comunitatea lor. Era o comunitate destul de importantă din zonă, cu numărul de sârbi mai mare decât în localitățile Turnu, Pecica, Nadlac. Mulți dintre acești preoți slujeau în doua sau trei parohii, lucru neacceptat de credincioșii din Gai.

Să vedem care este numărul sărbilor în Arad și Arad Gai, conform datelor rezultate din recensăminte și rapoartele preoților, în mai multe perioade:.

Год. Anul	Попис становника RECENSĂMÂNT					
	ARAD			Гай - GAI		
	Број душа Număr de vieți	сма-ссад -/* пов-крешт	Број душа Număr de vieți	сма-ссад -/* пов-крешт пол-рец	прир пов por-nat -/+	Дол/одл Venit/ plecat +/-
1878	1162		632			
1897*	1200	+ 38	792	+ 160		
1900	1234	+ 34	744	- 48		
1908*	1367	+133	877	+ 133	+103	+ 30
1911*	1398	+ 31	904	+ 27	+ 39	- 12
1924	847	- 551	814	- 90	+ 10	-aprox 60
1938*	716	- 131	725	- 89	lip.date	
УКУПНО -TOTAL ARAD+GAI			САМО ЗА- NUMAI GAI			
1966	1.082					
1992	554	- 528	336*	- 489	- 306	- 183
2002	602	+ 48	275*	- 61	- 64	+ 3

Tabel cu date din broșura „ Арад кроз време бр 5- стр, 15-Љ. Степанов и С. Бугарски” ("Aradul de-a lungul timpului" nr 5. pag. 15 autori L. Stepanov și S.Bugarski.U.S.R. Timișoara 2004.)

*date din evidențele bisericești, găsite în dosarele de corespondență a Bisericii din Gai, prezviter Stanko Jupanski (1897, 1908 și 1911), Iovan Dragoievici 1938, și Jiva Milovanov 1992 și 2002.

Numărul locuitorilor de etnie Sârbă a scăzut de la 29.080, în 1992, la 22.561 adică 6519, aproape 23%, anterioara scădere între 1966 și 1992 fiind de 528 de locuitori, adică 49 %, în 26 de ani, care reprezenta 18,7%, echivalentul unui interval de 10 ani, scăderi depășite doar de intervalul 1911 – 1924, când fiecare comunitate din Arad având morți în război.

Se pun doua întrebări foarte importante:

1. pentru perioada 1911 – 1924, unde sunt acești locuitori ?
2. pentru perioada 1992 - 2002 unde și de unde sunt acești locuitori ?

Concluzii personale :

Pentru întrebarea 1 –Cele două comunități au fost ca număr apropiate, în anul 1924. De aceea, putem doar compara datele. Deci, la Gai, avem un spor natural pozitiv +10, dar o scădere a locuitorilor cu 90 , fapt care ne spune că, alături de cei 38 de eroi morți în război, 60 de locuitori au părăsit comunitatea Sârbă din Gai prin căsătorii și

mutare în altă locație, sau declarându-se de altă etnie. Comunitatea din Arad pe lângă cauzele menționate mai sus , au fost și optanți.

Pentru întrebarea a doua - din datele recensământului - rezultă un spor de 48 de locuitori, pe Arad. Datele din Gai, ne spun, printr-o matematică simplă, că avem un plus 3 locuitori (61-64) și rezultă un plus în Arad de 45 de locuitori. De unde sunt? Consider că majoritatea a avut curajul declarării etniei sale.

La sfârșitul anilor 20 ai secolului al XX-lea, în Gai, numărul sărbilor era sensibil egal cu al celor din Arad, fenomen ce s-a menținut până prin anii 1970 – 75, când apare o diferență de câteva zeci de locuitori. Explicația constă în faptul că, în Arad, au tot venit sărbi din satele județului, dar și din Gai. Scăderea, cu aproximativ cu 20% a populației sârbe din Gai, dar și pe general, între două recensăminte, este alarmantă. Recensământul în sine este corect, acum, atitudinea familiei și a cetățenului este însă puțin deformată. Unii nu mai știu ce sunt (exemplu concret:Numele meu este Stana, dintr-o greșală în certificatu de naștere, ..înainte numele familiei era Stanici. Bunicu era Petru, tata Ivan, iar eu Milutin deci...sunt român.)

Dar, să revenim la anii deceniului 3 al secolului trecut (XX).

După încheierea acestei perioade, care se referea la minorități privind opțiunea de țară, a venit și o altă problemă privind evidențele, printre care și problema naționalității, de data asta internă, a României, conform unei hotărâri din 1924.

În Gai, această evidență a demarat în 1926. Acest certificat prezentat alături este al bunicului meu Sandity Petru (cum era sris in acele din perioada ante

1918) și mai cuprinde și numele copiilor lui, Angelca și Velco. Ca încheiere, concluzia din document "...au naționalitatea română, fiind înscrși la Nr. 130-9 în registrul de naționalități întocmit în conformitate cu dispoziția art 53...".

Explicațiile aferente formularului și ale textului, a rezultat ori din dispoziție primită, ori din neștiința celui ce umbla cu formularul sau a

celui chestionat, ori din nesiguranța ambilor care se întrebau „oare cum e mai bine?”

O confuzie privind cetățenia și naționalitatea.

Numele noastre, ca și ale altor locuitori ai Gaiului, nu numai sârbi, au fost scrise după alfabetul oficial al țării în care trăiau. Noi, sârbi, și din cauza alfabetului chirilic, am avut multe probleme cu numele. Se aplicau omonime ale prenumelor, cum ar fi Miroslav-Friges, Dragomir- Demeter, Nicola - Mikloș....s-a ajuns la obligativitatea scrierii cu alfabetul maghiar și, în biserici, în perioada 1845 – 1850, deci și în protocoalele existente la biserici. Așa, din Șandici (Шандић) am devenit Sandity, apoi, cumva natural, Sandici (ty se citea în maghiară =ci dar a dispărut virgula” Ș”. În maghiară S-Ș)

Dar în timp, când oameni responsabili au analizat această problemă, ea a fost corectată în bună parte. Sunt și azi cei care au acceptat terminația numelui în ”ty ”. dar „Ș”-ul meu... a dispărut.

” ...eram la București, în armată. Eram ordonanța colonelului B...., ministrul Sportului. Un adevărat domn, un sportiv recunoscut, un militar de carieră. Dimineața, prima sarcină, ce intra în programul meu, era să cumpăr ziarele. Într-o dimineață, mare gălăgie. "Ce se întâmplă ?"- mă întreabă colonelul. "Să trăiți ! Au schimbat calendarul, cu 13 zile, unii zic da, alții zic, ba"-". A ! Da, da. Care e cel adevărat ?" mă mai întreabă colonelul." Al nostru", zic eu mândru, și ridic mâna la tâmplă, salutând". Este una dintre amintirile centegenarului Milivoi Burnaz.

Acest eveniment a fost de o importanță mare în perioada respectivă.

Dar, nu trebuie uitat, în Gai, sărbătorile erau respectate, chiar până în anii 80 ai secolului trecut (XX), indiferent pe ce stil erau și indiferent ce statut avea familia, mixtă sau pură.

Îmbrăcați de sărbătoare, sârbi îi așteptau pe români, dar și invers, la întoarcerea de la biserică și îi felicitau, iar după prânz, la umbra pomilor din fața casei, iarna în casă, pe bancă și pe scaune, stăteau la povești. Sigur, nu erau uitați nici ungurii, care erau și ei felicități la sărbătorile lor.

De altfel, statul pe bancă sau pe scaunele din fața casei era ceva obișnuit duminica. Veneau, în principal rudele, frații, surorile, copiii, la cea mai vărsnică rudă, sau la cea considerată a fi cea mai ”ocoșă ” și se discutau probleme legate de viața familiei, de preocupările zilnice, de noutățile din sat, de slujbele și predicile din biserică, darmai erau multe alte subiecte.

În acest timp, bărbații jucau cărți, de obicei ”filcău” în care dama de ”mac” era cea mai tare. Cei tineri jucau biliard, care se găsea la mai multe birturi din sat.

Se aștepta un reviriment. Încet, necazurile s-au mai uitat, mai binezis, viața cerea muncă, cerea hotărâre. S-au făcut reparații ample la biserică, s-a construit SALA SÂRBEASCĂ, (Vezi la capitolele respective), dar cel mai mult s-a simțit în construcția de case, în procurarea mijloacelor de muncă, cai, pluguri, dar și batoze antrenate de vestitele tractoare – Benz sau Bulldog.

Dorul de pământ era mare. Pământul era ca și aurul.

Cu 2 – 3 lanțuri de pământ puteai cumpăra o casă mare, cu 2 camere, bucătărie, cămară, anexe, pe o suprafață de 1500 mp.

Dacă vorbim de casele unde locuiau sârbii, adică Gaiul ” sârbesc ”, cuprinzând perimetrul delimitat de străzile actuale Bogdan Voievod, Meșterul Manole, Câmpineanu, iar cu densitate mare, pe Dunării, Anton Pann (Str. Sârbească) I. Creangă, Piața Sf, Ioan (azi o parte Colțunaș, o parte cuprinsă în Hatman Arbore), Tribunalul Corcheș, Stevan Tenețchi, Hatman Arbore, Zambilelor, Măgurele, jumătatea de nord a străzilor Faurilor, Fântânii, Nouă, Fânului, unele dintre ele sunt construite la începutul anilor 1900ș ca și clădirile aparținând bisericii, adică școala și casa învățătorului. Doar casa parohială, după documentele existente, este construită în anul 1852.

Mai mult de jumătate dintre casele existente s-au reconstruit în totalitate, și s-au construit multe altele noi, iar altele s-au reparat, extins, adaptat în etape noilor cerințe ale vieții contemporane. Acestea se încadrează în perioada 1922 – 1990, cu mențiunea că se remarcă posibilitatea financiară a proprietarului. Dar, în majoritatea lor... acum nu mai locuiesc sârbi.

În ultimul deceniu, construcțiile noi au început să dea un aspect modern acestui cartier frumos și aerisit .

Apa potabilă, introdusă în anii 1980, gazul metan, în anii 1998-2000, canalizarea începută în anul 2009 și, bineînțeles, repararea și asfaltarea drumurile sunt lucrările importante ale ultimilor 25 – 30 de ani.

Referitor la case.

Trebuie menționat că nu avem case specifice sârbilor. Cele care mai sunt ”în picioare” dovedesc că, indiferent de neam, casa era construită după posibilitatea proprietarului. Câteva fotografii vor ilustra toate



cele scrise mai sus. Casa din fotografie este construită în anul 1933, este una dintre cele trei case care încă mai au scris pe frontispiciu numele proprietarului în limba sârbă: Andria Ostoin (Андрија Остојин).

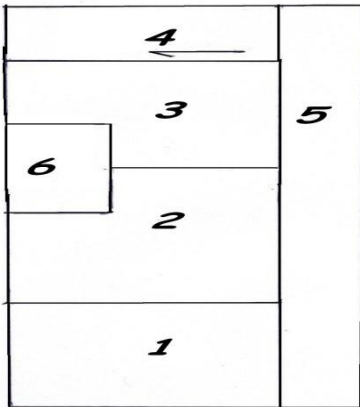

Intrarea în curte se făcea direct din sradă sau prin coridorul (5) casei.

În casă, de obicei, se intra prin ușa din coridor, în camera din mijloc (2), care, în general, era – Tinda – cu rol multiplu, de bucătărie, loc de mâncat, de spălat pe față și loc al cuptorului de pâine(6), care avea o parte în camera de dormit (3). Acesta avea și rol de încălzire a celor două camere, utilizate permanent, dar mai avea și un loc de dormit. Camera (1) din față era camera mare, unde erau două

paturi cu dună și câte 2 – 3 perne mari, în general, cu monograme. Aici erau și dulapurile cu haine, iar sus, pe dulap, erau cu siguranță mere sau gutuie, pentru a da un aer plăcut camerei. Cămara (4), cu sau fără urcarea în pod, avea intrarea din coridor. În multe locuri, întrarea în pod se făcea din curte.



Altă casă este a lui Milivoi Catici, în care locuiește un sârb - Milovan Catici, pe strada Nouă, și casa lui Mișa Imbronovici, de pe strada Fântânii unde lucrează urmașii acestuia, fiica cea mare fiind absolventă a secției sârbe a școlii din Gai, cu altă formă a

fațadei. Pe frontispiciu scrie : “ M.J 1957”

Revenind la casa de pe strada Anton Pann 68 , cu două geamuri la fațadă, coridorul zidit până la un metru, cu stâlpi de susținere, deschis,

și bucătăria de vară, cu colnă și grajd, care se văd în fotografiile alăturate. Reprezintă casa clasică a acestor locuri.

Acum mai bine de 50 de ani, avea aceeași formă și compartimentare, dar era mai îngrijită, fiind locuită. Aceasta era casa obișnuită în Gai. Însăși casa parohială (construită în 1852), avea acest format la cumpărare, acum are, însă adăugiri (biroul parohial) și e modernizată.

улица Антон Панн

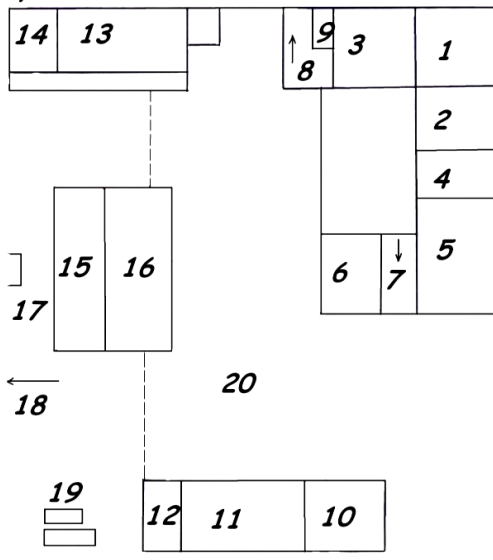

Erau și case mai complexe, (chiar și prezbiterul Stanco Jupanschi a amintit acest lucru), construite imediat la începutul secolului și, apoi, extinse. Exemplu: cea a familiei Jivanelov, strada Dunării nr. 121-123, cu două numere de casa, deci, și cu suprafață mare. În schița alăturată vedeți repartizarea construcțiilor, cu următoarea legendă:

- 1,2,3 - camere de locuit
- 4 - prăvălie
- 5 - ospătărie
- 6 - bucătărie
- 7 - cămară și pivniță

- 8 - bucătăria de vară cu cuptorul de pâine (9), afumătoare și scara de urcare în pod
- 10 - magazia de cereale – 3
- 11 - șopron
- 12 - cocină pt. 8 buc. porci
- 13 - grajd pentru 3 cai și 2 vaci шталог
- 14 - grajd pentru. iapă cu mînz
- 15 - Cotarcă sus și 2 boxe pentru. porci
- 16 - șopru pentru lemne și păsări
- 17 - șopru de vară pentru. cai sau vaci
- 18 - grădină
- 19 - paie și fân
- 20 - curte

Suprafața de 2400 mp.

Casa avea trei camere de locuit, o cârciumă cu o nișă de bar, mese și scaune și o sală mai mare, cu masă de biliard. Lipit de

cârciumă, cu comunicare interioară și acces din stradă, era o băcănie, cu acel dulap vestit cu 50 de sertare.

Din sala mare, intrai în toate cele 3 camere, în bucătărie și „podrum „, adică pivniță cu cămară. Aceasta este ramura casei pe strada Dunării, colț cu Anton Pann. În stânga, este cârciuma, se distinge $\frac{3}{4}$ din denumire, „JIVANELOV”, în sat i se spunea „la Birtașu ” JIVANELOV (ЖИВАЊЕЛОВ) OSPĂTĂRIE (БИРТИЈА)

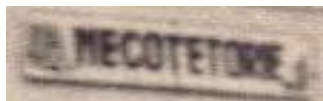
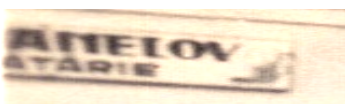

Apoi, bacănia și cele trei geamuri de la camera mică și una mare . Casa continuă pe strada Anton Pann, cu o cameră și o bucătăria de vară, cu cuptorul de pâine și afumătoarea. Tot aici, era scara de urcat în pod.



Bucătăria de vară cu scara de urcare în pod și la afumătoare și cuptorul de pâine



Cămare, în care se intra din sala mare, era locul unde se păstrau alimentele, dar și parte a produselor de la por, de obicei 2 până la 3 tăiași pentru iarnă. Pentru afumare și păstrare era folosită afumătoarea din zona cuptorului de pâine.

Cămara cu pivniță.

Curtea, ca la un gospodar, atât agricultor, cât și un meseriaș deosebit, avea construcții aferente: grajd pentru cai (până la trei cai), vaci (de obicei doua), maternitate pentru acestea și o încăpere pentru pleavă.



Grajd



Cotarca pentru porumb)



Magazie



Colnă

De menționat că, pentru cai, vara era construită o colnă, deschisă pe trei fețe. În cotarcă, se țineau peste iarnă știuleții de porumb. Magazia de cereale avea trei compartimente, pentru trei sorturi de cereale: grâu, orz și ovaz. Colna, avea rolul pentru toate. Aici stăteau, la adăpost multe utilaje, dar și sania, birja, cântarul mare și cel mic, harnașmentul. De obicei aici era și bancul de lucru, necesar micilor lucrări de întreținere. Tot aici, erau „garate” și căruța sau căruțele de lucru.

Casa avea o grădină în care se produceau toate cele necesare casei, iar o parte a ei era ocupată cu căpița de paie, dar și de fân, silozul de cartofi și sfecla furajeră. Tot aici, se depozita și gunoiul de grajd, care iarna era transportat la „holdă”.

Mai există și alte tipuri de case, mai moderne. Au început să apară cu oarecare timiditate, după Primul Război Mondial, în deceniul trei.

În anul 1928, Pera Baici construiește o asemenea casă, pe strada Anton Pann nr. 41, direct la stradă. vezi fotografia



str. Anton Pann nr. 41



str. Ion Creangă nr. 86

Casele mai vechi în general aveau între casă și gardul de la stradă un rondou de flori. Casa era simplă. Avea două camere la stradă, o bucatărie cu acces la cămară, un coridor, deschis, în formă de „L”, trei sau patru trepte, deci nu era la nivelul solului. Urcarea în pod se făcea din coridor. O altă asemenea casă este cea a lui Arsa Ivanov, acum locuită de familia Iacșici și Pain. Aveau o suprafață mult mai mare, cu anexe pentru animale și utilaje agricole, Arsa Ivanov fiind unul dintre cei mai bogați găieni.

Apoi a urmat criza din anii deceniul al treilea a secolului XX, apoi războiul cu urmările lui, fapt care a frânat dezvoltarea urbanistică. Dar construcția caselor noi și reparațiile au reînceput după anii 50 ai aceluiași secol, lucru evident marcat de inscripțiile de pe case.

O noua stagnare, dar de mai mici proporții,

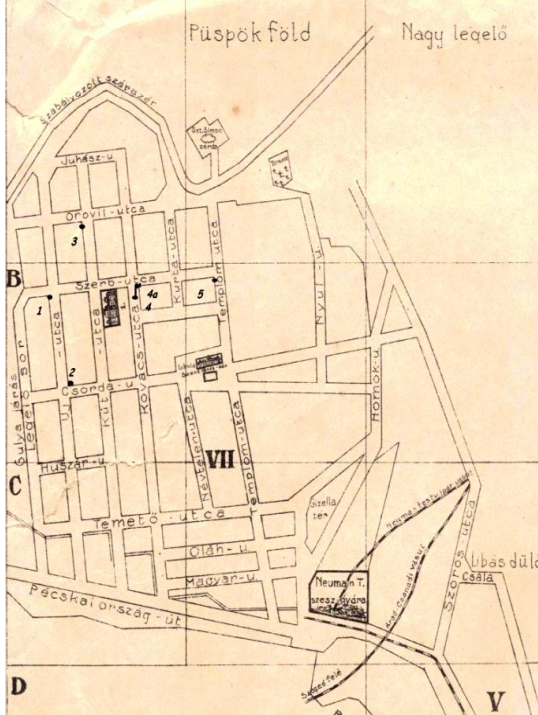

a avut loc în momentul răspândirii zvonului privind așa numita "Zonă verde", care ducea la restrângerea vetrei localității. Introducerea apei potabile, și ea limitată ca perimetru, a influențat pozitiv zona cuprinsă de perimetrul cu apă potabilă, dar a îngrijorat, și mai puternic, pe cei în afara ei.

Până atunci apa potabilă era cea din puțurile forate în general la colțul de intersecție al străzilor. La începutul anilor 80, erau următoarele fântâni:

1. la – Ceda Catici, colțul de la strada Nouă

cu Anton Pann

2. la – Burcoș, colțul de la strada Nouă cu Tribunalul Corcheș

3. la - Mandly spre, pe strada Fântâniei colț cu I.Creangă.

După aprecierea locuitorilor era cea mai bună apă. "Măcar duminică să bem apă bună" spunea Milivoi Burnaz, care în fiecare duminică aducea o "cantă" de apă de la această fântână.

4. Pe strada Faurilor, la locul curții școlii de aici. A fost apoi mutată în colț cu strada Anton Pann.

5. la Birtășu – colțul de la strada Dunării cu Anton Pann.

Apa pentru animale și grădină era cea din fântânile din curtea gospodarului. În general, erau cu cumpănă, dar și cu roată și lanț.

Introducerea rețelei de apă a dus la înlocuirea acestor fântâni, cu braț, cu pompă manuală, cu cele cu clapetă, în general, pe locul celor existente

După anii 90 și, apoi, la începutul noului mileniu, amploare construcțiilor a crescut. Acum, când există realizate toate utilitățilenumai bani să fie.



Două case noi, construite în anul 2009(str Anton Pann nr. 36)

Anul 1928 a dus la reordonarea întregii conduceri administrative a bisericilor. Prin ordinul nr.132.12/118 din 1928, emis de Comitetul Administrativ al Eparhiei Timișoara, s-a hotarat realegerea Adunării Generale la toate comunitățile, cu specificația că, pe biletele de vot pot, trece de la 15 la 30 de nume ale celor ce considerau ei că pot fi membri ai acestui organ.

Candidații trebuiau să fie trecuți pe un tabel afișat la vedere. Buletinele de vot, ștampilate, s-au dat celor 47 de alegători. 45 de buletine au fost valabile.

Au primit voturi 71 de membri ai comunității. Dintre aceștia 30, în ordinea numărului de voturi au format Adunarea Generală. Aceștia au fost :

1. Neța Rus. 34 v.; 2. Milan Ostoin 32 v.; 3. Miloș Moț 32 v.; **4. Svetozar Stefanov** 28 v.; 5. Gioca Savin 27 v.; 6. Giurița Tirsin 27 v.; 7. Dușan Ședici 26 v., 8. Dușan Armațchi 25 v.; 9. Pera Docmanov 25 v.; 10. Velco Ivanov 25 v.; 11. Pera Ostoin 24; 12 Toșa Ostoin 24 ; **13. Iovan Stefanov 24;** 14. Milan Jivanelov 23 v.; 15. Dușan Pain 23 v.; 16. George Jivoinov 23 v.; 17. Mișa Nețin 22 v.; 18. Mișa Seceanschi 22 v.; 19. Dușan Lupșici 21 v.; 20. Petar Pain 20 v.; 21. Iova Rujici 20 v.; 22. Vlada Tirsin 18 v.; 23. Toda Savin 18 v.; 24. Dușan Beliaț 17 v.; **25. Gioca Nețin** 16 v.; 26. Pera Stefanov 15 v.; 27. Milan Petrovici 15 v.; 28. Milivoi Lupșici 12 v.; 29. Jivco Putici 11 v.; 30. Costa Arsenov v. 11.

Doar 3, cei subliniați, au fost aleși și în 1918. .

Așa cum am amintit, întocmirea " *Planului de buget* ", analiza trimestrială și cea anuală a cheltuielilor, dar și alte probleme financiare, erau în seama Comitetului Bisericesc.

Iată un exemplu - în 1929 se prevăd: - venituri - 67.000 lei

- cheltuieli 90 - 100.000 lei

Cum se calculau veniturile ? În fiecare an, exista o „cheie”, deci o sumă în lei, care se stabilea pentru familie: pe casă, pe pământ, pentru cult, apoi câștigul din vânzarea lumânărilor, a scaunelor, pentru servicii bisericești, aportul Primăriei, arenda pământului.

Diferența între venituri și cheltuieli din " *Proiectul de buget* " a trebuit rezolvată.

Iată propunerile:

Rezolvare-Iovan Ivanov propune modificarea cheii de calcul astfel:

- pe casă - de la 100 la 150 lei;
- pe familie - 100 la 150 lei;
- pe 1 lanț de pământ - 50 la 100 lei;
- pe batoză - 200 la 400 lei;
- pentru meseriași - 100 la 200 lei.

..... și intervine George Jivoinov, mai pe scurt. De la 67-100.000 este o creștere de 50%. Deci, mărim totul cu 50% și am rezolvat. DA !

Iată și un exemplu de prezentare a veniturilor și cheltuielilor(bilanț) pe anul 1928:

1. calculul la epitropi - venit : 38.702 lei
- cheltuieli : 34.814 lei
- surplus : 3.888 lei
2. calculul la școală - venituri : 76.456,37 lei
- cheltuieli : 71.272,00 lei
- surplus : 5.184,37 lei
3. calculul la SALĂ - venituri : 13.883 lei
- cheltuieli : 10.160 lei

surplus : 3,714 lei – care s-au depus la

"Societatea pe Acțiuni din Arad-Gai ", cu documentul IV-430-247, pe numele " Sala Națională Sârbă", document predat la Neța Rus, spre păstrare și cu sarcina de a ridica lunar banii cuveniți.

La această dată, în proprietatea bisericii și a școlii erau următoarele suprafețe de pământ:

- Biserica - 8,782 iugăre
- Cântăreții - 6,000 iugăre
- Școala - 4,141 iugăre
- Fânețe - 27,000 iugăre
- de la Stat - 7,818 iugăre

Celelalte" *surplusuri* „(beneficiu) se regăseau în casieria fiecărei instituții.

La aniversarea " Sf.Sava ", din anul 1929, învățătorul Ivan Rachici vine cu o propunere a tineretului și a Țomitetului de organizare

a sărbătorii, ca seara să se organizeze o petrecere cu dans, astăzi cunoscută ca Balul de " Sf.Sava ".

Din banii obținuți din vânzarea biletelor de intrare dorea să înființeze organizația de tineret, în scopul unei mai bune educații a tineretului.

Vicepreședintele, Svetozar Stefanov este de acord cu desfășurarea balului, însă cu condiția ca tot beneficiul să intre în casa de bani a bisericii. Majoritatea membrilor Comitetului Bisericesc aprobă propunerea vicepreședintelui, fapt care creează o stare de încordare, la care învățătorul părăsește ședința.

II.1.3.2. Iovan Dragoievici 1930 - 1940



Se apropiau sărbătorile de iarnă, dar și anul 1930. După acele scrisori cu insistența numirii unui preot numai pentru parohia Gai, răspunsul Eparhiei a fost cel de variantă cu preluarea și a parohiei Turnu. Dar, în urma deplasării unei delegații la Vicariatul din Timișoara, a fost repartizat, în Gai, preotul Iovan Dragoievici(în fotografia alăturată), care pînă la 01.10 1929, a slujit la Cenad. El era unul dintre preoții care, pe baza Convenției dintre Statul român și Statul iugoslav(cum se numea atunci), a ajuns în România.

Cu adresa Ad.K.575/1929 se emite ordinul: " *Pentru a evita neconcordanța cu art. 10 a legii cultelor, conform căreia o persoană de cetățenie străină, care fără o aprobare specială nu poate fi preot în România și pentru a se respecta dorința poporului la alegeri, care a luat decizia înaintea apariției legii cultelor, pentru a preîntâmpina unele consecințe, în speță, exercitarea profesiei în parohia Cenadul Sârbesc, Eparhia adoptă următoarea*

Hotărâre :

Pentru menținerea dreptului de preot la Cenad, preotul Iovan Dragoievici se hotărăște, în mod provizoriu, cu data de 01.10.1929, să îndeplinească funcția de administrator al Parohiei Arad - Gai, localitate îndepărtată peste 30 km de graniță, cu mențiunea că numitului preot i se acordă 2 (doi) ani să obțină cetățenia Regatului României. Dacă în termenul specificat, nu obține cetățenia, se consideră că personal renunță la dreptul său la Parohia Cenad

Conzistoria Eparhiei la Timișoara 10/23 VII 1928 "

Primul contact al preotului Iovan Dragoievici cu comunitatea bisericească a fost unul financiar problemă care se va repeta în timp, legat de cheltuielile de mutare. Suma de 10.000 lei, pretinsă de preot,

după lungi discuții, a fost aprobată, dar "din casieria bisericii se vor plăti 2/3, restul să suporte preotul".

Asemenea probleme financiare au mai fost. La mijlocul anului 1930, preotul "Iova" mărește propria leață fără acordul Comitetului Bisericesc, fapt remarcat de Comitet, care recuperează valoarea prin micșorarea salariului în următoarele luni.

1929	Iovan Dragoievici	Pera Ostoin Milan Jivanelov	Kosta Arsenov	Misa Seceanski Svetozar Stefanov		
1930		Pera Ostoin Dușan Pain	Jica Putici		23.11. Toșa Ostoin	
1		Petar Pain Petar Simulov				
2						
3						
4						
5						
6		Ghiga Cuzmanov Petar Ostoin	Dusan Stanoiev			26.03 1933 Mita Pujin
7						01.04-29.10 Milan Jivanelov
8		Ghiga Cuzmanov Iosif Arsenov				29.10 1939
9 sept. 1940				Mita Pujin 04.08. 1940		

În bugetul fiecărei parohii, la capitolul cheltuieli, a fost trecut și salariul preotului. În bugetele dintre anii 1931 și 1939, suma prevăzută a fost de 14.000 lei. Acestea, se adaugă și subvenția din partea Statului, achitată trimestrial către preot, cu regularitate la începutul perioadei..

Suma ce-i revenea preotului din Gai a fost de 7638 de lei, (protopopului Uroș Kovincici primea ca ajutor de Stat suma de 23035). Și apoi...."În conformitate cu dispoziția Ministerului de Finanțe, pentru reducerea lefurilor salariaților instituțiilor publice, recent votată, începând cu data de 1 ianuarie 1931, salariile tuturor funcționarilor publici, de toate categoriile, plătite din Bugetul Statului, precum și din bugetele Regiilor publice comerciale, se reduc în mod excepțional pentru anul 1931, după cum urmează, conform tabelului :

- până la 3000 lei, rămâne aceeași
- de la 3001 până la 4000 lei se reține 10 %
- de la 4001 până la 5000 lei se reține 14 %

.....

.

- de la 20.001 până la 30.000 lei se reține22 %.

Preotul din Gai aparținea grupei >3001, iar ajutorul de la Stat era scăzut la 7282 de lei pe trimestru (Uroș Kovincici – 16.641 lei) .

Din această paralelă, se observează o diferență la salariu,

Încă din 1929, Ministerul Cultelor din România a aprobat un tabel cu categoriile de salarizare, ținând cont de pregătirea școlară (șase categorii și de gradul obținut în categoria căreia aparținea) - o poziție fără grad și 4 grade, dar și de localitatea în care se afla parohia.

În zona eparhiei Timișoara, existau următoarele categorii aferente localității de așzare a parohiei:

-Timișoara	-	categoria II
- Arad	-	” V
- Sânicolaul Mare	-	” VII
- Pecica	-	” XI
- Comune	-	” XII

Luând în calcul suma prevăzută în buget a salariului pentru preot, 14.000 de lei, + ajutorul trimestrial acordat de Stat, 4x 7638 = 44.562 de lei, de unde rezultă un salariu lunar de 3712, care corespunde poziției din tabelul amintit, de 3720 lei. Acest salariu clasifică pe Jovan Dragojevici în grupa a 5-a și gradul 2.

Trebuie menționat că Jovan Dragoievici și soția sa, Mira,, au fost absolvenți ai Școlii de Învățători din Sombor.

Însă, au fost și inițiative laudabile ale preotului Dragoievici :

La începutul anului 1933, la propunerea preotului și a unui grup de entuziaști din Gai, se înființează grupul coral " SLOGA " (despre care vom scrie într-un capitol separat).

Iată ce scrie Mladen Jivanelov într-o adresă către Eparhia din Timișoara (fragment):" Imediat după Anul Nou, a luat ființă în Arad - Gai gruparea corală sârbească " SLOGA ". Această instituție a fost primită cu mare entuziasm , lucru dovedit de faptul că numărul de membri s-a dublat de la înființare, ajungând la peste 50. Membrii sunt, în general, oameni cu familii, printre care avem și unii cu vârstă de peste 50 de ani. Scopul acestei grupării este ca, prin cântecul bisericesc, să proslăvim pe Dumnezeu, iar prin cântece, să trezim și să întărim spiritul național.."

Tot în această perioadă, a întocmit o evidență a populației " *Napisanije narodno* " = " Evidența poporului " - din casele sârbești menționând: adresa, sufletele care trăiesc aici, anul nașterii, naționalitatea (în cazul căsătoriei), anul căsătoriei și hramul casei " *krsna slava* " .

Puțin mai simplu de întocmit a fost registru special, cu denumirea de mai sus, pentru această evidență, întocmit de preotul

Gheorghe Vuici, la începutul secolului, și continuat doar câțiva ani, până în 1907, de Kornelie Adamovici.

Aceste evidențe, la care adăugăm și o evidență simplă a preotului Svetozar Naidan, dar și o evidență personală, din anul 2010, vor face parte din altă lucrare: ” **Câți am fost și unde am locuit..și... câți mai suntem și unde supraviețuim** ”.

Divergențele dintre preot și Comitetul Bisericesc continuau. Desele concedii, mai ales cele medicale, care, însă, erau confirmate de doctori, dar aveau durata până la 6 săptămâni, apoi o seamă de jigniri aduse învățătoarei locale, Nevenca Tomin, toate acestea au determinat convocarea unei ședințe a Comitetului Scolar în data de 08/21.06. 1935, cu participarea următorilor: Mita Pujin, președinte, Dușan Lupșici, vicepreședinte, Petar Pain, Iova Stefanov, Petar Simulov, Milivoi Catici, Pera Docmanov, Ghiga Cuzmanov, Dușan Beliaș, Mișa Stefanov, Milan Jivanielov, Milan Ostoin, Velco Ivanov. Aceștia hotărâsc următoarele: „...deoarece la fiecare sedință de comitet provoacă ceartă, încontinuu atacă membrii comitetului, adresându-le jigniri ca „prostule” sau altele, folosind orice în folosul lui și jignind în mod grosolan și fără dovezi învățătoarea locală, hotărâm înaintarea unui document către Eparhie, pentru înlocuirea sa din parohia Gai.”

După mai multe schimburi de scrisori și prin prezența protopopului Uroș Covincici, la ședințele Comitetului Bisericesc, lucrurile s-au mai aplanat.

Una dintre îndatoririle principale ale preotului era și urmărirea stării generale a comunității, prin întocmirea de rapoarte statistice cu conținutul de mai jos.

Prezentăm deci, rapoartele care au fost găsite în arhivă.

Factorul de urmărit		Anul				
		1931	1935	1936	1937	1938
Numărul de case cu sârbi- ortodocși		146	197	197	197	197
Numărul de suflete- sârbi ortodocși		820	731	730	727	725
Din care	Bărbați	417	378	379	376	376
	Femei	403	353	355	351	349
Căsătorii- din care:		182	181	176	174	179
	În biserică	160	160	155	153	157
	Niumai la primărie	17	13	13	13	13
	În concubinaj	5	8	8	8	9
Căsătorii mixte – din care:		64	72	70	70	71
	Cu românce	58	66	63	64	66
	Cu nemțoaice	1	1	1	1	1
	Cu unguroaice	5	5	6	5	4
	Cu altele	-	-	-	-	-
Născuți-din care	Băieți	4	5	6	4	7

	fete	12	9	3	4	8
Morți- din care	Bărbați	3	12	5	7	7
	femei	9	6	5	4	10
Căsătorii	Total – din care	7	7	2	5	11
	Numai între sârbi	2	2	-	3	8
Văduvi		7	16	18	15	15
Văduve		24	31	34	34	32
S-au împărțit		108	5	105	112	220
Câte persoane majore nu sunt căsătorite					17	15
Câți credincioși au părăsit credința		-	-	-	-	-
Câși au venit în credința sârbă		-	-	-	-	-
Care este hramul bisericii		Schimbarea la Față				
Anul construcției		1871				

Pentru anul 1938, în datele statistice, sunt cuprinse, față de anii anteriori, și următoarele date referitoare la Gai:

- numărul total de locuitori : 3.960
 - din care: - sârbi : 725
- numărul total de case : 925
 - din care cu sârbi: 197
- suprafața hotarului localității
 - arabil : 4.000
 - pășuni : 180
- supr. arabilă în proprietatea locuitorilor sârbi + biserică : 920 iugăre
 - din care cu: < 1 iugăr : 97 proprietari
 - > 1 < 3 iugăre 42 "
 - > 3 < 10 iugăre 53 "
 - >10 < 30 iugăre 12 "
 - >30 < 50 iugăre 5 "
 - > 50 iugăre 1 "

Impozite și taxe :

Pentru un iugăr :

- la Stat - 110 lei
- la comună - 60 lei
- la biserică - 76 lei
- la școală - 10 lei

Câți meșteșugari sunt: 18.

Din care: Notă- aici, alături de cei enumerați mai sus, sunt prezentați toți meșteșugarii și meseriașii, cu ateliere private sau angajați la fabrici, până în anul 1955 (datele provin din registrul " Protocolul botezurilor, 1900 – 1972" și " Protocolul deceselor " 1907 - 1962) .

- croitori : Andria Putici, str Bisericii 98, Anghelina Șandici , str.Anton Pann 62-64;
- dulgheri și tâmplari: Stevan Nețin, str. Măgurele nr. 1, Petar Mihailovici Anton Pann 1, Sima Jivanelov str.I.Creangă 6; Milan Jivanelov strada Bisericii 123. Andria Arsenov, str.Faurilor 93; Milutin Savin str. Kalinin 105; Sava Șandici str. Anton Pann nr.64; Borivoi Pujin str nr.91;
- zidari : Gioca Savin strt. Biserici 105; Neța Rus; Vasilia Nețin str. Biserici nr 116 ; Laza Milici str. Anton Pan. 69 ;
- fierari : Jica și Dimitrie Putici (str. Biserici 18), Ivan Arsenov str. Biserici 119, Petar și Alexa Truță(str. Sârbească 38: Milan Ostoin str Bisericii 22;; Kuzman Moldovan, str. Faurilor nr.14; Milutin și Dușan Armațchi str.Măgurele 19;
- frizeri : Milivoi Ivanov str. A.Pann nr.58 . Milorad Giuchici str. Sârbească nr. 4.



Milivoi Ivanov cu soția Lenca și fiul Novița, în fața frizeriei din Gai.

- cizmari : Vlada Lekin; Ioța Vlaicov str. I. Creangă 13; Sima Jivanelov str. I. Creangă 6; Mihailo Burnaz, T.Corcheș nr.36; Mladen Dugaci ;Mihailo Berar str. Faurilor nr 4; Sima Sivacichi str. Biserici nr.52: Lazar Vlaicov str. A. Pann nr.74;
- mecanici : Iovan Armațki, sălaș; Nicolae Grigorescu str. Biserici nr. 32:
- paznici : (în oraș sau câmp – în protocol „ bocter”) Gh. Simulov T. Corcheș nr.50; Gh. Kolarov (în oraș) : Sima Jivanelov str. I. Creangă 6; Neța Milici str. Anton Pann; Miloș Moț str. Nouă nr.9: Milutin Putici str. Biserici 118; Nicola Ostoin str. I.Creangă nr.30;
- cojocar – Rada Toșici str Hatman Arbore nr. 52;
- măcelar: Milan Rachici str. Biserici nr 106; Nicola Cărunta str, .Corcheș 59;

- șofer : Gh. Ostoin str Măgurele nr 18, Laza Ivanov str. A. Pann nr.58;
 - funcționari – Dimitrie Catici str.Sârbească nr.7; Branco Catici str. Sârbească nr.25: Mita Pujin (Bujac); Andria Nețin str.Bisericii 15;
 - muncitori în fabrică : Petar Baici colonia Fab Zah; Dușan Ședici; Andria Docmanov (lacătuș) str. A.Pann nr.5; Milutin Lechin; Gheorghe Srecicov str.Colțunaș nr.11; Ioan Armațchi str.Noua 86; Nicola Arsenov str. Fântâanii 97; Ioan Truș str. Grozăvești 13; Petar Șandici str. A.Pann nr. 78; Dușan Popovici str. I.Creangă nr.30; Nicola Iorgovan str. Anton Pann 1 ;

Pera Baici, de origine din Batania, care în 1928 și-a construit casă în Gai, pe strada Anton Pann nr. 41, imediat lângă socrul său, Mirko Lupșici, pentru bătrânețe , când trece în pensie, și Dușan Beliaț, care locuia pe strada Bisericii nr.160, pe lângă faptul că erau căsătoriți cu două surori, Clementina și Zvezdana Lupșici, au fost și primii care au ajutat la agajarea în fabrici a bărbaților din Gai.

Primul, unul din cei mai cunoscuți specialiști în domeniul zahărului, în mod deosebit la investiții și puneri în funcție. Menționez: Mezohegieș, Zrenianin, Solnok, apoi în Basarabia, la Jucica și Soroca, iar în țară la Arad și Timișoara, de unde a intrat în pensie și a locuit până la moarte, Printre cei angajați, se numără Sima Lupșici și Petar Șandici, căsătorit cu a treia soră Lupșici, Paulina, dar și mulți alți sârbi, locuitori ai Gaiului, sau din Arad, în perioada de sezon.

A avut patru copii: - Iovan-inginer electromecanic, a lucrat numai în industria zahărului. La Arad, Timișoara , Craiova și, din nou, Timișoara ajungând profesional inginer- șef;

- Milutin, maistru electrician, și - a început activitatea tot în industria zahărului, la Timișoara, unde a mai angajat un găian, pe Velco Șandici, fiul lui Petar, iar ca funcții, director la:"*Elba*" Timișoara, "*Termocentrala*" Borzești, "*Electromotor*" Timișoara.;

- Bogdana, căsătorită cu preotul Bugariu. După multă suferință în țară, au emigrat în SUA.

- Voia, inginer mecanic, A murit foarte tânăr.

Primii trei botezați în Gai.

Dușan Beliaț a fost angajat la Moara lui Francisc Neuman, ca lucrător administrativ, ordonanța baronului, angajând locuitori ai Gaiului.

" Mă duc cu căruța, prin 1937, povestește Velco Șandici, să vând grâu la moară. Lume multă. Apare deda Dușan. – "*Hei puile haide la cântarul acesta* ". Apoi vine cel ce lua probele." *E de calitate....prima, termină deda*".

Vorbind de cele trei surori Lupșici, trebuie amintite și celelalte trei surori: Danița, căsătorită Moldovan, Emilia, căsătorită Chisăliță, și

Divna, toate locuind pe strada Bisericii, 157, 98 și 96. Tatăl lor, care locuia pe str. Anton Pann nr. 43, era căruțaș. Când s-a construit drumul pe strada Bisericii a cărat mult timp balast.

" Velco (n. 1924) , vărul meu, povestește Agrița Putici (născută în 1916), în vârstă de 95, fiica lui Divna, când a început să circule autobuzul prin Gai, să fi avut 6-7 ani, provocat de cei mai mari "nu ai curaj să oprești autobuzul.. "a sărit în fața autobuzului. Șoferul a frânat, a coborât și la pământ bine, Vine, tot plâns la mama (Divna) și îi povestește.. Și mai primește câteva...merge la maicăsa, Paulina, care aplică și ea aceeași măsura".

O altă întâmplare, mai cu peripeții(1954) ... pe actuala stradă Meșterul Manole, lângă zidul Fabricii de Spirt și Drojdie, mulți gospodari stăteau la rând, de altfel destul de mare, cu căruțele dotate cu butoaie mari 200 – 500 l, pentru a lua deșeu nutritiv, bun pentru animale, numit " *moșlik* ", fapt pentru care drumul se îngusta. În partea cealaltă a drumului era un teren viran, la 3– 4 metri sub nivelul șoselei, existentă și acum, parcurs de un șanț prin care curge surplusul de apă din procesul tehnologic al fabricii, provenit dintr-un puț cu apă termală, vestitul " Bidi ". Șoferul, vrând să protejeze pe cei din rândul amintit, dar pe drum era și polei, a virat spre dreapta prea mult, autobuzul s-a răsturnat, iar pasagerii au suferit doar câteva vânătăi, dar și o spieretură zdravănă.

Autobuzul a circulat din centru, până la colțul străzilor Bisericii și A.Pann, iar o perioadă de timp, stația terminală a fost și pe strada A.Pann, colț cu strada Faurilor, la grădiniță. Apoi a venit era tramvaiului, un progres, dar și o îngrijorare mare pentru comunitatea sârbă. Locul de întoarcere, în jurul bisericii a creat panica pericolului de vibrații puternice, aducătoare de fisuri în corpul clădirii, ea. Dar nu a fost așa...

De menționat că pe strada Bisericii, prin anii 60, acum Dunării, o parte a pietrei de codru a fost înlocuită cu piatră cubică mică, în direcția spre Bidi, unde locuia soacra primarului de atunci – Teodor Haș.

Drumul pe strada Anton Pann a fost, și el, pietruit cu piatră de codru, dar, în timpul lucrărilor la Fabrica de Zahăr. În partea a doua a deceniului al șaptelea, a fost distrus complet, de la strada Dunării până în dreptul grădiniței (str. Faurilor). La încheierea investiției, s-a betonat drumul de pe strada Dunării, iar cele două alei s-au plăcat cu dale de beton.

Strada Anton Pann a rămas distrusă. Cum au putut, oamenii au reparat strada. Fabrica de Zahăr, în anul 1988, a aprobat 100 de remorci de savură, rezultată din spargerea pietrei de var, deșeu, pentru

reparaea străzii Anton Pann, dar și a străzii Măgurele. Lucrarea de împrăștiere fiind realizată de locuitori. De altfel pe toate drumurile, cetățenii care aveau tot mai multe mașini, astupau, în măsura în care putea, gropile, cu ce aveau: nisip, balast sau moloz.

Pe aceste drumuri, circulau căruțele gospodariilor din Gai, dar și bicicletele, care aveau număr de înregistrare și faruri cu carbit. Apoi, au apărut motoretele și motocicletele : IJ – Iovan Seceanschi, MZ – Angelco Jivanelo, Bogdan Seceansk i- Sen, Bogdan Seceanski – Jun, . Giura Stanoiev, Iefta Tirsin, Dragutin Arsenov , Miloș Creța , iar cu Jawa 175 Andria Milin....

... Au urmat mașinile, "Trabante", "Dacia 1100" și nenumăratele "Dacia 1300"...iar acum ce nu credeați niciodată,... atâtea mărci de mașini, unele străine.

Anul 2000 a adus centura Aradului prin centrul Gaiului. Acum, au apărut fisuri la multe case , dar, cel mai tragic, au fost multe accidente, unele chiar mortale.

Acum,,,,, asfaltul domină cartierul.

Să revenim la anul 1939. Ordinea în care a fost prezentată ocupația localnicilor era și prioritatea acestora, în funcție de momentul social-istoric. Dacă aproape toată comunitatea, la începutul secolului al XX-lea, se ocupa cu agricultura, normal era ca fierarii, dulgherii să fie prezenți în număr mai mare, iar în ultima parte a perioadei amintite, dezvoltarea economică a determinat ca numărul muncitorilor să crească.

Primele forme ale transformării agriculturii, întovărășirea, dar, mai ales, colectivizarea, au declanșat acest pas, spre industrie.

- Câți comercianți sunt :

- magazin mixt - 1: Mladen Jivanelov

- Cât salariu primește zilierul : 50 lei

- Ce mai au în proprietate :

- cai 151

- vaci 89

- oi 482

- porci 152

- Dacă fiecare sârb are unelte pentru agricultură – are

- Câți au tractoare (pluguri cu motor) - : 1, Petar Armațchi

- Câți au mașină de treierat - 2 : Arsa Ivanov și

Petar Armațchi



Arsa Ivanov (cel ce se sprijină pe mașină)cu mașina de treierat la sălaș în anul 1934

- proprietari de birturi- 2: - Mladen Jivanielov, Gioka Jivanelov



Mladen Jivanielov (cu porecla Birtaș) împreună cu ,(de la stânga la dreapta), Neța Milin, Giurgevca Jivanielov, Mladen Jivanielov și Valer Boșniac

- Gioka Jivanelov

Muzicanții: pe lângă tamburași, putem să amintim **pe loța Ostoin – Svirat, a lui Cimpoeșu...** în fotografia de mai jos.



Satul a avut pe lângă țărani care își lucrau propriul lor pământ, dar și cu ajutorul zilierilor (nadniciar) și meseriași și comercianți. Încet-încet își fac apariția cei ce se angajează în fabricile și atelierile deja existente în apropiere, "Neuman", îngrășătoria "Ceala-Birtalom", dar și altele mai mici.

Dacă până nu demult se reclama preotul „Iova” pentru faptul că provoca diferend și ceartă, atât în comunitatea locală, cât și între cele două organisme bisericesti și școlare, în luna august preotul solicită o ședință extraordinară a Comitetului Bisericesc. Mocneau unele neconcordanțe între conducători, cauza principală fiind lipsa banilor. Cheltuielile creșteau. Pentru o zi de duminică, când avea loc jocul, se plătea mult: autorizație săptămânală, taxă către Asociația compozitorilor, salariile tamburașilor. Dar cheltuielile mari cu reparațiile școlii, ale casei parohiale, nu puteau fi acoperite. Mărirea taxelor prin "cheie" nu mai putea fi aplicată, nu era de unde "da".

Criza, care era încă, nu permitea multe lucruri. Încasările din arendă erau în natură. Dar prețul mic primit pe aceste produse, în general grâu (fapt care a readus plata cu bani a arendeii în viitor) și restanțele mari în plata taxelor către biserică și școală, nu puteau asigura bugetul.

Scânteia a fost și alegerea învățătoarei Nevenca Popian ca secretar pentru întocmirea proceselor-verbale...și în consecință, anunțul demisiei președintelui Mita Pujin, pe acest motiv, a creat o nouă criză.

„Câtiva dintre enoriașii mei m-au rugat să încerc” împăcarea” spune preotul. *„.....în orice loc și la fiecare pas am vorbit despre dragoste și înțelegere și atâta vreme cât biserica noastră este pe o poziție bună, iar străinii apreciază manifestațiile noastre bisericesti, s-a ajuns ca la ședințele noastre să se manifeste atitudinii dăunătoare, ca neînțelegere și chiar dușmanie.”* Și continuă. *”Este necesar ca noul președinte să fie autoritar și ferm, ... iar eu sunt dispus să uit faptul că fostul președinte nu a deschis poarta la Bobotează...”*.

Problemele încep să aibă un curs influențat și de schimbările care se întâmplau la nivel de politică de stat.

Prima dintre acestea s-a manifestat în decembrie 1937, prin solicitarea cu termen imediat, de poliția locală, de ștergere a înscrisului în limba sârbă, de pe tabla de inscripționare a școlii. Președintele Comitetului Bisericesc primește ca sarcină să clarifice cu comisarul local pe ce bază a dispus acest lucru. Placa a rămas.

Anul 1938 a început cu o hotărâre înțeleaptă: mutarea locului de desfășurare a ședințelor din școală în clădirea sălii. „*Se fuma prea mult și era dăunător elevilor*”.

Tot acum, Florița Seceanski preia de la evreul Bela Farkaș, din marea familie evreească Farcaș, din Arad și Arad-Gai, care au fost printre importanții donatori ai bisericii, în anii 1871 – 72, birtul și băcânia de pe strada Anton Pann nr. 38 .



Lipsa banilor, pentru lemnele necesare la școală, a fost rezolvată parțial prin tăierea pomilor uscați de pe străzi cu aprobările de rigoare.

Cu toate problemele financiare, s-au făcut reparații la toate obiectivele aparținătoare, s-a reușit stângerea taxelor și o parte a datoriilor.

Cel mai important pas, însă, a fost acordarea de premii în bani pentru 3 elevi, cu condiții modeste. Iovan Rujici a înființat un fond prin donarea a 2 lanțuri de pamânt, urmând să valorifice

câștigurile pentru elevii meritorii.

Astfel, la data de 6/19 decembrie 1938, din suma rezultată de 872 lei „, trei elevi, din trei familii, vor primi parte corespunzătoare.”

Hotărâre: „Comitetul Școlar a hotărât să primească suma ce li se cuvine și să o acorde următorilor elevi : Draga Lupșici, Svetozar Ostoin, Angelco Georgevici.”

Neînțelegerile, însă, se mențineau. Milan Jivanielov a demisionat pe motivul neînțelegerilor și indisciplinei din cadrul comitetului. În ultimă instanță, preotul Iovan Dragojevici este desemnat să conducă activitatea până la noi alegeri. Conform regulii, termenul privind jumătatea, care își încheie mandatul în cadrul Comitetului Bisericesc, și anume : Vlada Tirsin, Andria Ostoin, Iovan Stefanov și Toșa Ciosici au fost eliberați din Comitet; lor li se adaugă Milan Jivanielov – demisionar și Toșa Ostoin- decedat, iar din Comitetul Școlar, Dușan Armațchi și Vasa Ivanov.

Noii aleși sunt : Vlada Tirsin, Andria Ostoin, Toșa Ciosici, Milivoi Catici, Dușan Pain, Pera Docmanov, iar la Comitetul Școlar: Dușan Armatchi și Milan Ostoin.

Deci, foarte mici modificări.

În anul 1939, din fondul lui Ivan Rujici s-a hotărât să beneficieze trei elevi: Ielena Catici, Angelco Georgevici și Zagorca Draganova și premiul consta pentru fiecare din : o pereche de pantofi și o pereche de ciorapi.

La Comitetul Bisericesc vine o adresă, și ea ultimativă, cu privire la completarea documentului de apartenență la cetățenie, problemă care era și o atenționare pentru preotul Dragoievici.

Viața merge mai departe.

Problema cea mai mare a fost salariul învățătoarei, problemă ce se prelungește pe ani. Salariul prevăzut de Comitetul Școlar al învățătorului Iovan Vuinovici, care a fost învățător 1 an de zile în Gai, 1938-1939, era de 2500 lei. Dar învățătoarea Nevenca Popian revine la catedră, iar Eparhia Timișoarei, prin acordarea unei clase superioare de salarizare celei avute anterior, echivalează suma la 6500 lei lunar, creând această problemă. S-a primit o subvenție lunară de 2000 lei, dar datoria a crescut, lună de lună. La sfârșitul anului 1939, a ajuns la valoarea de 22.000 lei.

Anul 1940 începe cu o noua etapă a conflictului Mita Pujin, președintele demisionat, și învățătoarea Nevenca Popian, prin cererea primului de a primi acceptul ca fiul său să poată urma cursurile școlii din Arad.

În următoarele ședințe, numărul mic al membrilor prezenți nu îndeplinește condiția de "statutară" (02.02; 29.02; 02.03). Pentru a evita aceste conflicte, se cere ajutorul Eparhiei. Vine și răspunsul imediat.

În 03.03. 1940, se citește adresa nr.A 78/ 1940 a Comitetului Administrativ al Eparhiei Timișoara, cu care se reconfirmă alegerea ca președinte al lui Mita Pujin, iar ca vicepreședinte al lui Svetozar Stefanov. Primul întinde mâna spre împăcare preotului Iovan Dragoievici, care acceptă, și astfel, criza din cadrul comunității se încheie.

Normal că și locul secretarului de ședință este părăsit de învățătoarea Nevenca Popian, care este înlocuită cu Vasa Nețin. Colaborarea celor doi, fostul și actualul președinte, Mita Pujin, și preotul Iovan Dragoievici, a fost, însă, de scurtă durată. Acesta din urmă, ca urmare a condițiilor apărute, a părăsit România, plecând înapoi în Iugoslavia.

Se citește hotărârea Patriarhiei, cu nr.148/zap.424 – 21/08.02.1940:

”Preasfinția Dumneavoastră, la Sfântului Sinod, ne-au sosit din multe direcții atenționări și nemulțumiri, că poporul nostru sârbesc foarte ușor pune de o parte vechile și frumoasele noastre datini și preia cele străine care nu au nici o legătură cu trecutul și viața poporului nostru. Aceste noutăți se preieu ușor mai ales în orașe și pe nesimțite se transmit în satele noastre. Ca un exemplu al acestor noutăți este că în multe case din orașe, în apropierea Crăciunului, în locul tradiționalului și simbolicului, ”Badniac”, au început să aducă ”Brad” și cu acesta să împodobescă sufrageria.

Cum ”Badniacul” și ”Patronul casei” sunt cele mai importante obiceiuri ale poporului nostru, pe care el le-a păstrat ca amanet și sub ocupație și la grele încercări și care a păstrat apartenența poporului, prin secole, ar fi un păcat național ca acest vechi obicei național să fie uitat, peirdute și să cedeze locul unuia străin. De aceea, Sfântul Sinod Vă roagă să poftiți cu o înșințare de încredere către popor, ca să și în acest caz, dar și în celelalte, să evite ce este străin și să păstreze ce este al său, ce este al nației noastre și sârbesc.”

Războiul se apropie

II.1.3.3. VOIN PASCULOVICI 1940 - 1952



Прота Војин Паскуловић

În septembrie 1940, în Gai, vine ca preot Voin Pasculovici.

Problemele războiului se simt tot mai aproape. Încă în toamna anului 1939, țârcovnicul bisericii, Dușan Stanoiev, cere despăgubire pentru distrugerea fânului de la cimitirul vechi, călcat de armată în timpul exercițiilor de pregătire și primește 1610 lei, în primăvara anului 1940. Urmează, apoi, multitudinea adreselor de la Ministerul Educației, privind situația învățătorilor și statutul lor, instrucțiuni de alarmă și apărare

civilă, trimise comunității prin adrese către biserică, dar și altele.

Anul	Preot	Epitrop	Crâsnic	Cântăreț	Preș. Com. Bis.
1940	Sep. 1940 Voin Pasculovici	Iosif Arsenov Sreda Petrovici	Dușan Stanoiev	Mișa Secianschi Jica Stefanov	03.03 Mita Pujin 04.08
1		Sreda Petrovici Laza Iovanov			Mișa Damian
2			Dușan Stanoiev		
3					Ghiga Cuzmanov George Srecicov
4			Velco Seceanschi		
5		Dușan Stanoiev			
6			Jica Stefanov Milivoi Burnaz		Jica Stefanov Milivoi Burnaz
7		Velco Seceanschi			
8			Dușan Stanoiev		Jica Stefanov Milivoi Burnaz
9		Velco Seceanschi			
1950			Dușan Stanoiev		Jica Stefanov Milivoi Burnaz
1		Velco Seceanschi			
2			Dușan Stanoiev		Jica Stefanov Milivoi Burnaz
		Velco Seceanschi			
	Dușan Stanoiev		Jica Stefanov Milivoi Burnaz		

Momentele înscrise în registrele de "Procese-verbale", în perioada 1941-1944, se referă, cu mici excepții, la alegerea personalului administrativ al bisericii, a întocmirii bugetului și vânzării de scaune.

Există, însă, amintirile celor care mai sunt în viață, dar și ale celor care au plecat dintre noi, apucând să povestească, totuși, multe dintre evenimentele trăite atunci, urmașilor.

Aprilie 1941, două zile după Paști, Liceul de fete "Ghiba Birta", Arad. Două zile după bombardarea Jugoslaviei (6 aprilie). „Trebuie stârpit orice pui de sârb”, spunea la începutul unei ore de predare, o profesoară a liceului. Câteva zile mai târziu, acel pui de sârb din clasa respectivă nu a mai venit un timp la cursuri.

„...au terminat-o cu voi...”, s-a adresat în limba maghiară, poate chiar cu ton de compătimire, patronul unei societăți comerciale, electricianului caldă, în prima zi lucrătoare după Paști.

Cei doi "pui de sârbi " au fost viitorii mei părinți, Giurgevca Jivanelov și Velco Șandici. Au fost și alții în situația lor...

" Noi am locuit (mutat) în Bujac în această perioadă, aveam măcelărie aici, spune Emilia Golomity (Golomici). Părinții au

considerat că trebuie să mergem, cu sora mai mare, Bogdana, la școală în oraș, pe strada Barițiu. Într-o zi, intră în clasă directoarea cu două persoane .. "Domnișoară..., haide cu noi.. " de atunci, nu am mai văzut-o. Acest "y", a fost de folos în acea perioadă, mai ales față de cei neștiutori. La discuția cu directoarea școlii, persoană deosebită, mama a fost sfătuită ca la eventualele întrebări, să răspundem cu..., suntem românce". Din fericire, nu a pus nimeni această întrebare.

Un alt episod, de data aceasta comic, din această perioadă, povestit tot de tata, a fost următorul. Seara, după câte o întâlnire a tinerilor sârbi, la întoarcere spre casă, pe străzile întunecoase, (iluminatul era stins pentru protecție la bombardament,) ei veneau cântând cântece cu conținut patriotic, proslăvind partizanii sârbi și pe Tito. " Mă, copii, nu cântați, măi, ne arestează pe toți! " erau cuvintele șefului de post din Gai, Constantinescu.



Fotografia grupului de polițiști den Gai

Într-o asemenea seară, venind pe actuala stradă Tenețchi, la colț cu strada Fântânii, pe care urmau să cotească, unul din grup spune: „...trec pe acasă să las asta...și vă ajung”. Cântând, ceilalți continuau drumul pe strada Fântânii. După un timp, întorcându-se să vadă dacă vine prietenul, observă o siluetă, în lumina lunii, cu ceva pe spate, care părea a fi armă. „Fugi! Sunt polițiști...”, spune unul dintre ei, și toți, după câțiva pași, sar în iarba mare a râului din apropiere, unde... erau și urme de apă, dar tac chitic.

” Unde sunteți?”, întreabă cel cu ceva pe umăr, se recunoaște vocea găfâindă a prietenului care a trecut pe acasă, și el, după o fugă serioasă, văzându-i pe cei din față fugind. Am luat parul ăsta să mă apăr de câini...”

Dar, războiul era război.

„De multe ori tata, spune Bata Pascuovici, fiul preotului, mă trimitea să trag clopotele pentru alarmă. Aveam o frânghie legată de poarta de la intrare, de acolo trăgeam, să nu urcăm sus...”

Viața însă a continuat

Trebuie să menționez un eveniment important, din primăvara anului 1943. Datoria către învățătoare, salariul, a ajuns la suma de 160.000 lei, iar bugetul prevedea, la venituri, pe 1943, suma de 104.391 lei. În ședința din 29.03/ 11.04 1943, Jica Stefanov, membru al Adunării Generale, propune închiderea școlii. Preotul Pascuovici intervine:„...noi suntem datori să menținem școala în aceste timpuri

grele cu orice preț, pentru că, dacă avem această școală, putem educa tineretul, care, la rândul său, poate ridica biserica și școala, iar dacă nu avem școală, o să avem tineret căruia nu o să-i trebuiască nici școală și nici biserică. Aceasta va însemna distrugerea noastră.”

Se aprobă propunerea preotului, iar adevărul spus de preot, în zilele noastre, își arată efectul.

În 3/16 mai 1943, este ziua de alegeri pentru ambele organe de conducere ale bisericii, alegeri desfășurate după reguli precise, cu mandat până în 1949. Prima dată au fost aleși membrii Adunării Generale, apoi, din rândul lor, membrii Comitetului Bisericesc și ai celui Școlar, urmat de completarea membrilor Adunării Generale cu cei ce urmau ca număr de voturi, iar ca ultim pas, alegerea președintelui și a vicepreședintelui. Validarea s-a făcut în ședința din 17/30 mai. Iată rezultatele :

Ad. Gen: 1. Milivoi Burnaz; 2. Laza Milici; 3. Laza Iovanov; 4. Pera Docmanov; 5. Ivan Neducin; 6. Milan Nenadov; 7. Andria Docmanov; 8. Toșa Stefanov; 9. Dușan Docmanov; 10. George Ciosici; 11. Giurița Tirsin; 12. Petar Șandici; 13. Milan Jivanielov; 14. Milutin Pain; 15. Mișa Draganov; 16. Sreda Petcovici; 17. Dușan Beliaț; 18. Andria Ostoin; 19. Laza Vlaicov; 20. Andria Stanoiev; 21. Andria Arsenov; 22. Nicola Ostoin; 23. Laza Docmanov; 24. Andria Putici P; 25. Milutin Seceanschi; 26. Mișa Seceanschi; 27. Milivoi Stefanov; 28. Svetozar Lupșici; 29. Pera Ostoin; 30. Neța Milici.



Consiliul Bisericesc: 1. Svetozar Stefanov; 2. Giurița Baici; 3. Milan Ostoin; 4. Jica Stefanov; 5. Miloș Seceanschi; 6. Costa Pain; 7. Vasa

Ivanov; 8. Ivan Stefanov; 9. Mladen Jivanelov; 10. George Georgevici; 11. Dragomir Jivanelov; 12. Peter Șandici-sen..

Consiliul Școlar : 1. Laza Iovanov; 2. Milan Nenadov; 3. Mișa Draganov; 4. Dușan Beliaț; 5. George Ciosici. O parte a acestora, prezenți în fotografiade mai sus.

" ...cu majoritate de voturi au fost aleși în funcția de:

- Președinte - Petar Docmanov
- Vicepreședinte - Milivoi Burnaz

În consiliul școlar: Laza Iovanov, Milan Nenadov, Mita Draganov, Dușan Beliaț, George Ciosici.

- Administratorul școlii – Mișa Seceanschi-senior.

21 mai/3 iun. 1943, prima ședință după alegeri:

Președintele ia cuvântul: "Fraților, eu am fost ales în ședința Adunării Generale din 17/30 mai ca președinte a acestei comunități bisericești. Vă mulțumesc pentru această cinste, care mi-ați acordat-o, dar din motive familiare sunt obligat să refuz această funcție, totodată rugând să mă iertați, iar în locul meu să alegeți alt președinte."

Cei prezenți au luat la cunoștință și au stabilit ca, pe data de 1/14, să fie ales noul președinte Noul președinte – Vasa Ivanov;

Războiul continua sigur undeva, mai departe. Oamenii lucrau în continuare pământul, vindeau ce puteau din produse. Unii mureau de moarte bună, alții se căsătoreau, se nășteau copii. Unii, însă, mergeau pe front, iar cei de acasă așteptau vești de la ei. Când venea poștașul, mai mult cu teamă așteptau scrisoarea. De cele mai multe ori, era bucurie, dar a fost și tristețe.

Despre luptele din Gai, avem un singur document scris, cartea „Jurnal de război”, scrisă de colonelul în rezervă, Grigorie Popescu. În episodul II- „**Botezul focului**”, scrie și următoarele :

În porțiunea prezentată, scrie „Mihailovici și vecinul lor birtașul Mladin”. Menționăm, că alături de Mladen Jivanelov, care a avut, și el, un aport, a fost tatăl său Milan, care trăgea din podul casei sale. De altfel, a fost și rănit în aceste lupte de stradă. Totul se întâmpla pe strada Bisericii, în colț cu strada Anton Pann. *"Trebuie amintiți aici și învățătoarea Nevenca Popian și tânărul Livius Păcurar, care aduceau, prin grădină, muniții din casa lui Vasa Tirsin, de lângă școală (strada Dunării)"*, povestește Angelco Jivanelov, pe atunci în vârstă de 13 ani, și continuă: " *Soldații români erau cantonați în casele din Gai, pe zona spre mănăstire și Iratoș. La anunțul de întoarcere a armelor contra Germaniei, în noaptea de 23 august, a fost o bucurie generală. La două - trei zile, tocmai pregătem să ducem la cica Milan Iakșici, pe strada Măgurele, lucrurile rămase de la batoza de treierat, când au apărut trei avioane nemțești desupra Gaiului, cu scop de a stabili un traseu spre*

aeroport, unde erau câteva avioane germane blocate. La ora prânzului, a început focul de arme, atunci când militarii erau la masă, cantina fiind la casa lui Gica Jivanelov, strada I. Creangă nr. 2-4, iar cea a ofițerilor, la Mladen Jivanelov, strada Dunării 123, cu armele la rastel. Atacul a

● În această furtună de foc deslănțuită de sus, nici nu mi-am dat seama, că la Nord, pe liziera Cartierului Gai, se auzeau intense focuri de arme automate, ce nu semănau cu ale noastre. Cărând apare Slt. Negreanu, din Compania vecină, însoțit de câțiva ostași, abia ținându-și răsuflarea, raportează scurt: „Plutonul Slt. Nicolae, plasat la podețul de peste canal, a fost surprins de o coloană motorizată germană, căzut prizonieri toți. Restul Companiei a fost dată peste cap de puternicul grup de germani, bine înarmați, ce veniseră dinspre Variaș. Acum se îndreaptă pe marginea Gaiului către noi”. În Gai se mai auzeau focuri de armă răzlețe. Cum o să aflu mai târziu, acestea au fost trase de frații Mihailovici, și vecinul lor birtașul Mladin. Ei având în interiorul gospodăriei lor, magazia de arme și muniții a Companiei de Specialități, au pus repede mâna pe arme și cu soldații ce mai erau prin apropiere, au opus o rezistență dârză, obligând pe nemți să-și schimbe direcția de înaintare, din centrul Gaiului, spre marginea de Vest a Gaiului. x

fost prin surprindere, și foarte mulți au fost luați prizonieri. La colțul strazii Dunării, cu I. Creangă, militarul, planton la rastelul de arme a fost împușcat. Cunoașterea precisă a pozițiilor și a programului soldaților români era, presupunere a localnicilor, de existența unor colaboratori, foști conducători până la 23 august, ofițerii germani: Schmidt și Perhaitz, cazați în prima casă lângă biserica româna, la așa nimită doamna Fritz.

Din acești militari și subofițeri care au luptat aici, câțiva dintre ei, mai târziu, au întemeiat familii în Gai.

Dabu Ioan, Nicu Neacșu, Zgripcea Gheorghe, care s-a căsătorit cu sârboica Vidosava Rus.

Dacă am amintit de prizonieri, trebuie menționat, și faptul, că în anul 1943, în apropierea Aradului, pe calea ferată din direcția Curtici, au fost garate câteva vagoane de prizonieri sârbi, aduși din Austria.

Aceștia au reușit să evadeze, iar din cei evadați, doi, Stanoie Markovici, de profesie dulgher și Ninko Kovacevici, dar au fost prinși de polițai din Gai. Cei doi au fost duși la birtul lui Gioca Jivanelov, birtul, cunoscut sub numele Poldy, care-l preluase de la Farkaș Leopold, de naționalitate evreu. După un scurt interogatoriu, șeful poliției din Gai a spus: *"Gioco vezi ce faci cu ei"*. Așa, un timp îndelungat aceștia au rămas în Gai lucrând pe ascuns la sărbii localnici..

"Într-o zi vine comandantul poliției din Gai, Constantinescu, la tata", povestește Slobodan Pasculovici, fiul preotului sârb din Gai, "și, de parcă nu ar fi avut cunoștință, îi spune: "se zvonește că sunt doi prizonieri sârbi, evadați, pe aici prin Gai. Părinte, vezi ce faceți, dar să dispară, cei de la centru mă tot înreabă". Și așa cei doi au ajuns la Păuliș, pe moșia lui Birtalan "

Un alt deținut care a evadat a fost și Panko Ludaici, cu legături strânse în Gai. Două mătuși ale sale, Milița Jivanelov și Olga Savin, erau sururi cu tatal său. Cele două erau măritate în Gai, încă din primii ani ai secolului XX, venite din Batania, cu Milan Jivanelov și Gioca Savin. *" Când am aflat unde suntem, aproape de Arad, iar mai apoi că trecem prin Gai, pe acei 2 sau 3 trecători în toiul nopții, întrebând de numele Ludaici, nu am primit nici o informație, dar, când vin în România*



, dacă recunosc locul am să văd cât de aproape, sau departe, am fost de măuișile mele, pe care încă nu le cunosc", îmi spune în anul 1966 la Mileșevo, lângă Becei, Iugoslavia, unchiul meu, după străbunica Milița Jivanelov, Panko,

Dar... nu a recunoscut decât malul Crișului (Ier) în 1967.

1966. Panko Ludaici cu Liubomir Șandici, la o Ciardă lângă Vârșeș.

Războiul s-a terminat....

S-au întors soldații, unii răniți, alții slăbiți sau bolnavi, alții sănătoși. Ei sunt următorii : Slavomir Tirsin, Sava Șandici, Dragomir Jivanelov, Miloș Docmanov, Ivan Coici, Mita Lupșici, Jarco Putici, Milutin Putici, Laza Milin, Milentie Rus, Toșa Stefanov, Ivan Stefanov, Milica Jivanelov, Mita Ostoin, Iefta Seceanschi, Mita Păcurar, Milivoi Ivanov și Toșa Selicean și Dimitrie Hristov.



Milivoi Ivanov (cel în vestă) în prima fotografie, iar în a doua, tot el, ultimul din dreapta.

El fiind frizer "borbir", cum scrie pe spatele primei fotografii, al companiei.

În fotografiile care urmează:



Îl vedeți pe Milica Jivanelov, în prima la Craiova, în timpul unei concentrări, în 1942, iar apoi, imediat, plecând pe front(această ultimă fotografie este realizată în Gai, pe strada Grădinarilor, colț cu Dunării). Fotografiiile următoare sunt ale celor întorși din război, dar realizate cu alte ocazii, în general, în timpul stagiului militar sau al concentrărilor.



Toșa Stefanov cel din dreapta



Slavomir Tirsin- la concentrare



Ivan Stefanov



< Ivan Neducin

Laza Ivanov (decedat) >



lefta Seceancki cu un grup



Soldați români la Popota din Gai de soldați români

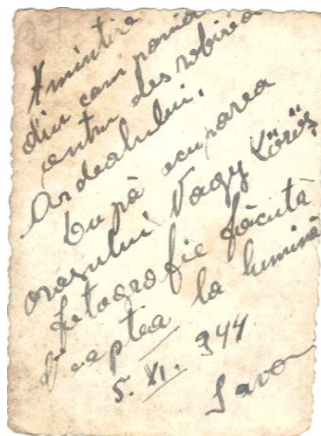

Sava Șandici

Au murit pe câmpul de luptă: George Ristov (Hristov), Dușan Lechin, Mișa Petrovici, Nica Crăciun, Vlada Miclușev, Milutin Arsenov, Nicola Iorgovan, Mița Moț, Laza Ivanov în fotografia decedat, Antonie Iorgovan, Pera Marincov, Gioca Podoabă și Georgița Stefanov

La reparația din anul 1988, la placa comemorativă a soldaților căzuți în Primul Război Mondial, s-a adăugat și placa comemorativă cu cei căzuți în Al Doilea Război Mondial. Placa a fost donată de cei ce au lucrat benevol la acea reparație.

În imediată perioadă de după război, a urmat o nouă etapă de reorganizare a comunității. Și acum, ca și după primul mare război, au apărut alte oportunități.

Cum s-a rearanjat comunitatea...

La biserică și școală, aceleași probleme determinate de lipsa banilor. Trebuia plătit salariul celor angajați, dar și datoriile către ei, care se acumulau. Trebuiau colectate taxele datorate de credincioși. Pământul începea să se arendeze din ce în ce mai greu.

În anul 1943, licitația s-a terminat în aceeași zi. Iată rezultatul licitației: prezentăm sub formă de tabel, licitația din 9/22 08.1943 tabelul A, în comparație cu licitația din 13/26 VIII 1945 tabela B. La ședința din 13/26 VIII 1945, punctul nr.1 al ordinei de zi a fost: Darea în arendă a pământului, proprietatea bisericii pe perioada 1945/1946, cu specificația : „Comitetul Bisericesc își rezervă dreptul (această decizie era valabilă la toate licitațiile anterioare, dar și la cele câteva următoare), că, dacă prețul licitației de astăzi nu îi este pe plac, poate, din nou, aduce loturile la o nouă licitație după opt zile.

Tabelul A

Num. donator	Supr.	Locul	Cine a arendat	Valorea
Ivan Rujici	2 iug.		Jica Stefanov	-
Mladen Docmanov	2 iug.	Drumul Pecicăi	Vasa Ivanov	850 kg
Ioța Ilici	2 lanț	La Mișcuța	Jica Putici	1165 kg
Uroș Nețin	2,5 lanț	Balta Mică	Milan Petrovici	1500 kg
Ivan Rujici	1 lanț	La Mișcuța	Ivan Stefanov	1155 kg
Ioța Vlaicov	1 lanț	La Pașune	Iosif Stefanov	605 kg
Slavco Nețin	¾ lanț	Balta Mică	Nikola Arsenov	520 kg
Slavco Nețin	¾ lanț	Drumul Șimand.	Petar Simulov	460 kg
Nikola Bošnjac	1 lanț	Ghilin	Costa Pain	1000 kg
Ivan Acimov	1 lanț	La Buzdugonia	Angelco Baici	705 kg
Nicola Ivanov	½ lanț	Lângă Ceala	Laza Milici	400 kg
Ivan Rujici	½ lanț	La Cruce	Jica Putici	500 kg.
Uruș Nețin	0,989ha	Grădina Sălii	Miloș Sedeanski	915 kg

Dacă însă cineva oferea o sumă cu 10% mai mare, în acest interval, atunci primea pământul în arendă.

Dacă urmărim datele din cele două tabele, vom constata unele mici neconcordanțe la suprafețele arendate, neesențiale (datele sunt identice cu cele din registrul de " Procese - verbale ", 1945-1946), probabil din cauza folosirii datelor din memorie a celor prezenți.

În acea perioadă, toți donatorii din tabele erau decedați.

Unul dintre membrii Com Bis., Ivan Neducin, propune realizarea unei plăci comemorative cu numele acestora. După aproape două decenii, din nou revine cu propunerea, dar placa nu este realizată.

Ca semn de respect pentru aceștia, cu o ordine bine întocmită, la sărbătoarea planificată, ei se amintesc în biserică.

La aniversarea a 140 de ani, 19.08.2011, de la prima slujbă în noua parohie, se ridică această placă, cadou al nașilor de hram, Angelica și Liubomir Șandici.

A doua zi de Crăciun, 1945, seara, se organizează bal la sală. Colectivul de organizare : Toșa Stefanov, Ivan Neducin, Mladen Jivaneliv și Vasa Ivanov. Casieri : Stefan Stefanov, Pera Docmanov și Neța Milici. Prețuri de intrare : în rându 1 și 2 , 3.000 lei; rându 3 și sală. Colectivul de organizare : Toșa Stefanov, Ivan Neducin, Mladen Jivaneliv și Vasa Ivanov. Casieri : Stefan Stefanov, Pera Docmanov și Neța Milici. Prețuri de intrare : în rându 1 și 2 , 3.000 lei; rându 3 și 4,

Tabela B

Numele donatorului	Sup L=lanț I=ingăr	Locația	LICITAȚIA 1		LICITAȚIA 2		
			Preț pornire Mii lei	Cine licitează și sume A= adjudecat nA= neadjudecat	Preț Pornire Mii lei	Cine licitează și suma	
Dec.Mladen Doemanov	2 lanț	Calea Ferată	27,00	N.Arsenov=20,0	40,0	1 lanț 1 lanț pentru cântăreți	nA
Dec.Slavco Nețin	¼ lanț?	Balta mică	-----	-----	20,0	Nicola Arsenov 20,0...40,0 Iosif Stefanov 21,0...38,0 Kosta Pain 26,0...31,0	A
	¼ lanț	Dru Șimand	18,25	-----	20,0	Iovan Stefanov-20,0-28,0 Kosta Pain 25,0...30,0	A
Dec. Ioța Ilici	2 lanț	Balta Mică	45,00	Iovan Stefanov 46,0	60,0	Kosta Pain 61,0...71,0 Iovan Stefanov 60,0...75,0	A
Nica Bosniac	1 lanț	Gelin	27,00	Iosif Stefanov 27,5...40,0 Kosta Pain 30,0...37,0 Angetco Baici 32,0	30,0	Iosif Stefanov 50,0...78,0 Kosta Pain 61,0...67,0 Iovan Stefanov 63,0...73,0 Milan Ostoin 77,0...79,0	A
Ivan Rojici	1 lanț	Mișcuța	36,00	Iosif Stefanov 36,0...40,0 Iovan Stefanov 37,0	40,0	Iosif Stefanov 40,0...55,0 Milos Ostoin 44,0...54,0	A
	1 ingăr	Mănăstire	7,50	Milos Ostoin 7,5...10,0 Velco Timotici 8,0...11,0 Ramâne pentru cântăreți	15,0	Milos Ostoin 15,0...16,0 Kosta Pain 15,5	A
Ioța Vlatcov	1 lanț	La cruce	22,00	-----	26,0	Milan Ostoin 27,0...33,0 George Srecciov 26,0...35,0	A
Nicola Ivanov	¼ lanț	Calea Ferată	12,90	Velco Timotici 13,0...15,00 Vasa Ivanov 13,50...17,00 Angetco Baici 14,00...15,50	20,00	Nicola Arsenov 21,00	A
Iovan Acimov	1 lanț	Buzdugonia	19,50	Iosif Stefanov 19,50	19,50	Iosif Stefanov 19,50...26,00 Angetco Baici 21,40...39,00 Kosta Pain 29,00...37,00	A
Uroș Nețin	2 ingăr 41/2iug	Sala Balta Mică	32,00 -----	Iosif Stefanov 32,00...40,00 Milorad Giuchici 35,00...45,00	60,00	----- ----- Iosif Stefanov 60,00...78,00 Kosta Pain 61,00...65,00 Iovan Stefanov 63,00...73,00 Milan Ostoin 77,00...79,00	A

2.000 lei; rândul 5 și 6 , 1500 lei, în picioare 1000 lei. Pentru tamburași s-a plătit 40.000 lei. Tot acum, s-a primit cadou de la " Intreprinderea Textilă I.T.A " cantitatea de 72 ml material textil, care urma să fie

împărțiți copiilor, odată cu suma de 16.000 lei rezultată din fondul creat de Iovan Rujici și asta de " Ziua de Sf. Sava ".

Dar trebuiau făcute reparații la toate cele 4 imobile, care erau proprietatea bisericii. Erau multe de rezolvat, acum când, la orizont, se prevesteau și alte probleme și destule nepotriviri în soluționarea lor.

La alegerea crâsnicului, pe anul 1946, s-a constatat, încă o dată, că există maturitate, respect și corectitudine de apreciere a celor ce decid.

S-au prezentat 3 candidați. Dacă drepturile la pământ și celelalte drepturi stabilite de Comitetul Bisericesc erau aceleași, pentru salariul său, Velco Seceanschi, a cerut 40.000 lei/ an, Dușan Stanoiev, 20.000 lei/an, iar Dușan Damianov a renunțat la salariu. Totuși, Comitetul a hotărât: „Cu toate cele menționate mai sus, Comitetul hotărăște ca , având în vedere munca depusă în cei 4 ani (1941- 1945) de război, amintind aici și desele alarme, dar și salariul mic pe care l-a primit, este reales Dușan Stanoiev , cu începere de la " Sărbătoarea Sf. Sava ", pe durata unui an". Toți au aprobat această propunere.

Dar cea mai acută problemă rămâne datoria față de învățătoare, care, cu câțva ani în urmă, primise un grad profesional superior, ceea ce îi dădea dreptul la un salariu mai mare. Sigur mai erau și alte probleme, care, pe unii, îi nemulțumeau: grădina școlii, de care se putea folosi învățătoarea, locuința învățătorului, poate și faptul că unele obligațiuni le îndeplinea, după unii, îndoielnic . Toate acestea au determinat Comitetul Bisericesc și cel Școlar să ceară susținerea unui concurs pentru ocuparea postului de învățător în Gai. Acesta, de preferință, să fie bărbat, să poată fi cântăreț la biserică sau chiar dirijor (în acel moment corul bisericesc nu avea dirijor) și să aibă un salariu mai mic. Se asigura casă, lemne și toate celelalte privilegii.

În această perioadă, existau și tratative (din nou) între cele două state, român și iugoslav, pentru reciprocitate în schimbul de învățători. În această ordine de idei și Comitetul Bisericesc din Gai a solicitat un asemenea învățător, care, însă, trebuia să treacă un concurs și să fie mulțumit cu cele asigurate. Se cerea, totodată, anularea actului prin care conducerea de până atunci a solicitat rămânerea actualei învățătoare și neacceptarea celui din Sârbia, plătit de Stat. Cert este că acel concurs a fost, în principiu, aprobat, dar nu a mai avut loc, fiindcă învățătorul din Sârbia nu a venit. În final, deoarece începând cu 01.04 1946 salariul învățătorului este asigurat de Statul român, deci, comunitatea a fost scutită de această cheltuială, rămânerea învățătoarei Nevenca Popian nu a mai fost o problemă, spre bucuria părinților.

Dar, totuși, un concurs s-a ținut.

Preotul Voin Pasculovici a fost numit la parohia din Gai încă din vara anului 1940. Conform legii, postul trebuia ocupat prin concurs, deci, concursul a fost anunțat. Alături de preotul Voin Pasculovici, din Gai, s-a mai prezentat și preotul Velco Unipan, din Soca. Ca delegat la concursul care a avut loc pe 15/23 iulie 1946, a fost, din partea prezviteratului din Timișoara, preotul, Stefan Seleanovici, parohul din Sânmartinul Sârbesc. Din cei 39 de membri ai Adunării Generale și Comitetului Bisericesc, pentru preotul Voin Pasculovici au votat 33, iar pentru Velco Unipan 6 votanți.

În aceea perioadă, mai precis imediat după încheierea războiului, apar diferite și numeroase organizații. Printre acestea, se numără și cele cu prezența sârbilor, îmbrăcând forma mai generală ” a slavilor ”. Astfel prima a fost FAS- Frontul Antifascist Slav, cu o viață scurtă, cauzată de cea ce s-a înțeles că devenise un pericol pentru PCR. Dar dorința de organizare a națiunilor slave din Banat, cu scopul de a-și prezenta opțiunile sale, a dus la formarea imediată a Uniunii Asociațiilor Culturale Democrate Slave = UACDSR (Савез словенских културно-демократских удружења у Румунији = ССКДУР).

<Coperta legitimație .

Putem aminti că și în zona noastră a funcționat o organizație locală pentru Arad și Arad-Gai, având ca președinte pe Dimitrie Puterici. Activitatea acestei organizații locale a fost neînsemnată, fapt care rezultă și din cartea scrisa de Andrei și Miodrag Milin ” UACDSR- sau Sârbii din România pe baricadele Războiului rece”, Editura Uniunea Sârbilor din România, anul 2009, unde se subliniază lipsa rapoartelor pe care președintele

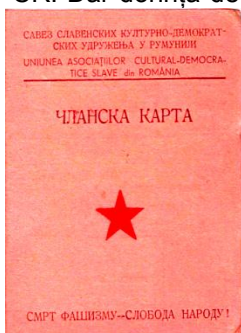

Бр. 22112 Датум _____
 Друг *Драгомир Живанеловић*
Живанеловић
 рођен у *Арад-Гаји*
 занимање *својер*
 стањује *Арад-Гаји*
 члан је Савеза Славенских Културно-Дем. Удружења у Румунији.
Милош Милић секретар *Милош Милић* председник
 (фотографија)

Месец	Јануар	Фебруар	Март	Април	Мај	Јун	Јули	Август	Септембар	Октобар	Новембар	Децембар
Биланс												

Друг *Сива Поповић*
 сип (или) *Сива Поповић*
 рођен *11.11.1917* у *Арад-Гаји*
 занимање *Талинар*
 стањује у *Арад-Гаји*
 члан је Славенских Антифашистичког Фронта у Румунији.
 Биланс *Милош Милић* Председник
 (фотографија)

Месец	Јануар	Фебруар	Март	Април	Мај	Јун	Јули	Август	Септембар	Октобар	Новембар	Децембар
Биланс												

Legitimațiile de membrii : Dragomir Jivanelov și Sava Popovici

Asociației locale din Arad avea sarcină să le întocmească.

Din carnetele de membri ai UACDSR- organizația Arad-Gai a lui Dragomir Jivanelov și Sava Petrovici, mai găsim că președinte a fost preotul Voin Pasculovici , secretar Sava Șandici, iar casier Mladen Jivanelov. Sigur au mai fost și alți membri. După plata cotizației, se poate presupune că această Uniune nu a avut ecou în viața sârbilor din Gai.

Atât FAS, cât și UACDSR, au avut vederi diferite în privința a ceea ce înseamna antifascism, dar și altele, printre care și cea în legătură cu problema iugoslavă, culminând cu problema " Tito-Rancovici " . De altfel, unii conducători au fost arestați. Sigur și Uniunea a fost subordonată PCR, ea dispărând lent din viața comunității sârbe din România.

Vorbind de viața politică, la care au participat sârbii din Arad-Gai, nu trebuie să uităm de participarea lor în cadrul Partidului Sârbesc din România.

Acest articol al unui ziar din Timișoara, prezentat în cartea "Partidele politice ale sârbilor din România 1918 – 1938 " Editura Uniunea Sârbilor din Romania, anul 2008, a istoricului Stevan

Темпшварски Вестник

Претплата на Рукупију:
% година 60 дина,
% полу 30 дина,
% месечно 20 дина.

Уредништво администрације
ТИМИШОАРА
Бреда Самуил Мило Н

Година II. број 28. Милутин Манојловић 20. маја, 1934. год.

Основана је Земалска Српск Народна Странка

Bugarschi, anunță cititorii timișoreni despre înființarea Partidului Sârbesc. Tot din carte aflăm că: "Ministerul Relațiilor (muncă) Interne prin hotărârea sa nr. 9749 A/ din 13 septembrie, a aprobat Statutul Partidului Popular Sârbesc din România".

Ziarul sârbesc "Vestitorul de Timișoara" din 20 mai 1934 anunță această știre.

După alegerile centrale, la care a fost ales președinte Spasoie Nicolici, iar responsabil pentru Arad, Mișa Ivanov, s-a stabilit și data alegerilor locale: 10 iulie 1934...

În Gai, au fost aleși : președinte – Vlada Tirsin; vicepreședinte - Teodor Ciosici; secretar – Mladen Jivanelov; casier – Dușan Armațchi; cenzori - George Jivoinov și Jica Stefanov; membrii : George Colarov, Neța Rus, Dușan Popovici și Ghiga Cuzmanov. Din aproximația aceluiasi autor, Aradul și Arad- Gai aveau același număr de membri ai comitetului - 4, iar membrii partidului, între 75 și 100.

Dar iată ce scrie un ziar în limba română din Timișoara cu acest prilej(fragment):

S'a înființat partidul sârbesc din România

În urma unei întruniri din gâdina fabricii de bere, ieri s'a constituit partidul sârbesc anunțat nu de mult prin ziarul „Temesvarski Vestnik”.

Când a apărut prima oară zvonul despre înființarea acestui partid, în oficialul sârbesc, noi ne-am exprimat nedumerirea în privința rostului acestui partid și credeam că e o simplă glumă, iată însă că zvonul a devenit realitate.

Președintele noului partid a fost ales un oarecare Tyirity Milan, secretar general: Nikoli Stefan, secretar: Perlovici Velimir, vicepreședinți: Ucenski Liuba în numele meseriașilor, Popov Ma-

neja în numele comercianților, pentru câțiva sârbi din județul Arad a fost ales Ivanov Mișa, iar pentru alți câțiva din Caransebeș urmează să aleagă când vor găsi pe cineva. A mai fost ales un casier și încă câțiva membri.

Noul comitet a anunțat pentru o dată care se va fixa ulterior, o nouă adunare politică

?

După ce suntem terorizați prin nedreptatea care ni s'a făcut, și prin persecutarea românilor de dincolo, ne vom pomeni terorizați și aici, de către: „Partidul sârbesc din România”.
Mare îndrăzneală!

Partidul a dispărut în anul 1938, ca și toate celelalte, odată cu lovitură de stat a regelui Carol.

Am ales acest spațiu în a prezenta activitatea politică a sârbilor din Gai, pentru a sublinia și participarea activă la toate aceste partide a preotului de atunci, Voin Pasculovici.

Prin adresa nr.9/ 03.04.1946, Eparhia Timișoara cere „rezolvarea problemei Școlii Generale Confesionale Sârbe - să fie predată Statului, adică învățătoarea să fie plătită de Stat, conform hotărârii Ministerului Științei nr.93.170/20.03.1946.” Comitetul a hotărât ca „școala să se transforme în secția sârbă a Școlii Generale de Stat din Gai, deoarece Comitetul Bisericesc nu este în măsură să o întrețină și să asigure, lunar, salariul învățătoarei și, în viitor, pensia. Totodată, s-a stabilit, referitor la clădirea școlii și la casa învățătorului, că se aprobă gratuit, pentru clasa secției sârbe, respectiv, învățătorului sârb, să desfășoare cursurile, în continuare, în clădire și să nu fie mutată în altă parte, deci, să rămână în școala noastră, ca și până acum”

Doar Dușan Beliaț s-a opus hotărârii transformării Școlii sârbe în secție a Școlii de Stat românești.

Au fost prezenți la întrunire: 1.Vasa Ivanov - președinte; 2. Milivoi Burnaz-vicepreședinte; 3. Neța Milici; 4. Pera Docmanov; 5.

Toşa Stefanov; 6. Milan Jivanelov; 7. Mita Draganov; 8. Sreda Petrovici; 9. Duşan Beliaţ; 10. Angelco Baici; 11. Mişa Seceanschi; 12. Andria Ostoin; 13. Sava Şandici; 14. Tanasia Nicolov; 15. Slavomir Tirsin; 16. Laza Pain.

Anul 1946 era şi un an aniversar. Biserica împlinea 75 de ani de la terminarea construcţiei. Trebuiau luate măsuri de ordonare şi pregătire a aniversării. Erau necesare lucrări de vopsire a gardului de zugrăvire a exteriorului bisericii. La rugămintea preotului Voin Pasculovici, viceprimarul de atunci, Ianoş Vulpe, a convins conducerile întreprinderilor "Astra " şi "Policolor " să ajute la această activitate, lucru care s-a şi întâmplat.

Mulţumind pentru ajutorul acordat la lucrările de vopsire a gardului şi de zugrăvire a exteriorului bisericii, Comitetul Bisericesc a şi invitat conducerile celor două întreprinderi, dar şi pe primarul Aradului, dl. Pălincaş şi pe viceprimarul dl. Vulpe, cât şi pe prefectul judeţului Arad.

Grupul coral „ Sloga ” a propus, având în vedere şi aniversarea a 10 ani de la sfinţirea steagului propriu, să asigure un bufet cu această ocazie.

Trebuie menţionat şi meciul de fotbal între echipele Gai şi Satu-Mare (Нађфона), scor 3 – 1 pentru cei din Gai.



Cele doua echipe

Cel care s-a ocupat de organizarea acestui meci a fost Dragomir Nenadov (în fotografie stânga jos). Apoi a urmat prtecerea populară cu cântec şi dans.

S-au mai desfăşurat şi alte activităţi, dar ...gastronomice.

lată lista de cheltuieli :

- vițel	483.000 lei	- ceapă	14.000 lei
- cartofi	70.000 lei	- 20 l țuică	240.000 lei
- boia	10.000 lei	- 25 l vin	175.000 lei
- oțet	10.000 lei	- 16 st sifon	16.000 lei
- carne	212.000 lei	- 21 st.bere	3.500 lei
- untură	300.000 lei	- 50 buc. Ardei	- donate
- ouă	27.000 lei	- 15 căp varză	- donate
- orez	63.000 lei	pâine	- donată
- prezlă	30.000 lei		
	total cheltuieli	1.722.500 lei	
	venit	1.515.000 lei	

Iar dacă am amintit de organizatorul meciului, trebuie spus că a fost prezent voluntar în cadrul brigăzii de tineret, formată de sârbii din România, în anul următor, 1947, la construcția căii ferate ȘAMAȚ-SARAJEVO. De pe șantier trimite o scrisoare, carte poștală cu următorul text:

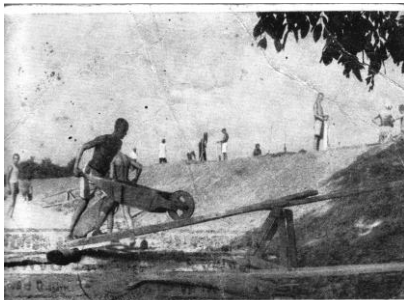

Veder reprezentivă **Verso - Textul cu conținutul scrisorii**
 ”Dragi mei părinți, vă transmit că sunt sănatos, cea ce VĂ doresc și vouă.

Mama mea, nu te îngrijora pentru mine, că îmi este bine, dar vă rog să scrieți ce este acasă, deoarece am visat acasă. Nu mai suntem acolo unde am fost, acum suntem în Kakanj. Și acum vă transmit complimente pe rând la toți, dar cel mai mult, bunicii, mamei, unchiului, seii (surori mele), lui Iovan (cumnatul) și la toți care întrebă de mine. La revedere - zdravo”

Iar ...datoria pentru lemne către învățătoare este de 2.125.000 lei, sumă aprobată de Comitetul Bisericesc. Dar, referitor la datoria de salariu, Sava Șandici propune să se scadă chiria pentru casa învățătoarei pe care a încasat-o de la chiriași, pe durata când nu locuia acolo, adică în casa învățătorului, propunere aprobată de Comitetul Bisericesc.

Tamburașii sunt atenționați, prin intermediul grupării corale Sloga, că instrumentele nu sunt un bun pe care ei să îl poată folosi în interes personal, ci numai în timpul când cântă pentru comunitate. La această dată, 01.10. 1946, a fost invitat Ranislav Mihailovici, reprezentantul tinerilor, pentru a rezolva problemele cu tamburașii.

S-a stabilit intrarea în sală, 3000 lei pentru băieți și 2000 lei pentru fete. Tamburașii vor primi 60.000 lei pentru ziua de duminică și urma să cânte ca solist, ca cerere specială a Comitetului Bisericesc, Vladimir Arsenov, considerat cea mai bună voce a comunității.

Donațiile pentru biserică continuau. Astfel, văduva lui Axentie Docmanov donează ½ lanț de pământ. Formele, dar și cheltuielile de donație erau tot mai complicate, respectiv, tot mai mari, în mod deosebit prin comisionul notarului, care crescuse la 3% din valoarea unui lanț de pământ. Ele reveneau bisericii. Având în vedere costul mare al transcrierii, s-a trecut la vot și cu 12 " pentru " la 6 " împotriva ", a fost aprobată preluarea donației, o realizare greoaie.

Se ia o hotărâre corectă: "... de acum, pentru orice cheltuială făcută pentru comunitate, cel ce a cheltuit va primi, cu aprobarea Comitetului Bisericesc, valoarea în lei a cheltuielii, după aplicarea coeficientului de inflație sau deflație, după caz. „

În acest an, 1947, în prima zi de Crăciun, se organizează, din nou, o petrecere. Cererea a fost făcută în numele grupării culturale a tineretului sârb, de Sava Șandici, membru al Comitetului Bisericesc. Cererea este aprobată. De asemenea, are loc și obișnuitul bal din a doua zi de Crăciun. Pentru îmbunătățirea activității la SALĂ, a fost desemnat domnul Ivan Neducin. În sarcina lui mai cădea și urmărirea stării clădirilor anexe, a Sălii, a camerelor închiriate, dar și altele. Prima măsură luată: tamburașii, care în ultimul timp au pus multe probleme, trebuie înlocuiți. Se va da un anunț în ziar, sau Angelco Baici va căuta, în altă localitate, o formație. A fost amintită și posibilitatea de negociere cu cei din Turnu, de unde venise, el, în Gai.

Se reordonează prețurile de intrare. Se repară zidăria și se zugrăvește. Se clarifică modul de plată a curentului electric de către chiriașii din anexe. Se rezolvă problema tamburașilor, plata de 800.000 lei, pe seară, până când nu se schimbă paritatea leului.

Prin adresa din 21.02.1947, se atrage atenția, dar se exprimă și grija celor de la Comitetul Administrativ al Eparhiei Timișoarei. Acesta a venit sub titulatura:

" PREOȚILOR ȘI COMITETELOR BISERICEȘTI DIN EPARHIA TIMIȘOARA "

„Se cheamă toate comitetele Bisericești, să ia imediat legătura cu administrația politică locală, Primăria, și să întocmească contracte de arendare sau închiriere a clădirii școlii, locuința învățătorului și a clădirilor anexe, care au fost folosite de învățător în perioada când era

școala confesională sârbă, și să încheie imediat contract de închiriere pe 1 an. Chiria se va stabili conform legii actuale a chirii, cu referire la sumă, la situații ale imobilelor similare. Să se specifice că toate clădirile rămân în proprietatea comunității bisericești. Se atrage atenția Comitetului Bisericesc ca, înainte de încheierea contractelor, să ia legătura cu administratorii Școlilor de Stat sârbești, și împreună, să stabilească cele mai bune condiții, care să corespundă comunității. De asemenea, să verifice dacă chiria a fost trecută în bugetul predat la Primărie pentru anul financiar 1947/48. În contractul cu Primăria, trebuie specificată, conform legii învățământului din 1937, articolul 183, obligativitatea Primăriei de a menține în cele mai bune condiții aceste clădiri, de a efectua reparații atunci când este necesar..."

În această situație financiară grea, care a menținut și salariile angajaților bisericii scăzute, propunerea crâșnicului Dușan Stanoiev, ca fondul bănesc ce se aduna în al treilea tas de Anul Nou, Bobotează, Paști, Rusalii, Schimbarea la Față (Hramul Bisericii) și Crăciun să îi revină lui. Este aprobată de Comitetul Bisericesc. Ea se aplică și azi.

În luna iulie, președintele Vasa Ivanov își anunță demisia din funcția de președinte al Comitetului Bisericesc, odată cu mutarea sa din Arad-Gai.

Se apropie, din nou, Hramul Bisericesc. Organizarea hramului bisericesc a început cu asigurarea muzicii și a „birtașilor”, acesta din urmă doar printr-o licitație. Nou este modul de plată a tamburașilor, aplicat încă mulți ani de acum încolo, printr-un tas, care va circula printre oameni. Bani strânși le aparțin. Totuși muzicanții cereau o sumă clară, 120 lei pentru o „tură” . Tineretul a hotărât, 100 lei „tura”, iar la intrare , 8 lei pentru bărbați și 5 lei pentru fete.

Dar problemele sunt tot mai spinoase. Prima problemă: " Cum să se achite $\frac{1}{4}$ din arenda pe anul trecut ? " Au apărut legi noi, mai riguroase privind impozitele. Biserica a fost chiar amendată pentru că nu a declarat, la timp, averea. S-a luat următoarea hotărâre: arendașul va plăti impozitul datorat în bani sau natură, iar diferența, în echivalentul a 100 kg. Grâu, adică, 3.600.000 lei, posibil și în paritatea nouă, de 20.000 lei= 1 leu nou.

A doua este: " cât să fie arenda ". Pentru anul 1947/48, arenda să fie aceeași cu cea din anul anterior, cu condiția ca $\frac{1}{4}$ din arenda să se achite 8 zile după arendare, $\frac{1}{4}$ pe 1 octombrie, iar $\frac{1}{2}$ la 1 august 1948, în bani. Dacă Statul cere plata taxelor în natură, arendașul este obligat să plătească, calculul urmând să se facă prin echivalență, la 1 august, la prețul și valoarea monedei de atunci.

" Cum rămâne însă cu taxele la biserică? " (Trebuia stabilit bugetul pentru anul financiar 1947/48) „Să așteptăm cum va hotări

Biserica Română...” dar, până la urmă, au hotărât membrii Adunării Generale.

Iată taxele (cultul) aferente :

- pentru familie - 50 lei
- pentru casă - 50 lei
- 1 lanț de pământ - 50 lei
- meseriașii - 100 lei

Cu aceste taxe s-a stabilit Proiectul de Buget pe anul 1947/ 1948:

Venituri:	Cheltuieli:
- de la familie: 200 x 50 = 10.000 lei	- salariu preot = 14.000 lei
- de casă: 200 x 50 = 10.000 lei	- paușal preot = 400 lei
- de lanț păm. 500 x 50 = 25.000 lei	- lemne(4 mc) preot=3.000 lei
- din arendă = 20.000 lei	- reparații = 30.000 lei
	- diverse = 9.700 lei
	- ehivalentul = 7.900 lei
TOTAL: = 65.000 lei	= 65.000 lei.

...Iar pământul se arendează, după două ședințe de licitații, în 31.08 și 07.09 1947, pe un an de zile, adică, până la 01.10 1948.

Dar, din nou, o mare problemă a pământului... La ședința din 05.10.1947, o lună după arendare, se anunța ”...dar după legile nou apărute, este interzisă arendarea pământului , noi cum rezolvăm această problemă?”, informează, dar și întreabă, președintele.

În unanimitate se hotărăște ca problema să se rezolve„duminica viitoare.”

Se pun următoarele întrebări:

- Oare nu și-au dat seama de seriozitatea problemei ?
- Oare erau siguri că o vor rezolva duminica viitoare ?
- Oare era chiar așa urgentă mărirea plății crâșnicului ?
- Oare o minimă amendă fiscală chiar trebuia discutată acum ?
- Oare faptul că suma plătită asociației Compozitorilor din Arad, de 1120 de lei, care împiedica ținerea jocului în fiecare duminică, care era deja discutată, avea mare importanță ? (ultimile 3 probleme apăreau trecute pe ordinea de zi a ședinței)

Dacă Proiectul de Buget, pe anul financiar, prezenta o problemă importantă, celelalte 3 erau minore, puteau fi chiar amânate.

Oare prima cum era?

În Procesul-Verbal scrie, însă, doar atât: ”*Duminica viitoare*”.

Așa au gândit cei 11 membri ai comunității, prezenți la ședință. Credeau în puterea lor și a celorlați consăteni că, în liniștea plugului sau a grapei, în sunetul selectorului de boabe de grâu, pregătite pentru

semănat, în vremea curățirii cotărcii, în discuțiile cu ceilalți, fie ei prieteni, vecini, neamuri sau familie, vor găsi cea mai bună soluție !

Era 05.10.1947... **Regele privea în neant, Neuman transfera încet, din avere, Frângheanu se gândea la livada de nuci, ...iar sârbii din Gai se gândeau la mica lor comoară, la biserică și averea ei, adică a lor. Străbunii lor au zidit-o, iar ei, urmașii lor, au întreținut-o. Iar noi, cei de astăzi, încercăm să le urmăm exemplul.**

Aceste întrebări, dar și multe altele, pe care le găsiți în această prezentare a **EI , A COMUNITĂȚII**, m-au determinat să propun ca principala personalitate a comunității sârbe din Arad-Gai să fie **EA, COMUNITATEA SÂRBĂ DIN ARAD- GAI.**

(СРПСКА ЗАЈЕДНИЦА ИЗ АРАД - ГАЈА)

HOTĂRÂREA, a fost luată în data de 19.10.1947, în cadrul unei ședințe extraordinare. De menționat că, pe 12.10.1947, cele două organe de conducere ale comunității, împreună cu un grup de cetățeni din comunitate, au hotărât convocarea Adunării Generale într-o ședință extraordinară.

Au fost prezenți membrii Com. Bis.: Milan Ostoin, Svetozar Stefanov, Jica Stefanov, Dușan Beliaș, Angelco Bajci, Sava Șandici, Milutin Seceanschi, Ivan Neducin, Laza Docmanov și a membrilor Ad. Gen.: Tanasia Nicolov, Milivoi Burnaz, Milorad Neducin, Sreda Petrovici, Nicola Ostoin, Pera Docmanov, Mita Draganov, Dușan Armașchi, Milivoi Pain, Ivan Arsenov jun., Mita Șandici, Andria Ostoin, Ița Vlaicov, Toșa Stefanov. La aceștia s-au alăturat și Vasa Ostoin, Dragomir Jivanelov, Petar Marincov, Ghiga Cuzmanov, Dușan Stanoiev, Costa Pain, Iovan Stefanov, Dușan Lupșici, Milan Iovanov, Andria Docmanov, Ivan Stefanov sen., Velco Timotici, George Sretcov, Ivan Ostoin, Sima Jivanelov, Arsa Ivanov, Ivan Arsenov sen. și Mladen Jivanelov, fruntași ai comunității.

Hotărâre: *"Pentru anul următor, 1947/1948, pământul aparținând bisericii se dă pentru lucru, cu prioritate celor care l-au arendat anul trecut, având în vedere că la ei a rămas și sămânța primită de la Stat, în următoarele condiții:*

- 1. Cei ce s-au angajat, se referă la munca pământului, sunt obligați să asigure sămânța.*
- 2. Comunitatea bisericească o să achite angajatului, după cum urmează (aferent unui iugăr de pământ):*
 - pentru arat și semănat 100 kg. grâu*
 - " seceriș 100 kg. "*
 - " transport 100 kg. "*
 - se returnează sămânța*

3. *Angajații, ca buni copii ai Sfântei Bisericii, în cazul unor recolte slabe, vor reduce drepturile lor la 2/3 din plățile stabilite.*

4. *Paiele și pleava se vor acorda gratis angajatului.* ”

Situația ivită în cazul arendării pământului nu a fost singura. Problemele financiare apărute cu aproape un deceniu mai devreme, continuă. Cotele către Stat trebuiau plătite în produse, grâu sau porumb, fapt care trebuia aplicat pământului bisericesc, și adaptat formei de înțelegere existente, echivalențe grâu-porumb, sau vânzare grâu, echivalență 20.000 lei vechi = 1 leu nou etc., obligativitatea predării fiind a celui care prelucrea pământul.”

...SALA, necesita , atât ea, cât și cladirile anexe reparații.

Grupul coral cere ajutor pentru a continua activitatea și pentru plata unui dirijor. Cererea se rezolvă prin acordarea imediată a 200 kg de grâu. Totodată, președintele Ghiga Cuzmanov propune ca toți cei ce au ” *glas*” să devină membrii corului, iar toți ceilalți, susținătorii Grupării corale.

Dar , după demisia președintelui Vasa Ivanov, trebuia ales un nou președinte, având în vedere și problemele existente, dar și cele ce se prevesteau. Noul președinte, pe perioada rămasă, de trei luni, este ales în persoana lui Ghiga Cuzmanov. La scurt timp după alegerea președintelui interimar, urmează, conform regulii, alegerea a 2/3 din Ad. Generală, dar și a președintelui. Iar președinte rămâne tot Ghiga Cuzmanov.

Prin Hotărârea Statului nr.166369/din 1948 se dispune predarea inventarului școlar către Ministerul Învățământului Public. Problema a fost trimisă către Conzistoriul din Timișoara, pentru informare, și, eventual, sfat.

Pe 12 septembrie 1948, președintele anunță că școala a fost naționalizată.

Predarea s-a făcut pe baza unui " Proces-Verbal ", întocmit de învățătoarea Nevenca Popian și semnat de membrii Com. Bis. : Jica Stefanov, Geoge Georgevici, Petar Șandici, Ghiga Cuzmanov, parohul Voin Pasculovici, pe baza hotărârii nr. 166369/ 1948.

Cu această ocazie, trebuia găsit un spațiu, unde să se mute arhiva Comitetului Bisericesc. Se propune o încăpere de la SALĂ. Propunere aprobată.

În 21 martie 1949, la ședință, se discută, potrivit legii dată de Stat, referitor la mărimea domeniului bisericesc. Situația este explicată de parohul local Voin Pasculovici: ” *Se dă posibilitatea Comunității Bisericești ca, până pe 25.03 1949, să prezinte câtă suprafață de teren agricol reține pe numele preotului, cântărețului și cantonului bisericii.*

Cei ce beneficiau de aceste drepturi erau obligați să predea toată producția la Stat, primind contravaloarea în lei a produselor, la prețul stabilit de Stat, și să se predea la casieria parohiei. Patriarhia Română recomandă ca cererile referitoare la pământ să fie:

- pentru preot 3-5 ha
- pentru crâșnic 1-2 ha”.

Preotul Pasculovici declară, categoric, că el reține cele 5 ha.

Comitetul Bisericesc amână hotărârea pentru ziua de 26.03.1949, când are loc Adunarea Generală.

"Proces- verbal" a ședinței extraordinare a Scupștinei și a Comitetului Bisericesc Gr.Ort. Sârbe din Arad Gai -26.03.1949.

Prezenți:- președinte, Cuzmanov Grigorie;

- parohul Pasculovici Voin; - membrii Comitetului: Milutin Seceanschi, Milan Ostoin, Lazar Iovanov, Lazar Docmanov, Toșa Stefanov, Sava Șandici.

Membrii Adunării.Generale: Andria Ostoin, Dușan Armașchi, Mladen Jivanelov, Milutin Putici, Lazar Pain, Ivan Stefanov sen., Milivoi Jivoinov, Ivan Arsenov jun., Miloș Seceanschi, Milivoi Poinar. Fiind prezenți 1/2 membrii Comitetului Bisericesc și 1/3 membrii Adunării Generale., ceea ce este legal pentru a aduce hotărâri valabile, președintele Cuzmanov Grigore salută pe cei prezenți și declară deschisă ședința. Aduce la cunoștință, că această ședință este convocată pentru a aduce o hotărâre în privința pământului bisericesc, Sesia Parohială și Sesia cantorală, conform adresei Cabinetului I.P.S.Parohial nr.334, din 18 martie 1949. Se citește susmenționata adresă. După consfătuire, se aduce, unanim, următoarea:

Hotărâre:

Având în vedere Adresa Cabinetului I.P.S.Parohial nr.334 din 18 martie 1949 și adresa Onor Minister al Agriculturii nr.556378 din 17 martie 1949 , Adunarea Generală la învoiala parohului Voin Pasculovici și la obligația lui că va respecta planul de însămânțare și va îndeplini toate obligațiile față de Stat, reține cota de 5 Ha din;

1)Sesia Parohială de 27 iug. și 611 stânjeni, situată în Izlazul Mare Nr.CF 397/2; Parcela nr.4878/2, pentru paroh, după cum urmează: 2 1/2 ha, începând cu drumul din spre Gai, iar 2 1/2 ha, începând cu 204 m de la drumul din spre Curtici, spre Gai. Pentru pământul în plus, semănat cu grâu din partea parohului, parohul nu cere nici o despăgubire. Plusul de pământ, adică ce este peste 5 ha, se cedează Statului și roagă Onor Direcția Agricolă a Județului pentru a face toate formalitățile de preluare.

2.) Sesia Cantorală de 6 jugăre, situată în Câmpul Barbus, proprietatea Statului, se predă Statului, fără nici o despăgubire pentru

pământul însămânțat cu grâu. Se roagă Onor Direcția Agricolă a Județului pentru a face toate formalitățile de preluare.

3.) Pe seama sesiei cantonale se reține pentru cântărețul Jica Stefanov:

- a.) Câmpul Zorilor c.f 5546-5762 P. 5672/a
și 5672/b -1 iug 435 St.p =0,7334 ha
b.) Câmpul Dumbrava Roșie cf 14301 P.6672/a -1 iug =0,5755 ha
c.) Câmpul Balta mică cf 4932 P. 4994 -1 iug 1590 St.p =1,1474 ha
total =2.4562 ha

4.) Pe seama sesiei cantonale se reține pentru crâșnicul Dușan Stanoiev

- a.) Câmpul Murgului cf 3272 P.6661/a 1b 3 iug 453 St.p =1,8895 ha
b.) Câmpul Lăptarului cf 5359 P.4378 1iug 1498 St.p =1,1144 ha
total =3,0039 ha

5.) Pe seama epitropilor: Iovanov Laza și Strecicov Gh.:

- a.) Câmpul Episcopiei cf.12249 P 4940/b.53 =1,1510 ha
b.) Câmpul Linistei cf. 5920 P.4851 1 iug1124 St.p=0,9798 ha
total =2,1308 ha

6.) Pentru canton II Mișa Seceanschi

- a.) Câmpul Surduc cf.6038 P.5786/b1 1 iug 152 St.p = 0,6302 ha
b.) Câmpul Surduc cf. 5321 P. 5786/a 3 iug 1261 St.p = 2,1801 ha
total = 2,8913 ha

TOTAL =10,4013 ha

Se predă Statului fără nici o despăgubire și se roagă Direcțiunea Agricolă a Județului pentru a face toate formalitățile de preluare.

1. Câmpul Lebedei cf.5546-5762 P 4121/a,,b1 iug 140 S.tp
= 0,6259 Ha

2. Câmpul Hotar cf.6524 P 531 1 iug 1007 St.p = 0,9377 Ha

3. Câmpul Balta mică cf.2209 P.5016,5017 3iug 308 St.p = 1,8373 Ha

4. Câmpul Freamăt cf.4572 P. 6561/a.b 3 iug.1190 St.p = 2,1189 Ha

TOTAL = 5,5198 Ha

Drept care am încheiat prezentul Proces-Verbal.

Semnează:

Președinte:

Cuzmanov Grigorie

Paroh:

Voin Pasculovici

Membrii
Comitetului Bisericesc și ai Adunării Generale prezentați la începutul acestui "Proces – Verbal".

La cateva zile, preotul Voin Pasculovici renunță și la cele 5 ha.

Așa s-a scris istoria pământului Bisericii din Gai !...

Harta, de mai jos, prezintă terenurile agricole ale Gaiului, unde se aflau și cele care aparțineau bisericii.

Tot în perimetrul prezentat se aflau și proprietățile private a cetățenilor Gaiului, sigur mai erau aici și alți proprietari.

Dar, peste 50 de ani, istoria își întoarce pagina.

Ca lanțul problemelor să se strângă tot mai tare, pe 19.06.1949, Comitetul Bisericesc a luat următoarea *hotărâre* " *Deoarece, tovarășul director Tomuș cere Casa Populară Sârbă – "SALA"- pentru Asociația culturală locală, Comitetul a hotărât să poftască, dar cele trei camere să poată fi folosite de Comitetul Bisericesc pentru viitoarele întâlniri ale celor 2 organe ale comunității, iar sala mare, în cazul adunărilor generale.*"

Moare Mișa Seceanschi, 55 de ani, cântăreț al bisericii. Din respect pentru acest om și pentru strădania lui, toate activitățile ce aparțin de biserică se vor săvârși gratuit. Noul cântăreț ales a fost Milivoi Burnaz, fără remunerare.

Se propune și apoi se aprobă ca numărul membrilor Comitetului Bisericesc să se reducă la șase membri. Aceștia sunt: Laza Iovanov, Laza Docmanov, Toșa Stefanov, Sava Șandici, Ivan Stefanov, Mladen Jivanelov. Președinte Ghiga Cuzmanov și vicepreședinte Milivoi Burnaz.

Încep să apară unele adrese, tip dispoziții, puțin cam nepotrivite pentru un lăcaș de cult, expediate de Ministerul Cultelor, cu obligativitatea prezentării lor în biserici :

- ad. 315/1950 – *"Cel mai periculos dăunător al culturilor de tomate, vinete și cartofi este gândacul de Colorado. Acest gândac a fost întrebuițat de dușmanii omenirii – imperialiștii anglo-americani, pentru a înfometa populația din Republica Democrată Germană..., în U.R.S.S și R.P.R încă nu a ajuns".*

- ad. 218/ 10.03/1951 ' ' *...în lupta pe care țara noastră o duce pe plan mondial pentru apărarea păcii, pentru campaniile de însămânțare, pentru colectivizare... preoții în predicile lor se vor referi la : lupta pentru pace, activitatea de însămânțări, predarea cotei, întovărașiri de agricultori, colectivizare".*

Vom reveni.

19.08.1951, biserica împlinește 80 de ani de la terminarea construcției. Se execută lucrări de zugrăvire și alte mici reparații. Slăvirea Hramului bisericii trebuie să aibă un caracter cât mai festiv. La eveniment este invitat și Înalta Sa Cuvioșie, Domnul Vicar Ștefan

Tomici. Comitetul Bisericesc a mulțumit Vicarului pentru vizită, cu ocazia hramului bisericesc:

"Comitetul Bisericesc își exprimă către Dumneavoastră, în numele tuturor membrilor săi și al tuturor credincioșilor bisericii din Arad-Gai, pentru că ne-ați onorat cu prezența la Hramul Bisericii noastre, iar prin cuvintele Dumneavoastră înțelepte, am primit un imbold în realizarea obligațiilor față de credință și societate. Vă urăm "La Mulți Ani" "

II.1.3.4 PERIOADA PREOTULUI MILORAD ILICI 1952 - 1956.



Prin Decizia 1310/1952 a Ministerului Cultelor din România, se transferă preotul Voin Pasculovici din parohia sârbă Gai la parohia sârbă din Moldova Nouă, cu data de 01.02.1952 Cu aceeași decizie și dată, se transferă preotul Milorad Ilici din parohia sârbă Moldova Noua, la parohia sârbă din Arad - Gai. Acest transfer spune multe. Perioada și locul de unde venea noul preot spun totul. Noul preot a fost prezentat Comitetului Bisericesc de către președintele Ghiga Cuzmanov, care i-a urat bun venit, dorindu-i să se simtă ca printre ai lui și să aibă succes în munca sa.

Preotul mulțumește Comitetului, dar și tuturor credincioșilor, și-i asigură că, împreună, vor putea rezolva toate cele necesare.

Anul	Preot	Epitrop	Crâsnic	Cântăreț	Preș. Com. Bis.
1952	Milorad Ilici	Laza		Jica	Ghiga Cuzmanov
3		Iovanov		Stefanov	
4		Laza		Milivoi	
5		Docmanov		Burnaz	
6					

04.05.1952- *".. din cauza evenimentelor privind școala și Sala ... de astăzi ședințele celor două organe ale bisericii se vor ține în biserică"*

21.09.1952- Președintele întreabă: *" Comunitatea bisericii sârbești din Arad a oferit pământul său Statului. Pun întrebarea Comitetului: ce facem noi cu pământul bisericii noastre ?"*

Comitetul Bisericesc, după discuții vine cu următoarea decizie : „ Este bine să predăm și noi pământul statului, iar pentru aceasta părintele Ilici o să întocmească a cerere în acest sens ”

Suprafețele rămase au fost aprobate cu cateva săptămâni mai devreme.

lată cererea de predare, înregistrată cu nr: 28739/25.09.1952 la secția IV, a Sfatului Popular, cu sediul în Gai :

Comitetul bisericesc ort. Sârb - Arad - Gai 19
Nº 27/1952
Către
Sfatul Popular
(secția agriculturii) Arad.

Comitetul bisericesc ort. Sârb din Arad-Gai do-
t să aducă aportul său și a credincioșilor bisericii
sârbe din localitate, la străduințele Partidului și Gu-
vernului scumpiei noastre Patrii, Republica Populară Română
pentru transformarea socialistă a agriculturii, și ne-
rind că biserica noastră să mai rămână în situația
proprietară particulară de pământ, manifestând
această atitudine credincioșilor noștri față de
proiect de constituție, care prevede că o sarcină de
a Partii de democrație populară construirea socialism
întărirea formotivului socialiste a economiei naționale
stărit în sesiunea sa din 21.12.1952, să ofere statului pa-
trii său creșt în întindere de 7,9450^{ha} după cum
reție:

1. Câmpul Murgului c. f. 3272 Nº 6661/a16	1.8895 ^{ha}
2. Câmpul Leptaruului c. f. 5359 Nº 4378	1.1144 ^{ha}
3. Câmpul Episcopiei c. f. 12249 Nº 4940/653	1.1510 ^{ha}
4. Câmpul Finiștei c. f. 5920 Nº 4851	0.9798 ^{ha}
5. Câmpul Surducului c. f. 6038 Nº 5786/61	0.6302 ^{ha}
6. Câmpul Surducului c. f. 5321 Nº 5786/a	2.1801 ^{ha}

În consecința Comitetul vă roagă să binovoiti a in-
veni pe lângă forurile competente pentru preluarea
amabil și prompt de către biserica noastră.

tuturor obligărilor pentru anul economic în c

Inaintă la luptă pentru pace!

Trăiescă R. P. R.

Arad-Gai la 23. IV. 1952

Mil. Ofici
secretar

Cuimănov Glor
președinte



Acesta este biletul de confirmare a depunerii la Statul Popular al orașului Arad a documentului de mai sus cu numărul de înregistrare 28739 din 25.09.1952

Specificăția referitoare la modul de predare, dată de organele statului sublinia că pământul trebuie lucrat până la preluarea lui de către birourile agricole locale.

Revenind la adresele interesante, care veneau spre biserici, menționez că, în acest timp, erau și rapoarte obligatorii către Eparhie (la cererea acestuia, care, la rândul ei, le trimitea acolo unde era obligată).

19.V.

Prieteni ai păcii,

Astăzi când cauza păcii este cea mai actuală și când vedem că pe lângă grozăviile din războiul trecut mai există oameni care doresc război și neliniște în lume, cum sunt anglo-americi și satelii lor, precum și clica Tito-rancovici, noi preoți sârbi suntem fericiți că trăim într-o țară care este în tabăra păcii.

Noi preoți care propovăduim Sft. Scriptură, care e întretesută cu ideea păcii, suntem datori să întărim lupta pentru menținerea păcii în lumea întreagă, intrucât alții vor război.

În Conferință de astăzi eu văd în miniatură Congresul dela Viena, și acolo au fost adunați oameni de diferite limbi și națiuni, confesiuni și convingeri politice; și ce ~~xxxxxxx~~ le-a îndemnat că să se adune din toate colțurile lumii într-o așa mareată adunare? -

Lupta pentru pace.

Si pe noi aici adunati

Documentul din 19 mai 1953, referitor la Lupta pentru Pace, cu puternice săgeți îndreptate împotriva - "...clicii Tito-Rancovici", avea,

desigur, o tentă de amenințare, intimidare și tensionare a naționalității sârbe, și nu numai. Toate aceste adrese aveau acest scop, ele datând încă din vara anului 1948.

Cu adresa nr.43/ 1953, preotul informa

"Referitor la războiul din Coreea, cu respect Vă informez : Despre pacea din Coreea am vorbit în biserică, iar la întâlnirile în cadrul Comitetului de luptă pentru pace am vorbit pe baza fotomontajelor, care prezentau grozăviile acestui război. De asemenea, am scris și un articol pe această temă.

Arad-Gai 16.09.1953 - preot Milorad Ilici „

"În legătură cu actul A.6 /1954, referitor la contractarea animalelor cu statul, Vă informez că am participat direct la acest lucru, contractând 4 porci, astfel am dat un exemplu personal credincioșilor din parohia mea.

Exemplul meu l-au urmat imediat și următorii credincioși:

1.Andria Ostoin; 2. Vasa Ostoin; 3. Ivan Arsenov; 4. Mita Șandici; 5. Mladen Jivanelov. "

Se observă în adresă, probabil de emoții sau spaimă. preotul Ilici a scris numele persoanelor amintite cu litere cirilice.

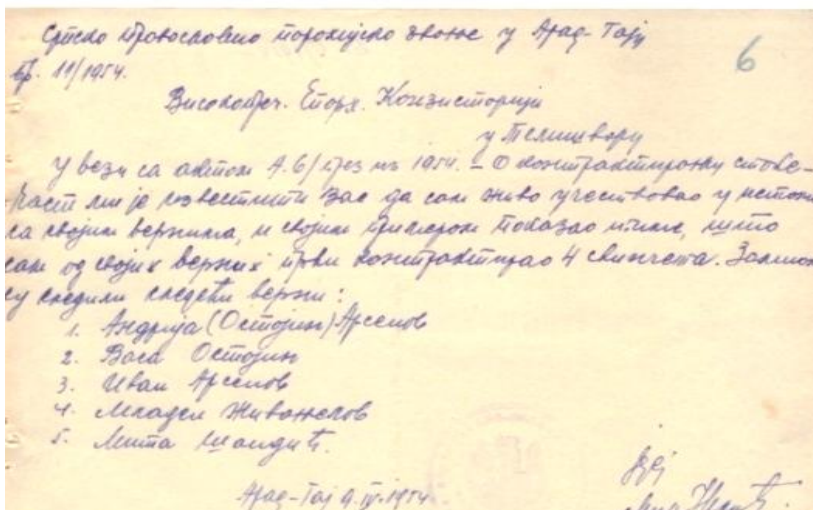

Дacă am ajuns la Mladen Jivanelov, de altfel amintit de mai multe ori, în acești ani, el a fost unul dintre cei ce au suferit presiuni din partea celor care, în acea perioadă, reprezentau puterea. Iată ce am aflat direct de la Mladen, bunicul meu, cu mulți ani în urmă :” La

începutul toamnei, în unul dintre acești primi ani ai deceniului cinci , doi agenți m-au ridicat de acasă și m-au dus într-o clădire, unde am stat două zile, fără ca cineva să mă întrebe ceva. Apoi, m-au dus pe malul Mureșului, s-au oprit și mi-au spus :” Joi, la ora...să fii prezent aici. Să te gândești bine la tot și toate”. Joi, am fost prezent la locul respectiv. Unul dintre ei a venit. A repetat aceleași cuvinte și a plecat. Totul s-a repetat de câteva ori, până când, după o sfătuire cu familia, în joia următoare, m-am adresat celui care a venit pe mal:

”Ce vreți de la mine ? Nu-mi chinuiți familia. Lămuiriți odată treaba”. Acesta și-a continuat drumul. Nu l-am mai văzut niciodată.”

Cea mai înstărita familie de sârbi din Gai, Ivanov, a avut mult de suferit în această perioadă. Arsa Ivanov, poate cel mai bogat din familie, cu pamânt mult, sălaș, animale, batoză, cai frumoși, casă mare, grădină la fel, grâne, doi copii de vârstă școlară, hotărâște să se mute în oraș. Vinde casa din Gai, str. I.Creangă nr.83 și cumpără, în oraș, pe str. Kogălniceanu altă casă.

După câțiva ani... Secerișul, iar la batoză, se vede rodul muncii. Seara se termină cu treieratul. Sacii plini sunt pregătiți sa fie duși în magazia familiei. Dar vine un tovarăș...*”Sacii ăștia se vor duce la magazia din oraș! Înțelegi, chiaburule?”* Așa, toată recolta a fost sechestrată, confiscată. Dar trebuie mâncare pentru copii. Arsica, așa îl strigau, ia un sac gol și trece Mureșul în Aradul Nou. Cumpără făină, vine acasă. Același personaj:*” Dă făina încoace!... Câte camere aveți ?... Da? Vor veni atâtea familii să locuiască, aici, la voi !”* *”Dar noi?”...”Voi, la sălaș”...”Acolo nu a locuit niciodată cineva”*. Am dormit pe coridor și în bucătărie, noi patru. Asta destul de mult timp, povestește Seia(Miriana) și fratele ei Iovan Ivanov, copiii lui Arsa.

Și Sinișa Ivanov s-a confruntat cu probleme asemănătoare. Pe strada Tribunalul Coerheș, i-au confiscat casa și un loc de casă. Apoi, pământul arabil din Gai și , în zona Pecica. Au stat în chirie, în propria casă până după 1989.

Circula o poezie, în acele timpuri, prin Gai, adaptată:

*”De la Nistru, pân’ la Tisa,
Totu’i a lu’ Vlada Tirsă.”*

Mare a fost averea lui Vlada Tirsin. Numai el știa cât pământ avea. Probleme, însă, a avut doar nepoata lui, Gorița Tirsin. La absolvirea școlii elementare din Gai, patru clase, în limba sârbă, nici o școală cu predare în limba română nu a primit-o Așa că a fost obligată să urmeze cursurile școlii germane. Dar apare și surpriza....La sfârșitul anului, premiu I. Apoi, Școala Medie (în limba sârbă ,) la Timișoara, cursurile Universității , catedră la Iratoș, iar în vara lui 1970, pleacă din

țară...și obține, prin concurs, post de translator la sediul ONU. Asta ca să se știe...

Probleme, de altfel ca și ale altora, s-au abătut și asupra familiei Toșa Stefanov. El a petrecut un timp la... "canal".

Odată cu reluarea relațiilor de prietenie cu Jugoslavia, la sfârșitul anului 1956, preotul Milorad Ilici, practic în exil la Arad-Gai, din zona Clisurei Dunării, care se simțea permanent amenințat cu trimiterea în Bărăgan, a plecat și el din Gai.

Alături de problemele generale, care au fost în această perioadă, amenințările erau adresate mai pregnant anumitor persoane, unora dintre ele și în anii următori, până prin 1960.

Dar, în viața preotului din Gai, au fost și cele mai mari bucurii. Aici, lui "pop Mile", cum îl numeau localnicii, i s-au născut cei doi copii, fiul Dragan-Zoran, născut în 1952, și, un an mai târziu, fiica, Nadejda.

II.2.1 PERIOADA PREOTULUI SVETOZAR NAIDAN 1956 - 1985

La începutul lunii octombrie 1956, este numit preot, în Gai, Svetozar Naidan. Documentul de numire, emis de Eparhia din Timișoara, era K 45/ 1957, care confirma numirea ca administrator al parohiei din Arad-Gai, cu data de 01.10.1956.



În fotografie se văd , alături de preotul Svetozar Naidan, și colaboratorii săi, de la stânga... crâșnicul Jarco Putici, cântăreții Petru Sandici, Slavomir Tirsin și Tanasia Nicolov, președintele Comitetului Bisericesc Milivoi Burnaz, și dirijorul corului, Vladimir Arsenov.

Despre viața sa, activitatea ca preot, se poate citi la capitolul "Personalități ale comunității sârbe", articol scris de dl. ing. Bojidar Panici, iar despre activitatea sa, ca administrator al bisericii sârbe din Arad-Gai, în capitolul „Biserica Ortodoxă Sârbă din Arad Gai”, a Cărții III, Cartea albă.

1956 01.10	PREOT	TUTOR	CRÂSNIC	CÂNTĂREȚ	PREȘEDINTE
	Svetozar Naidan	Laza Docmanov Ivan Stefanov	Dușan Stanoiev	Jica Stefanov Milivoi Burnaz	Ghiga Cuzmanov
7					
8					
9					
1960		Sava Armațchi Ivan Stefanov		Velco Seceanschi Vasa Ivanov	Milivoi Burnaz
1					
2					
3					
4					
5					
6					
7					
8					
9	Sava Șandici Mita Șandici		Jarco Putici	Milivoi Burnaz	
1970					
1					
2					
3					
4					
5					
6					
7					
8					
9	Ciosici Mișa Angelco Șandici	Jarco Putici	Milivoi Burnaz		
1980					
1					
2					
3					
4					
5					
6					
				Dragomir Jivanelov	
				Milivoi Jivanelov	

Venit în momentul când proprietatea comunității bisericești s-a rezumat la Biserica și Casa Parohială, dar cu aceiași credincioși, devotați și gata pentru a ajuta biserica, noul preot, cu o pregătire profesională mai rar întâlnită în rândul preoților sârbi, dar nu numai, cu un simț organizatoric bun, convigător în acțiunile care trebuiau desfășurate, acum când, lent, dar sigur, forma de proprietate privată dispărea, puterea financiară a credincioșilor scădea, sursa financiară a bisericii se micșora, biserica din Gai a primit un preot de nădejde.

Despre Comitetul Bisericesc putem spune că activitatea lui s-a rezumat la votarea bugetului, vânzarea scaunelor, aprobarea cheltuielilor și alegerea membrilor săi. Dacă sesiunile sale, în anii anteriori, erau aproape săptămânale, acum se rezumau la 4 – 5/ an.

De obicei, ordinea de zi a acestora era:

1. Informare privind actele sosite la parohie.
2. Raport privind veniturile și cheltuielile într-un interval, de obicei un trimestru sau cele de încheiere de an.
3. Propuneri și întrebări.

În cartea a III, "Comorile noastre", s-au prezentat lucrările de reparații și gospodărire a bisericii, în această perioadă. Dar, în viața comunității, au fost și alte evenimente. Unul din acestea se referă la mormintele binefăcătorilor bisericii, care erau în grija Comitetului Bisericesc. Prin adresa nr.25/1957, din 05. septembrie 1957, adresată Sfatului Popular al Orașului Arad, referitoare la aceste morminte, având în vedere expirarea termenului de 20 de ani de răscumpărare, Comitetul Bisericesc cere să i se dea posibilitatea... *"Vă rugăm să binevoiiți a dispune aprobarea răscumpărării locurile vizate din cimitir (cel din Gai), fără a cere prețul de cumpărare a monumentelor de pe ele.*

După lista (lista întocmită de Administrația cimitirelor), locurilor ce ne interesează sunt următoarele:

1. *Nețin Uroș 1 loc. Aici este o greșeală. ...Cu chitanța nr.8214, din 23 sept. 1946, s-a achitat suma aferentă pentru 20 de ani. Termenul de expirare în anul 1966.*
2. *Rujici Iovan – pe listă fiind trecut Pujin Iovan – 5 locuri- Cristina, Dușan, Milutin și Marina"*
3. *Vlaicov Ioța – 2 locuri - Persida.*

Răspunsul Sfatului Popular, trimis cu adresa 23077/1957

La răspunsul primit, care aprobă punctul nr. 1, însă, obligă revenirea asupra acestei probleme cu o nouă scrisoare, prezentată mai jos

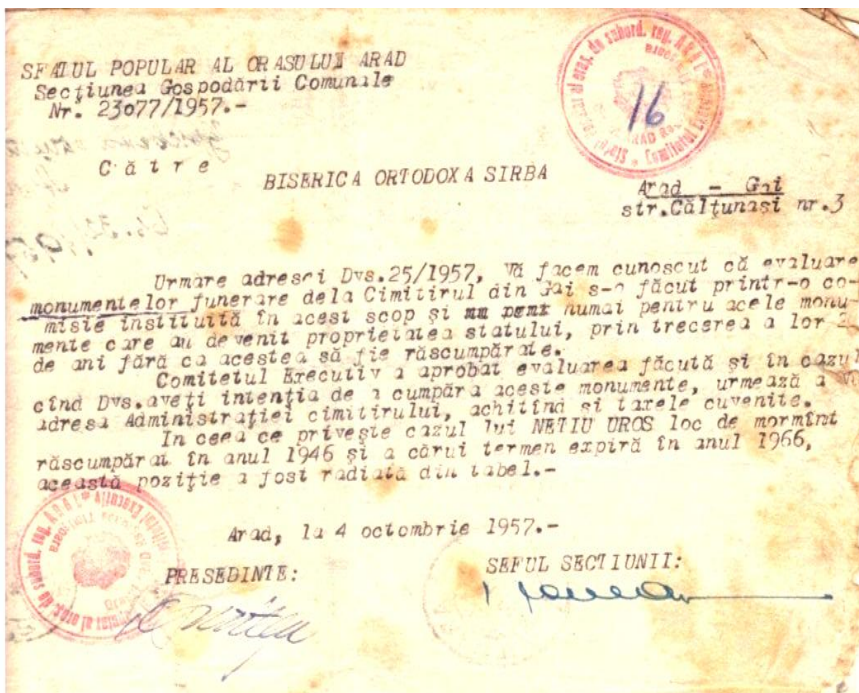

lață răspunsul:

Tov. Președinte al Sfatului Popular al Orașului Arad.

.....

La cererea noastră am primit un răspuns care n-a rezolvat just problema de mai sus, rămânând ca noi să cumpărăm din nou nu numai locurile de mormânt, ci și monumentele de pe ele. Menționăm că binefăcătorii ale căror morminte sunt în cauză au donat Bisericii Sârbe din Gai anumite terenuri, pe care Biserica la rândul său – ajutând străduințele Partidului și Guvernului pentru transformarea socialistă a agriculturii, le-a cedat Statului. Este trist că gestul lor nobil astăzi nu este apreciat de cei care trebuie să-l aprecieze și care beneficiază de acestea, donațiile lor fiind câștigate prin sudoare.

Noi, Biserica din Gai, apreciem sacrificiul lor și îndeplinim conștiințios obligațiile noastre morale față de binefăcătorii decedați și suntem dispuși să răscumpărăm și pe viitor locurile de mormânt, deși noi nu beneficiem astăzi cu nimic din bunurile lor.

Administrația cimitirelor obiectează că locurile n-au fost răscumpărate la timp. Este just. Dar administrația n-a anunțat, în

prealabil, conducerea Bisericii și n-a avertizat-o de obligația ei. Deci, dacă termenul de răscumpărare a expirat, fără ca locurile să fie răscumpărate, vina este a lor și nu a conducerii Bisericii.

Noi avem dovezi suficiente pentru afirmația de mai sus și vom uza de ele când ne vor fi cerute. Nu este just să fim păgubași și să plătim neglijența altora.

Vă rugăm, Tov. Președinte, să studiați cu răbdare și bunăvoință atât adresa noastră anterioară (cea din 05.09 1957), cât și cea de față și împreună cu împuternicitul Departamentului Cultelor să verificați, printr-o comisie, chestiunea de mai sus, dispunând să fie rezolvată just.

Sântem sârbi, dar avem încrederea că cererea noastră va fi rezolvată just, fără nici un discernământ de ordin național sau religios ”

Dar (con.f dosar A,1957, pag.16, 17, 18, 19)....

Revenim, cu hotărârea nr A.41, din 1959, prin care, la această comunitate bisericească, se numește un nou Comitet de Conducere provizoriu, format din zece persoane:1. Sava Armațchi; 2. Iovan Catici; 3. Dragomir Nenadov; 4. Ivan Neducin; 5. Neța Milici; 6. Ivan Stefanov; 7. Laza Docmanov; 8. Milivoi Burnaz; 9. Ghiga Kuzmanov; 10. Neța Rus. Secretar, Tanasia Nicolov. La propunerea lui Ivan Stefanov, sunt aleși: președinte, Milivoi Burnaz, iar ca vicepreședinte, Ghiga Cuzmanov

1972

HOTĂRÂRE

În legătură cu propunerea lui Ivan Stefanov – ” Președintele prezintă că Ivan Stefanov,, așa cum vă este cunoscut și din ședințele anterioare – și s-a ajuns la un acord, a depus o cerere pentru aprobarea de a pune o placă comemorativă pentru marii binefăcători(donatori) ai bisericii, toți decedați și care nu au moștenitori direcți, având în vedere că, din cimitir, monumentele funerare de pe mormintele lor o parte au fost furate, iar o parte au fost distruse, ca, prin această placă, să le arătăm respectul și să păstrăm amintirea lor.”

Comitetul Bisericesc, în unanimitate aprobă punerea plăcii comemorative pe peretele din nord a bisericii, pe partea dreaptă a ușii, unde după regulament se ține slujba de pomenire pentru binefăcători cu următorul conținut

**Placă comemorativă
pentru donatorii bisericii
Arad-Gai
Nica Boșniac și soția Savetca
Iovan Rujici și soția Cristina
Mladen Docmanov**

**Uroș Nețin și soția Cata
Ioța Ilici și soția Cristina
Slavco Nețin**

**Mișa Nețin și soția Danița
Iovan Vlaicov și soția Sida
Iovan Acimov și soția Cruna**

**Placa o pune Ivan Stefanov –senior cu soția Giulișca,
pentru pomenirea sufletelor părinților Pera și Milca
și a mătușii Ielena Boar, născută Șandici ,,**

Lucrarea nu a fos realizată atunci, ci, în anul 2011, de Hramul
Bisericii, în 19 August, având următorul text de încheiere:

**Placa comemorativă este ridicată de
Liubomir Șandici cu soția Angelica,
nașii de hram Bisericesc a anului 2011**

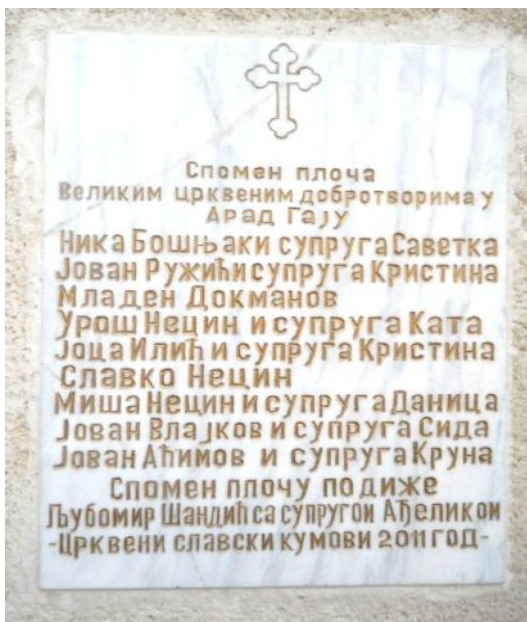

În continuare, vom căuta să prezentăm viața comunității sârbe în momentele unei noi experiențe, colectivizarea, industrializarea și exodul spre industrie și...blocuri. Începe cea mai grea perioadă de aproape 35 de ani, cu scăderea vertiginoasă a populației sârbe din Gai, care continuă, până în zilele noastre.

Agricultura, ocupația de bază până în aceste zile , anul 1989, a îmbrățișat trei direcții; prima, cea veche, individuală, a doua, munca în colaborare a unor grupuri, întovărășirea, și, a treia, cea în colectiv, cu participarea cu tot pamântul, utilajele, caii și atelajele la comun, colectivizarea.

Dorința era ca fiecare să lucreze individual, deci, prima formă, dar metodele de lămurire îi trimiteau spre cea dea treia, cu trecerea de scurtă durată prin faza a doua. Pot doar spune că angajații la o întreprindere acest drum îl parcurgeau direct și foarte rapid.



Această trecere din agricultura privată la cea colectivă și, apoi, în industrie, având și câteva fotografii adecvate, (cele cu secerișul grâului, găsite la multe familii), voi încerca să o prezint printr-o scurtă amintire, parțial imaginară, pe care o are Milorad

Jivanelov dar puteau fi aleși și mulți alții, Milica, cum în strigau toate neamurile și toți cunoscuții.

Abia terminat războiul, la care a participat, Milica, om plin de viață, adept al voci bune, a unui pahar de țuică, a unui dans înflăcărat de „colo”, iată-l aici în fotografie în șaretă, deja cu părul cărunț, gândind la trecut, la prezent și, poate, la viitor. Fotografia a fost făcută, după îmbracămintea, primăvara sau toamna, oricare din aceste anotimpuri erau pline de lucrări agricole. Dar...

Cu munca câmpului, Milica era obișnuit încă din copilărie, când cu drag mergea, la câmp, cu tata Sima. Nu aveau mult pământ, dar îl lucrau cu drag. Era al lor și al urmașilor. Era și școlat, în meseria de țaran, pe care toți copiii o făceau în familie, cu învățători: părinții sau bunicii. Cum îl lucrau, atâta primeau. Pământul era un examinador drept.

Își aducea aminte de familiile bogate ale Gaiului, Ivanov, Nețin, Catici, Vlada Tirsin, Milan Nenadov... dar și alții

De liniștea de la sălaș, unde creșteai vite, porci sau cai. Caii erau o mândrie a fiecăruia, atât cei de lucru, dar, în mod deosebit, cei pentru plimbări ”paradoșii” cu birja, iar iarna, cu sania, prin oraș, nunți sau festivități.



Familia la sălaș



Creșterea animalelor la sălaș La plimbare călare pe câmp

Vorbind de caii de paradă, găienii își aduc aminte, că, la vizita regelui Mihai, în Arad, „... ” ...în fața Primăriei a fost amenajată o tribună pentru rege și suită, povestește Iovan Șandici, prin fața ei trecând cei ce salutau prezența regelui. Printre aceștia, a fost și Vlada Tirsin, locuitor al Gaiului. Conducea (mâna) de pe șezutul din spate, 4 cai, ” paradoși”. Era îmbrăcat în costumație, pantaloni „briceși” și cizme” burgher”, cămașă albă, vestă și pălărie (cea sîrbească, care era mai joasă), neagră. Când a juns în fața tribunei, a oprit birja, a scos pălăria și a spus în limba sârbă” Живео нау Краљ” Trăiască Regele nostru ”.

Întrebat de rege, primarul, bun prieten cu Vlada, a dat explicațiile de rigoare.

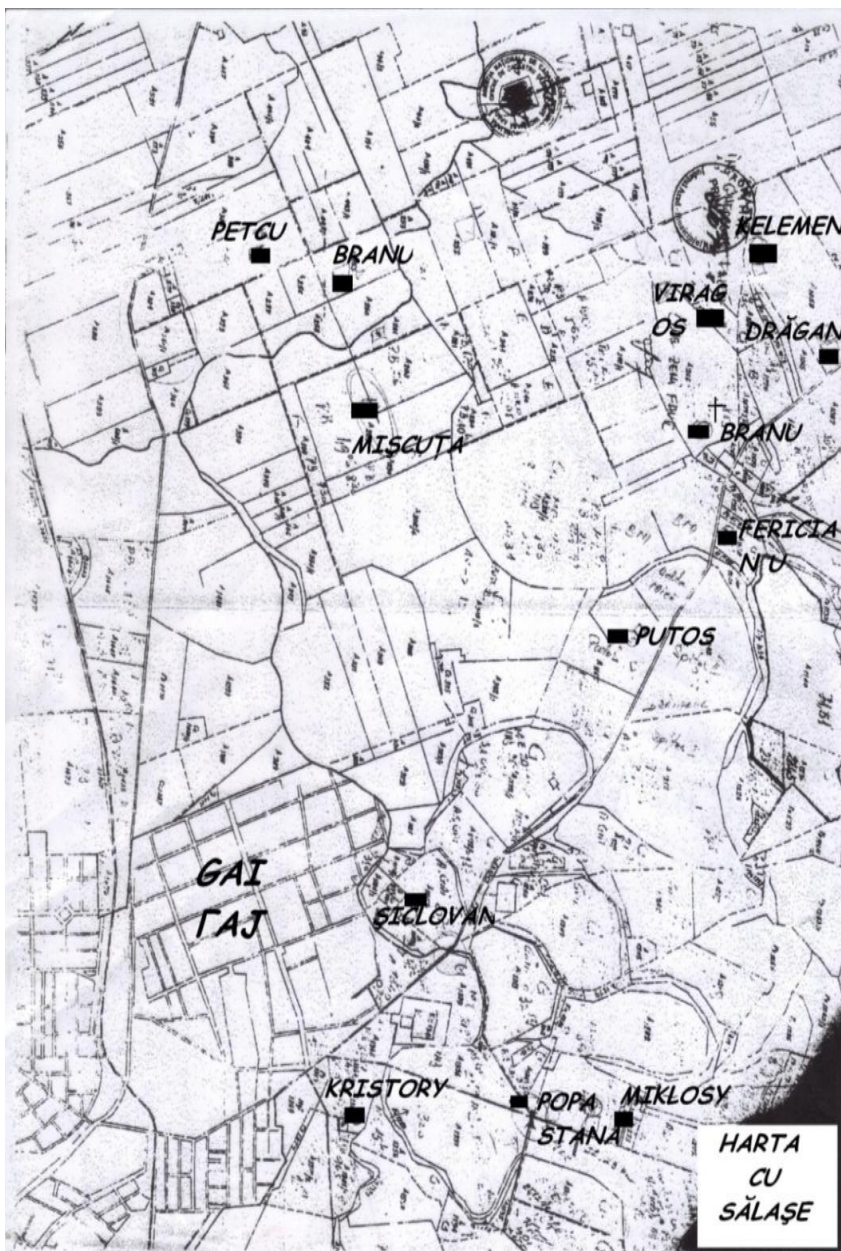

Harta sălașelor din zona Gaiului

Revenim la fotografiile de la seceriș, care erau prezente la multe familii din Gai. Ele prezintă aproape toate lucrările, ca un film, așa cum se lucra, în anii 30, dar chiar și până în primii ani ai colectivului. Trebuia organizat locul de adunare a grâului, a spicelor, în "stoguri", clăi, iar peste un coluar, pe unde se deplasa batoza, era locul pentru paie. Fiecare proprietar, până mai erau proprietari, aproxima producția, comanda „platzul”(suprafața) necesar, aducea oameni în număr corespunzător pentru a ține ritmul mașinii de treierat, al batozei.

„Nu era tot omul pentru a lucra la mașină, doar cei puternici, spunea bunica mea, Paulina Șandici, doar eu și sora mea, Divna, dintre femei, țineam pasul la aruncat snopii, dar și la lucru pe mașină” .

În fotografii nu s-a prezentat transportul la mașină (batoză) al snopilor de grâu, dar nici a paielor acasă, în gospodarie. Folosind "rudele" ajutoare, te minunai ce cantitate putea fi transportată. Totul depindea și de măiestria celui care așeza snopii, iar la paie, de asigurarea colțului „rog”, dar și de măiestria celui ce conducea caii, viteza, unghiul sub care intra în denivelările drumului căruța, din capătul holdei sau a drumurilor de căruțe.



Se ascut coasele cu piatra



Femeile legau snopii și clădesc snopi de grâu in cruci



Se adunau cu grebla spicele rămase



Se clădea „STOGUL la mașina .



Treieratul.



Recolta, pregătită de transport

Pentru unii acasă, și, de aici, o parte la cotă, cealaltă în magazine.

La alții, exemplu Arsa Ivanov, confiscată total, și dusă, unde era dusă.

Cultura de bază era cea de cereale. Grâul, pentru pâine, porumbul, orzul, ovăzul, pentru animale. O parte era cotă, o parte rămânea în gospodărie, pentru cele menționate, apoi, pentru sămânța necesară anului viitor, iar ce rămânea se vindea.

Mulți, însă, cultivau lubenițe și pepeni, dar și floarea-soarelui, castraveți și roșii . Aveau și culturi de cânepă, sfeclă de zahăr și tutun, culturi, care, mai târziu deveneau obligatorii pe anumite suprafețe.

Transportul cânepii era o adevărată demonstrație, prin volumul mare de pe căruțe și de necesarul de a ridica firele electrice pe stradă, la trecere, lor. Cei din familia Catici erau cei mai vestiți .

Totuși, lubenița, așa o numeau și românii și sârbii, doar accentul era pus diferit, români pe „ u „, sârbii pe „ e „, era regina produselor. Concurența era din Sânpaul, „ Sempava”, în direcția Gaiului. Cele cu coajă verde închis dominau totul. La „ vagon „, era cererea delegatului pentru a fi duse în alte părți. Cei contactați se uneau și adunau cantitatea cerută la greutate și garantau calitatea „ prima ”.



Lanul cu lubenițe unde se vede și Lubenițe (cele de Gai erau cu coajă Coliba ciosului. verde)

Dar acum, își spunea Milica, nu mai sunt atâtea și așa frumoase și bune.

La muncă, de obicei, se mergea individual la lucrări mai mărunte. Dar, la seceriș, și la culesul porumbului, în general, se lucra cu familia sau chiar și cu alte rudeni sau familii, o formă de întovărășire, care, apoi, a și apărut în noua formă de dezvoltare a agriculturii. În Gai, a apărut, în anii 1951-1952, conducătorul ei, a fost Sava Șandici, iar titulatura era de " *Secretar* ".

Modul de lucru era asemănător exemplului de mai sus, dar acum era mai ordonat, activitățile erau planificate de secretar. Se formau „echipe”, care, cu caii și atelajele celor care le aveau executau lucrări corespunzătoare, iar cei ce nu aveau, prestau lucrări manuale, conform unor norme existente sau prin înțelegeri ad-hoc.

După recoltare, se achita cota către stat, iar apoi se împărțeau produsele către participanți. De obicei, toate produsele care erau cultivate, cereale, apoi și cele din plantele tehnice. Se acorda importanță și hranei vegetale pentru cai, principala "mașină" agricolă.

Cu trecerea timpului, obligațiile erau tot mai mari, producția mai mică. Poate și faptul că forța de muncă tânără pleca tot mai mult în industrie, sau dirijarea prin politici spre colectivizare, unde rezultatele erau mai bune.

Așa s-a trecut la înființarea colectivului „Unirea” Gai, în anul 1959. Președinte, Csato Emeric, vicepreședinte, Sava Șandici. Printre brigadierii, au fost numiți Vasica Beliaț și Milica Jivanelov

Etapele a treia, colectivizarea, s-a încheiat conform declarațiilor, în anul 1962. Vrei, nu vrei, aproape toată lumea cu pamânt, animale și atelaje... în colectiv.

Dobromir Seceanski, " Doba ", cum îl știu toți, lucra ca și lacătuș mecanic la Atelierele C.F.R. Arad, devenit, în 1960, Sectorul II al Intreprinderii de Vagoane Arad, pe, scurt, era cazangiu.

" Ai pământ?" " Da, am". " Cât ai ? " "...hectare ". " Ai intrat în colectiv sau l-ai predat? " " Nu ". " Dacă nu vrei să-l dai, atunci mergi cu el cu tot la colectiv, dar să nu-l uiți și pe fiul tău, din liceu... l-a predat ".

" Tovarășe Șandici Petre, muncitor la Fabrica de Zahăr Arad. " " Cât pământ ai ?", întreabă cel de la cadre. " Nu-l mai am, e la colectiv".

Ședință de confirmare la Comitetul județean de partid. Candidatul Ivan Neducin, 21 de ani, este întrebat: " Au intrat în colectiv ai tăi ?" " Nu ". " Prima sarcină. Fii atent, la confirmarea următoare, raportezi intrarea în colectiv ". Și a raportat..

Fiecare proprietar de pământ a avut povestea lui. Dar... Realul Milica, adică Milica Jivanelov, s-a înscris în colectiv încă din 1949, la "Partizanu" din Bujac ". Dar, a trecut, apoi, după 10 ani, în

Gai. Aici, în prima etapă a colectivizării, a parcurs-o ca șef de echipă, dar repede a promovat ca brigadier la câmp, pentru scurt timp. Apoi, a fost trecut ca brigadier la sectorul de legume.



La Moara din Gai.



In zona de grădinărit

Fotografiile sunt realizate la Moara din Gai și în grădina de legume, care se întindea în jurul mănăstirii, împreună cu colegii de lucru și cu colaboratorii.

Grădini, sere, pui, piață, gherete. Produsele din Gai se vindeau la chioșcuri, în Piața Mare, pe strada Poetului și pe strada Tribunal Corcheș, colț cu strada Dunării. Aici, chiar în Gai, au fost vânzătoare și Anghelina Șandici și Rozalia Ladau, și ele, din Gai

Primele două sere le-au construit cu materialul de la Uzina de Vagoane sudorii din Gai: Sava Ilin și Ghița Ferician, cunoscuți cu numele de Saviș, respectiv, Doducă, dar au mai lucrat și mulți alții.



Catița Popovici a fost una dintre vrednicele lucrătoare la brigada de legumicultură și vânzări. Făcea parte dintr-o familie numeroasă. Rămasă orfană, după moartea tatălui, Milan, într-un accident la Fabrica Neuman, solicită angajare la această fabrică. Este refuzată destul de brutal, dar, după scurt timp, este angajată la Secția de drojdie, trecând de la împachetat, la tăiat "... aici trebuiau oameni cărora să le meargă mintea", spune ea." *Tot timpul cântam, toți mă iubeau. Am ajus și la cor, cântam și la acordeon.*

Catița Popovici

Dar, când s-a înființat colectivul, am trecut acolo la brigada lui Milica. Lucram la sere, apoi, la gheretă. Nu aveam atâta marfă, chiar dacă era multă, cât se cerea. În Piața Mare, coada se forma cu două ore mai devreme de ora deschiderii. Și pestr. Poetului, și la Biserica din Gai, era foarte bine. De aici, am plecat în pensie. Cunosc cinci limbi: sârbește, românește, ungurește, bulgărește și rusește. Am citit mult și îmi place să scriu poezii". Iată una dintre ele, e scrisă în toate cele cinci limbi

*"Eu sunt mică, pe scaun m-am urcat,
Mulți ani și sănătate să vă doresc.*

*La toți ce mă iubesc, păsări sosesc
Flori v-au adus și atunci v-au cântat".*

Iar în limba sârbă (consider originalul):

*"Ja сам мала на столицу се попнем
Много године и здравља вам желим
Свима који ме волу, врабци долећу
Цвеће вам доносу и онда вам певају ."*

După mai bine de cinci ani, petrecuți la colectiv, Milica trece în industrie, Lucrează la Uzina de Vagoane, apoi, la Cooperativa " Electrometal ". Se pensionează la începutul anului 1991.

Acestea au cam fost etapele pe care le-au parcurs cei mai mulți locuitori ai Gaiului, de vârsta lui Milica, dar și unii mai tineri. Cei mai tineri au plecat imediat, după primii doi ani ai colectivizării, ani în care rezultatele au fost bune, dar, în scădere, spre industrie, iar alții, începându-și viața profesională direct în fabrici, după urmarea școlilor pe care le-au ales, fiind impresionați de mirajul salariului, și, nu mult mai târziu, al locuințelor care li-se oferea și care le asigurau siguranță, dar, și, îi adăposteau de munca în câmp sau grădină.

La colectiv, au rămas cei în vârstă, care nu mai găseau puterea de a merge în industrie. Și, totuși, în 1970, la vârsta de 58 de ani, Sava Șandici părăsește CAP-ul și se angajează, ca tâmplar, la I.V.A., de unde se pensionează. În anul 1974.

Grădina de acasă era o sursă de venituri, că doar nu toți au luat ziarul și, nu mult după aceea, televizorul. Au continuat cu munca în grădini, pentru ei, dar și pentru cei din blocuri, unii fiind copiii sau nepoții lor

Piețele Aradului, erau pline cu produse din grădinile găienilor. Greu trece țăranul la odihnă. A muncit și muncește tot timpul. De aceea, trebuie respectat.

Și aici ne întâlnim cu Milica. Rasadniță.Răsaduri. Repicări. Sapă. Piață. Animale și păsări.



Milica Jivanelov, îngrijind răsadul. Iarsoția Zvezdana și fiica Ruja animalele.

Dar au fost și alții vrednici : Florița Seceanschi, Anghelina Șandici, Paulina Șandici, Giulișca Stefanov, Merina Catici, doar de pe strada Anton Pann, fosta Sârbească, apoi Ancița Stefanov, Spasoica Tirsin, Radosava Simuluv, Darinca Pain, Zagorca Ivanov, Boiana Milin, Merina Șandici, Latinca Lupșici, Hristov Țveta, Ivanca Petcovici, dar și Mărioara Docmanov, Stefania Baici, Catița Milin, Hermina Putici și cu produse lactate: Giulișca Creța și Olimpia Beliaț.

O consecință importantă a acestui exod, spre oraș, a fost simțită și în ceea ce privește componența familiilor, până atunci majoritar, cu membrii ai acestora, sârbi. Încet, numărul familiilor mixte este tot mai numeros, chiar în zilele noastre, doar 4 familii mai sunt cu soț și soție sârbi, dar și acestea, cu vârstă peste 70 de ani. Aceasta a dus , ce e drept puțin forțat, la închiderea Școlii sârbești din Arad-Gai, în anul 1962. Apoi, tăvălugul a continuat cu pierderea treptată a celor care scriu și lent a celor ce vorbesc limba sârbă.

Chiar dacă obiceiurile se mențin până în zilele noastre, la biserică, în unele familii, hramul familiei, apoi Sv. Sava, frumusețea și căldura limbii mamei sau a tatălui nu este cea înțeleasă, nu doar pentru că se citește de pe coala de hârtie ...

II.2.2. PERIOADA PREOTULUI BRANISLAV STANCOVICI

dec. 1985 – ian.1990

"Cineva bate la ușă... Deschid. Un tânăr, cu sfială spune: ". Bună ziua, caut familia... sunt noul preot Branislav Stancovici ", povestește un locuitor sârb al Gaiului. Așa s-a întâmplat la sosirea tânărului preot, în Gai.

Preotul, "Otaț Brana", care a devenit foarte îndrăgit de credincioșii din prima zi, a petrecut aproape șase ani la parohie, unde a avut realizări deosebite, atât ca preot, prin predicile deosebite, cu conținut, dar, în mod deosebit, prin însușirea cu care le susținea.



Organizator bun, cu un dar de a mobiliza credincioșii la activitățile care au urmat, prezentate în " Cartea Albă (a III-a)" la capitolul rezervat bisericii, exemplul dat în muncă, toate acestea au dus la o nouă imagine a lăcașului de cult.

Munca cu copiii a fost tot un punct primordial al activității sale, rezultatul fiind revenirea credincioșilor în număr mai mare la biserică.

Anul	Preot	Epitrop	Crâșnic	Cântăreț	Preș.
1985	Branislav Stancovici	Mișa Ciosici	Milivoi Ivanov	Milivoi Burnaz Ilija Putici	Milivoi Jivanelov
6					
7					
8					
9					
1990					

Comitetul Parohial (noua denumire a Comitetului Bisericesc), care funcționa din perioada preotului Svetozar Naidan, era format din : Milivoi Jivanelov-președinte, Vasa Iovanov-vicepreședinte, iar ca membrii, au fost: Angelco Șandici, Ilia Putici, Angelco Jivanelov, Andria Milici, Iovan Șandici, Iovan Simulov, Ivan Neducin, Dușan Milin, Mișa Ciosici, Dușan Docmanov, Zdravco Milin.

Cele două fotografii prezintă venirea Episcopului Sava la sfințirea lucrărilor de reparații a bisericii din perioada 1988-89 .

Întâmpinarea episcopului Sava Aspect de la slujba de Liturghie

Entuziamul, puterea de muncă, inițiativa, cât și dorința de a progresa profesional, au determinat conducerea Vicariatului din Timișoara să-l promoveze la o parohie mai mare, Timișoara Fabric.

Giurgevca Raduca Șandici :

"L-am cunoscut pe părintele Stancovici când aveam doar câțiva anișori. Bunica mă ducea la biserică în fiecare Duminică, iar zambetul său și forța sa spirituală m-au marcat pentru toată viața. De la dânsul am învățat multe : în primul rând să-mi iubesc aproapele și să-l

slujesc cu tot ceea ce-mi sta în putință, să-mi iubesc familia, părinții, sora și bunica mea care m-a crescut și, mi-a fost călăuză în primii ani din viață și nu în ultimul rând, să mă iubesc pe mine, și să mă prețuiesc pentru ceea ce sunt. De la dânsul am învățat că lucru cel mai important în viață este iubirea. Mereu ne-a înconjurat cu iubire și cu un zâmbet cald, care ne insufla curaj. Chiar și mai târziu, studentă fiind, în timpul sesiunilor de examene, mergeam la dânsul pentru un strop de curaj și pentru un îndemn și o povață. Întotdeauna povețele dânsului s-au dovedit a fi cele care meritau a fi ascultate și, deși acum lucrurile au luat o altă întorsătură, și viața m-a despărțit puțin de sfătuitorul meu din copilărie și adolescență, simt că încă, ne leagă o mare încredere. Nu voi uita niciodată că parintele Stancovici a fost cel care ne-a învățat primele cuvinte în limba sârbă, primele colinde și cântece bisericești. Tot de la dânsul am învățat să prețuiesc credința și cinstea și să nu mă dau ușor bătută niciodată. L-am văzut trecând prin momente dificile în viață și, totuși, nu s-a dat bătut. Dimpotrivă, a fost mereu cu zâmbetul pe buze, gata să-i ajute pe alții. Se pare că Dumnezeu este acolo Sus și-și iubește și ocrotește protejații, deoarece parintele Stancovici este acum un om fericit și împlinit și cred ca toți ar trebui să-i urmărim exemplul și să ne călăuzim în viață după un set de valori care să ne facă mândri de ceea ce suntem, să ne iubim aproapele și să facem tot ce putem pentru fericirea noastră și a celor de lângă noi.

A sprijinit biserica și pe cei care o slujesc. Și-a adus contribuția la renovarea bisericii din Gai, fiind cel care a modernizat interiorul, dar și exteriorul bisericii. S-au adus covoare noi, decorațiunile interioare au fost schimbate. Îmi aduc, și acum, aminte Sărbătorile, în special, Paștele, când biserica era plină de flori și totul în jur amintea de Învierea Mântuitorului. De asemenea, de Crăciun, noi, cei mici, aveam parte de multe bucurii. Pe lângă programul de Crăciun, care era întotdeauna bine pregătit de doamna preoteasă cu noi, cu mult timp înainte, aveam și Bradul de Crăciun, frumos împodobit, și cadourile, care ne așteptau sub brad. Este un preot care își iubește enorm enoriașii și care a iubit enorm copiii, pentru care era în stare să facă orice. În biserică, era mereu o atmosferă de sărbătoare și mereu era o lumină, care venea de undeva, de sus, semn că cineva ne veghea și era cu noi. Cred că nu va mai exista un preot care să se dedice atât de mult profesiei și să se identifice cu ea, așa cum este părintele Stancovici Branislav. Îi mulțumesc pentru omul care am devenit și sper că, și eu, să-mi cresc copiii în aceeași lumină și căldură cu care ne-a înconjurat dânsul și să le insuflu o parte din iubirea cu care ne-a hrănit cei mai frumoși ani din viață."

Cele două fotografii prezintă venirea Episcopului Sava la sfințirea lucrărilor de reparații a bisericii din perioada 1988-89 .



Întâmpinarea episcopului Sava Aspect de la slujba de Liturghie



Fotografia de mai sus a preotului Branslav Stancovici cu credincioșii:

- Radu Vulpe, Radovan Iacșici, Milovan Milin Dragan Milin, Iovan Jivanelov;
- Blagoia Lechin, Mita Șandici, Laza Docmanov, Mărioara Docmanov, Zvezdana Beliaț. Agra Putici, Mișa Ciosici, Laza Colarov, Zdravco Molin;

- Dušan Docmanov, Rujîța Tirsin, Ancîța Stefanov. Giurgevca Șandici.Lenca Ivanov Narancia Strati, Tanasia.Nicolov, Draga Arsenov, Zagorca Draganova, Darinca Pain,Toșa Simulov;
- Milan Ponta,Vasica Strati, Anghelina Șandici, Toșa Selician,Mișa Imbronovici, Vasile Coșarbă,Milan Popovici, Ilia Putici;
- Ivan Coici, Andria Milin, Viorica Șandici, Svetlana Șandici, preoteasa , Oprea Constantin;
- Miloș Docmanov, preotul Branislav Stancovici, Velco Șandici și Angelco Jivanelov;

II.3.DUPĂ DECEMBRIE 1989

II.3.1VIAȚA BISERICEAȘĂ

II.3.1.1. PERIOADA PREOTULUI JIVA MILOVANOV, 1990 - 2002

La Arad-Gai, a fost numit, după plecarea lui Branislav Stancovici, ca preot, Jiva Milovanov, cu data de 01.11.1990, până atunci preot la Saravale. Mai jos este decizia de numire, semnată de vicarul Vladimir Marcovici.

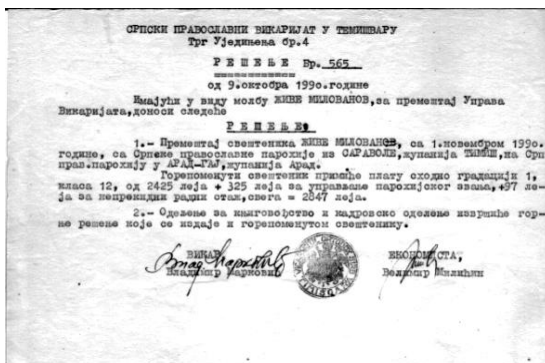

Anul	Preot	Epitrop	Crâsnic	Cântăreț	Preș.
1990	Jiva	Angelco	Milivoi	Milivoi	Milivoi
1	Milovanov	Șandici	Ivanov	Burnaz	Jivanelov
2		Mișa		Ilia Putici	
3		Ciosici			
4					
5					

6		Angelco Șandici Ivan Neducin			Dragutin Arsenov
7					
8					
9					
2000		Novița Ivanov	Pera Pain		
1					
2					

Iată cum prezintă el această perioadă, printr-o scrisoare trimisă la cererea mea:

„Am venit în Arad-Gai în 1990, preluând parohia de la Branislav Stancovici. Am preluat-o într-o stare exemplară, în mod deosebit clădirea bisericii și a Casei parohiale. Iar credincioșii, care au avut grijă de toate cele să fie cinstit și corect săvârșite, au reușit toate acestea deoarece a fost înțelegere și armonie între ei, dar și îndemânare deosebită și inteligență nativă.

La Sf. liturghie erau destui credincioși, al căror număr creștea la sărbătorile însemnate. S-a cântat foarte bine și corect. Nici nu se putea altfel când cântăreții au fost Milivoi Burnaz, cântăreț profesionist încă din tinerețe, și Ilia Putici, născut în localitatea Diniaș, iar în casa în care s-a născut s-a cultivat cântatul frumos. Așa că, au dat o adevărată măreție Sf. liturghii.

La fiecare liturghie, a cântat corul bisericesc, sub conducerea lui Vladimir Arsenov, de altfel și un minunat tenor. Munca lui, mai târziu a preluat-o și a condus-o, cu mult succes, Iovan Bata Șandici.

Președintele Comitetul Parohial a fost Milivoi Jivanelov, cu mult ajutor pentru parohie, cor și chiar pentru mine, personal. După o perioadă, și-a dat demisia.

L-a urmat la președenție Dragutin Arsenov, un om deosebit în condițiile noastre, energic, vrednic, născut pentru a conduce.

În această perioadă, am realizat multe acțiuni :

- 1. S-a reparat, adică a devenit funcțională „ SALA”, pentru a putea fi dată în chirie și, prin banii încasați, să putem duce o activitate mai bună;*
- 2. S-a zugrăvit, în exterior biserica cu terasit, iar turnul și acoperișul s-au vopsit; noi streșine au fost montate. Am reordonat altarul, lucrare la care un aport deosebit a avut Angelco Jivanielov și fiii săi, Liubomir și Iovan;*
- 3. Casa parohială s-a conectat la rețeaua de gaz;*
- 4. Am fost, noi, comunitatea, nași la Mănăstirea Bezdin de Sf. Maria (Велика Госпојина) și am pregătit cele necesare pentru o asemenea sărbătoare. Ii menționez, aici, pe președintele*

Dragutin, pe Ielca Oprea Șandici, Viorica Șandici, dar au participat și mulți alții. Un Comitet Parohial foarte capabil a fost alături de președintele lui;

5. Am fost, împreună cu corul bisericesc, aproape 50 de credincioși, un autobuz plin, la Ivanda, cu ocazia liturghiei arhierice. A slujit preafericitul episcop Sava, cu un sobor de preoți și a cântat corul nostru;
6. Ca un cor apreciat, am fost invitați și am cântat la slujbele de liturghie în biserica din Segedin-Ungaria;
7. După demisia lui Dragutin Arsenov, a fost ales Pera Pain în această funcție. Un om tăcut și liniștit, harnic și gata de a munci. S-a ocupat de pământul bisericii, împreună cu Jefta Tirsin.

O preocupare a lui a fost și cea în privința introducerii încălzirii cu gaz a bisericii, dar și alte lucrări necesare.

Primul episcop a fost Angelco Șandici, om deosebit de ordonat și corect. Al doilea a fost Mișa Ciosici, om de mare ajutor pentru biserică, chiar dacă era bolnăvicios.

Crâsnicul Milivoi Ivanov a fost fără păcate. Ordonat și punctual. Un cântăreț foarte bun. L-a urmat fiul său, Novița, care se remarcă prin glasul său de tenor, asemănător tatălui.

- "Арадајчани су достојанствени људи, веома оспособљени за живот."

Găienii sunt oameni demni și foarte bine pregătiți pentru viață. Așa fiind, ordinea și munca le-au fost prioritare. De aceea, și biserica, atât interiorul, cât și exteriorul ei, arăta minunat. Toate cele necesare s-au realizat, dar cel mai important a fost numărul mare de credincioși care participau la aceste lucrări. Trebuie să-i remarc, în mod deosebit, pe: verii Iovan și Toșa Simulov, Rada Tirsin, Zdravco Milin, Angelco Șandici, Dușan Docmanov, dar și alții, fiecare contribuind la lucrări după timpul disponibil.

După revoluție, s-a primit pământul bisericii înapoi, sigur cu multe probleme și muncă în privința actelor. Aici, a ajutat Miodrag Oprea, dar trebuie menționată și obținerea Cărții funciare pentru terenul unde era construită biserica, negăsită până atunci.

La diferite aniversări sau evenimente importante, în mod deosebit, au ajutat în pregătirea celor necesare, vrednicele noastre parohiene Guurgevca Șandici, Jelca Oprea Șandici, Viorica Șandici, Eva Șandici, Seja(Agata) Ivanov, (în acel timp pascurița), Lenuța Milin, dar și altele.

Copiii erau în număr mic, dar, asemănători părinților, erau inteligenți și buni elevi. Veneau la biserică mai ales la marile sărbători.

La Crăciun și Sf.Sava, recitau poezii sau cântece bisericești adecvate sărbătorii. Trebuie să amintesc surorile Geurgevca și Milena Șandici și Iasmina Seceanschi, întotdeauna prezente la Liturghie, cântând (Херувину, Ирмос, Причасно, Иже), și altele, corect și frumos. De asemenea, trebuie să amintesc și de Milivoi Gornik, care și-a dorit mult să cânte, încă de copil, acolo la „Pevniță”, fiind prezent la fiecare liturghie.

Fotografia din Ziarul „Nașa Reci,, articolul- Toata cinstea tinerelor Găiene.



Geurgevca și Milena Șandici cu Iasmina Secianski

Primele lor prezențe au fost însemnate de camera video a lui Liubomir Șandici, pentru prezentare la televiziunea locală, dar și o amintire pentru viitor.

Am slujit zece ani la această dragă, pentru mine, parohie, după care, în anul 2000, am intrat în pensie. Dar am mai continuat doi ani să slujesc aici.

M-a urmat la parohie părintele Neboișa Popov, care a depus un efort mare la cele trei parohii, Turnu, Pecica, Nadlac, unde a slujit un număr îndelungat de ani și consider că a meritat această apreciere pentru munca depusă de a fi numit paroh în Arad-Gai.

Preot Jiva Milovanov (Јереј Жива Милованов) "

După revoluție, noile legi, libertatea de a decide, retrocedarea în mai multe etape a proprietăților, au evidențiat mai multe probleme, care trebuiau rezolvate.

Problema lipsei fondurilor bănești, care s-a simțit evident până spre anii 1985, dar întotdeauna s-a rezolvat, în parte prin donații ale credincioșilor, era oarecum mai puțin presantă. Închirierea bunurilor retrocedate putea să asigure venituri, lucru care s-a și simțit, însă abia după anul 1995-1996. Pământul a fost dat în arendă. Sala a fost recondiționată și dată în chirie. Dar să vedem cum...

Primate în etape, primele 10 ha au fost preluate în arendă de Asociația Agricolă "M.Eminescu", apoi au fost date la persoane fizice: Toposto Gheorghe, Pera Pain și Neluțu Dodean. După anul 2005, s-a primit încă o parte a pământului.

Pentru a asigura supraviețuirea, dar și un confort decent, o parte a pământului a fost vândut, realizându-se fondul necesar noilor investiții, alături de donațiile credincioșilor, direct în unele lucrări, sau în fondul bisericii.

Donațiile la fondul bisericii, care au avut un vârf în anii 1996-2006, au început să scadă ca valoare, resimțind duritatea evenimentelor, care, încet, se apropiau, lucru constatat prin lista cu sumele date de credincioși, citită, de hramul bisericii de parohul bisericii, Neboișa Popov.

La "SALĂ", primul chiriaș al sălii a fost Zoran Emanuil Simulov. În această perioadă, a fost prima, dar și ultima dată, când noi, sârbii, am avut prilejul să o folosim de sărbătoarea de Sf.Sava, în anul 1997, iar în anul 2008, în curtea sălii s-a desfășurat petrecerea de hram bisericesc.

În 01.10.1997, se încheie contractul cu nr 8, între Parohia Ortodoxă Sârbă din Arad-Gai reprezentată de Jiva Milovanov, paroh, Dragutin Arsenov, președinte al Comitetului Parohial, Iovan Șandici, vicepreședintele, și "S.C.Flavius Prodcom" SRL Arad, reprezentată de d-na Cociobea Maria, patron și d-nul Cociobea Iosif, în calitate de chiriași. Consilier Juridic, Oprea Marcel.

Contractul, care prevedea o chirie de 300.000 lei lunar, cu plata în prima zi a lunii, s-a încheiat pentru o perioadă de trei ani, adică, până la 01.10.2000.

Erau prevăzute și clauzele predării sălii după termenul de închiriere.

Închirierile au și părți pozitive, atunci când părțile contractante se țin de obligațiile contractuale, dar și negative, atunci când nu se achită de ele.

Sala a adus și beneficii, dar și multe probleme, iar școala, redobândită ulterior, nu a adus niciun beneficiu financiar până în zilele

noastre, doar bucuria primei ediții a Zilei Ciriliții, când foștii elevi s-au întâlnit după mulți ani în curtea ei.

Detalii în capitolul despre SALĂ.

Datele statistice erau una dintre obligațiile preotului. Ele ajută la o urmărire cât mai reală a stării credincioșilor, adică a celor care sunt arondați bisericii. Statistica privind situația și starea populației de origine sârbă din Gai:

lată ce am găsit:

Anul	1990	1994	1995	1996	1997	1998
Nr. de case	124	127	129	130	124	118
nr.pop. sârb	336	333	328	301	294	288
- bărbați		166	165	131	125	123
- femei		167	163	170	169	165
Nr. de fam.		90	92	78	73	72
Din care :						
- casăt.bis		69	72	60	55	54
- fără bis		10	11	16	16	14
- în concub		11	9	2	2	4
- căs. mixte		57	70			
Botezuri	5	3	1	2	2	1
- baieti	2	2		2		
- fete	3	1	1		2	1
Înmorm.	7	14	5	10	10	7
- barbati	2	3	1	7	8	2
- femei	5	11	4	3	1	5

Concluzia rezultă din fiecare rubrică: numai minus-scădere vertiginoasă a populației , în cinci ani (1994 – 1998) cu 45 de persoane (se referă la cei arondați la biserică , dar este cea reală)

Despre hramul bisericesc, pe 19.08.1999, preotul Jiva Milovanov a scris o notă referitoare la eveniment:

19.08.1999

“ SĂRBĂTOAREA SCHIMBĂRII LA FAȚĂ – HRAMUL BISERICII
(ПРЕОБРАЖЕЊЕ ГОСПОДЊЕ - ХРАМОВНА СЛАВА)

La Sfânta Liturghie, cu prezență puțină, am slujit singur.
Cântăreți: Milivoi Burnaz, Ilija Pătici, Milovan Milin. A cântat corul condus de Iovan Șandici, iar heruviche au cântat foarte frumos Geurgevca Șandici, sora ei Milena, Iasmina Iercoșan și Milivoi Gornic.

La vecernie, au slujit, alături de mine: protopopul zonal-preotul Stevan Raici, preotul din Turnu - Neboișa Popov și preotul bisericii române din Gai - Nicandru Cuțaru.

A tăiat colacul părintele Neboișa Popov, iar coriștii, ei fiind nașii, au fost reprezentați de Marica Jivanielov și Dobrinca Pain, care, la liturghie, au purtat colacul.

Cuvântul de după tăiere a fost ținut de preotul Stevan Raici. (micuțul Milivoi a cântat minunat „ Sfântul mucenic”, iar cele trei fete, „ Sviete Tihi”)

În prezența unui număr mare de credincioși am mulțumit pentru prezența la hramul bisericii și pentru lucrurile bune și angajamentul lor, pentru binele sfintei biserici, corului, ca nașii de hram.

Ca în fiecare an, de hram, alături de fericiri, a dorit multă sănătate, noroc și multă înțelepciune de la Domnul Dumnezeu, ca să îndrume cu înțelepciune și cu demnitate Sfânta Biserică Ortodoxă în duhul lui Sf. Sava.

Naș pentru anul viitor este Floriana Torcoș, nepoata vrednicului nostru parohian, Vasica Beliaș.

A urmat o petrecere populară, după obiceiul străbun. A cântat cunoscuta formație din Arad, condusă de Sârboliub Maximovici.

Se poate spune că așa s-au petrecut evenimentele la ultima mea prezență la hramul bisericesc, după aprecieri a fost pentru mine bine ca și pentru dumnevoastră.

Mulțumim Lui Dumnezeu.”

Dar nu a fost să fie așa. Părintele Jiva Milovanov (în acte , din greșeală, ca și la mulți alții Milovan), a mai slujit încă până în anul 2002 la parohie.

Tot de atunci mai avem o notă scrisă, de Sf. Sava, în anul 2000.

„De ziua SFÎNTULUI SAVA”

Mulțumim lui Dumnezeu că numele Sava, și în continuare, se respectă de neamul nostru, deci, peste tot unde trăiesc sârbii ortodocși, aniversează și își aduc aminte de marile merite ale lui Sf. Sava, pentru dezvoltarea (înflorirea) bisericii, a statului și a scrisului sârbesc. În această zi, se slujește Liturghia, se taie colacul în prezența credincioșilor, care simt că sunt sârbi și credincioși fii ai lui Sf. Sava și ai bisericii noastre.

Așa se întâmplă, și la noi, chiar dacă parohia este puțin numeroasă, au fost prezenți în acest an mulți credincioși, la liturghie și la tăierea colacului.

A cântat corul, sub conducerea lui Milivoi Jivanielov, iar în strană, erau cântăreții Milivoi Burnaz (94 ani), Ilija Putici și Milovan Milin, viitor preot.

Heruviche a cântat elevul Milivoi Gornic, iar înainte de tăierea colacului „ Sfinții mucenici „.

Apostolul a fost citit de copiii Milivoi Gornik, Sava Lițiu, și Radmila Jivanelov (6 ani), care a fost și nașă și care, împreună cu mine, a înfăptuit momentul de tăiere a colacului.

Am mulțumit nașilor pentru preocupare și cheltuieli pentru eveniment, în ordine, lui: Angelco și Milena, Iovan și Miriana Jivanelov și le-am urat sănătate și noroc în viață. Nășia a preluat-o Sava Lițiu. Alături de copiii amintiți, au mai recitat poezii: Bogdan Jitaru, Dejan Jivanelov și Darko Voștinar.

Ca și în fiecare an, alături de felicitări, am urat multă sănătate, putere și succes în toate, credincioșilor noștri și tuturor celor prezenți dar și absenți.

Preot Jiva Milovanov "

Sunt singurele două note scrise pe care le-am găsit în arhivă. Note despre aceste evenimente, sau altele, trebuiau normal să fie cuprinse în așa numitul „ Letopis „ care, din păcate, nu există în arhivă.

Trebuie, însă amintit că preoții țineau aceste „ BESEDE „ cuvântări la fiecare dintre aceste două evenimente, dar și la alte sărbători.

Din partea Patriarhiei Serbiei se primeau notele - binecuvântările patriarhiei, semnate de Patriarhul în funcție, de Crăciun și de Paște, terminate fiecare cu binecunoscutele urări: „ HRISTOS S-A NĂSCUT „ și „HRISTOS A ÎNVIAT”

lată două din aceste note parțiale, trimise de patriarh.



Највеће је чудо што Бог хоџа по земљи, и што Бог живи у теби”.

Божји је управо празник који опомиње на то да је Богорођење највеће чудо, да означава чињеницу да Бог живи у сваком човеку, и да стално „хоџа по земљи”. Ту мисао би требали да имају људи на уму свакодневно, а особито данас славећи Божји, не као успо-

PATRIARHUL GERMAN - DE CRĂCIUN

ДОЖИВАЊИМА И ДАНАС ВЕРУ ДА СУ И СВИ
 ПРАВИ ПОВОЈНИЦИ ПРЕД БОГОМ ЖИВИ.
 СА ТАКОМ ВЕРОМ И НЕДОМ И ДАНАС СЛАВИМО
 СВЕТО ВАСКРЕСЊЕ ХРИСТОВО СА СНИМА ВАМА,
 МА ГДЕ БИЛИ И МА ГДЕ ЖИВЕЛИ, ДРАГА НАША
 БРАЊА И СЕСТРЕ, ДЕЛО СРПСКЕ ПРАВОСЛАВНЕ
 ЦРКВЕ.
 ЧЕСТИТИ РУБИ НАМ ОНИ НАЈБОЉИ ХРИСТИЈАНСКИ
 ПРАВИЦИ ВАСКРЕСЊЕ ХРИСТООВО, ЖЕЛИМО ДА
 БУДЕМО ДАНАС СВИ ЗАЈЕДНО У МОЉИТВАМА, У
 СРПСКОМ СЛОВУ, ЛУБЉИВИ И ДОБРОЈ ВОЈНИ, ОБЕ-
 ДАЈНИ ВАСКРЕСЊОМ СВЕТОШЊУ, И ДА НАС НАЈ-
 ГОЉИЈЕ ПОСРЕДСТВОМ НАШЕГА ПАРОХИЈА И
 СРПСКИМ ПОСРЕДСТВОМ:

ХРИСТО ВАСКРЕ!

- Дано у Патријархаџи српској у Београду, 6 Васкрсе
 1991. године
 Ваши амвонгеници пред веоком Гоголоме
 Архиепископ ГИВАН,
 Митрополит Београдско-карловачки и Патријарх
 српски ПАВЛЕ,
 Митрополит Загребачко-дубољански ЈОВАН,
 Митрополит црногорско-приморски АЛЕКСАНДИЈЕ,
 Епископ жички СТЕФАН,
 Епископ београдски САВА,
 Епископ средњосавањскомерички ФИРМИЛИЈАН,
 Епископ црнобачко-нишавски ДАВРИДЕНТИЈЕ,
 Епископ бачки ДАНИЈЕЛО,
 Епископ ваљевачки НИКОЛАЈ,
 Епископ нишки ИРИЈЕЈ,
 Епископ златиборски МЕНДИТИЈЕ,
 Епископ источномерички ХРИСТОФОР,
 Епископ севернобачко-тузлашки ВАСИЛИЈЕ,
 Епископ бромски ВАСИЛИЈЕ,
 Епископ савваљачки ЈЕВРЕМ,
 Епископ врањски САВА,
 Епископ еленички ЛУКИЈАН,
 Епископ мачвански ГЕОРГИЈЕ,
 Епископ горњокарловачки НИКАНОР,
 Епископ кротвиљско-новосадски ЛОНГИН,
 Епископ ваљевскомерички ХРИСТОС,
 Епископ бачки ИРИЈЕЈ,
 Епископ брђунско-србодинашки ДОСТИЈЕ,
 Епископ црнобачки МИТРОСАН



СРПСКА ПРАВОСЛАВНА ЦРКВА
 СВОЈОЈ ДУХОВНОЈ ДЕЦИ О
 ВАСКРЕСУ 1991. ГОДИНЕ

ПАВЛЕ

ПО МИЛОСТИ БОЖЈОЈ
 ПРАВОСЛАВНИ АРХИЕПИСКОП ПЕ-
 КИ, МИТРОПОЛИТ БЕОГРАДСКО-КАРЛ-
 ВАЧКИ И ПАТРИЈАРХ СРПСКИ, СА СВИ
 МА АРХИЈЕРЕЈИМА СРПСКЕ ПРАВО-
 СЛАВНЕ ЦРКВЕ – СВЕТИТЕЉИМА, М-
 НАШТИМА И СВИМА СИНОВИМА,
 КРЕВИМА НАШЕ СВЕТЕ ЦРКВЕ БЛАГО-
 ДАТ МИЛОСТ И МИР ОД БОГА-ОЦА,
 ГОСПОДА НАШЕГ ИСУСА ХРИСТА,
 ДУХА СВЕТОГА,
 КРИВИ ПОСРЕДСТВОМ
ХРИСТО ВАСКРЕ!

PATRIARHUL PAVLE – DE PAȘTI

Războiul din Kosovo a creat multe probleme poporului sârb, deși mulți nu au înțeles sau nu au vrut să înțeleagă acest lucru. A produs o mare îngrijorare pentru noi, sârbii de pretutindeni. Evenimentele dramatice au determinat acțiuni de ajutorare, la care s-a aliniat și comunitatea din Gai.

Toate acțiunile au fost coordonate de Uniunea Sârbilor din România, care, prin documentul alăturat, a mulțumit comunității din Arad-Gai pentru suma de 3.250.000 lei depusă



**UNIUNEA SÂRBILOR DIN ROMÂNIA
 САЗЕЗ СРБА У РУМУНИЈИ**

1900 Timișoara, Bv. Victor Babeș nr. 14, Tel./fax: 056/191 754, Cont de disponibil
 45.104.260 Banca Comercială Română - Timișoara, Cod fiscal 4481721

Nr. /

Српској православној парохији

ЗАХВАЛНИЦА Арад-Гај

Савез Срба у Румунији жели овим путем да захвали верницима Српске православне парохије у Арад-Гају на хуманитарну помоћ упућену Србији у циљу ублажавања материјалне штете проузроковане неучуеном агресијом НАТО-а - бомбардовањем војних и цивилних објеката.

Двадесет и шест верника Ваше Парохије приложило је у хуманитарни фонд 3.250.000 леја.

Много Вам хвала!

ПРЕДСЕДНИК,
 инж. Драган Жупунски



СЕКРЕТАР,
 инж. Светислав Роцков



În așteptarea episcopulu

Preoții: Jiva Milovanov-Arad Gai, Neboița Popov-Turnu-Pecica-Nădlac, Ognian Plavșici-Sănicolaul Mare, Dobromir Jorgovan- Satu Mare, Stevan Raici-Arad

Credincioșii din Arad Gai: Liubomir Jivanielov, Miodrag Oprea, Petar Stanoev, Milivoi Burnaz, Ilija Putici, Zdravco Milin, Dușan Docmanov, Bogdan Seceanschi, Milivoi Jivanelov, Toșa Selicean, Milan Pujin, Pera Lolici, Dragomir Șandici, Novița Ivanov, Iovan Șandici, Milovan Milin.



Împreună cu musafirii din Republica Sârpșc

Sanda Arsenov, Giurgevca Șandici, Svetlana Șandici, Milan Pujin. Marica Jitaru, Vidița Putici, Ivan Coici, Milivoi Jivanelov, Angelco Șandici, Radomir Tirsin, Ilia Putici, parohul bisericii Sârbești din Arad-Gai - Jiva Milovanov, Iovan Șandici, Milovan Milin, musafirii din Serbia, Milivoi Burnaz, Milan Erdelean, Dragomir Șandici, Petru Jivan, Dușan Docmanov, Pera Pain, Bogdan Seceanschi, Dușan Docmanov, Dragutin Arsenov, Angelco Jivanelov, Milan Pujin, Iovan Simulov, Pera Lolici, preoții Jiva Milovaov, Stevan Raici și Neboișa Popov, dar și alți credincioși.

II.3.1.2 PERIOADA PREOTULUI NEBOIȘA POPOV (2002 – PREZENT)

„În anul 2002, la începutul lunii februarie, la vârsta de 46 de ani împliniți, cu stagiul de 24 de ani de preoție, am venit de la parohiile ortodoxe sârbe Turnu, Pecica, Nădlac, la parohia ortodoxă Sârbă Arad-Gai. Predarea-primirea s-a făcut în prezența părintelui protopop al Aradului, Ognian Plavșici, între preotul Jiva Milovanov și mine, preotul Neboișa Popov. Slujba de instalație s-a ținut în prima duminică după Sf. Sava a aceluiași an, la

Anul	Preot	Epitrop	Crâsnic	Cântăreț	Preș
2003	Neboișa Popov	Angelco Șandici Ivan Neducin	Novița Ivanov	Ilija Putici	Pera Pain
4				Milivoj Burnaz	
5				Milivoi Burnaz	
6				Iovanovici	
7			Giura Iovanovici		
8					
9					
2010					
2011		Sălăutean Dumitru	Milan Erdelean		

Sf. Liturghie și s-a făcut tot de către părintele protopop. Împreună, slujitori la aceea Sf. Liturghie, au fost părintele Jiva și preotul Neboișa Popov.

În strană au cântat Ilia Putici, Milivoi Burnaz și fiul meu, pe atunci student la teologie, Ivan Popov. La ecterii, răspundea corul bisericesc, condus de Iovan Șandici.

Biserica a fost arhiplină de credincioși, așa după cum se cade unor creștini ortodocși sârbi, care au venit să-și ia rămas bun de la

preotul și duhovnicul lor și să-l primească pe noul preot și părinte duhovnicesc.

Au urmat primii mei ani de pastorație la Parohia Arad-Gai.

Din Comitetul Parohial făceau parte: Milutin Pera Pain, președinte, Marcel Miroslov Oprea, vicepreședinte, iar Ilia Putici, Radomir Tirsin, lefta Tirsin, Dușan Docmanov și Zdravco Milin, membrii. Dintre aceștia unii au decedat, iar Zdravco Milin s-a retras din motive de boală., iar



comitetul Parohial a fost completat cu alți membri.

Astăzi numără șase membri: Milutin Pera Pain – președinte, Marcel Miroslov Oprea – vicepreședinte, Neboișa Popov – preot paroh, Petar Jivan, Zamfir Jitaru și Vladimir Tirsin.

Relația dintre preot și Comitetul Parohial fiind bună și constructivă, la fel și atmosfera din comunitatea religioasă sârbă, urmau să vină și rezultate pozitive.”

Aceste rezultate vor fi prezentate la fiecare din proprietățile Parohiei unde s-au împlinit, tot prin cuvântul preotului paroh și exemplificate prin fotografiile care se găsesc în Cartea III. Și ele sunt:

- introducerea încălzirii cu gaz în biserică - 2002
- redobândirea, în 2005, a școlii și a casei învățătorului
- ridicarea unei clădiri anexe "ZBORNIȚA" - 2008
- reconstrucția gardului și pavarea curții – 2009
- reparația capitală a acoperișului casei parohiale - 2010
- schimbarea perdoselii din beton mozaicat cu gresie 2011

”

Fotografia de mai jos este a Comitetul Parohial, împreună cu preotul Neboișa Popov:



Rândul din față: Petru Jivan. Preotul Neboișa Popov, Pera Pain, președinte;

Rândul din spate: Milivoi Iacșici, Miodrag Oprea, Vladimir Tirsin, Zamfir Jitaru.

II.3.2. CUM S-AU ORGANIZAT SÂRBI ÎN ROMÂNIA NOUA

În acest material, am prezentat în ce organizații au participat sârbii din România la viața politică, dar și culturală, precum și modul în care s-au organizat până în anul 1989.

“Când gloanțele încă brăzdau cerul timișorean, un grup de intelectuali sârbi, conduși de Velco Unipan și Miodrag Milin, participanți activi în Revoluția din decembrie, având în vedere situația nou creată, au luat inițiativa înființării unei organizații obștești democratice, care să-i cuprindă pe sârbii din România.

În data de 27 decembrie 1989, s-a desfășurat întrunirea de constituire a Frontului Democrat al Sârbilor și Croaților din România. La Palatul Episcopal s-au întrunit Miodrag Milin, istoric, Velco Unipan, inginer, Vladimir Marcovici, preot, Radenco Stoicovivi, preot, Olga Putin, profesor, Slavomir Gvozdencovici, ziarist, Borislav Belin, ziarist, Milenco Luchin, inginer, Mihai N. Radan, ziarist, Sârboliub Mișcovici,

ziarist, Dușița Jivanov, ziarist, Gioca Mirianici, profesor, Țvetco Mihailov, economist și Liubomir Stepanov, economist.

Cei prezenți au concluzionat că pentru început, ca o formă tranzitorie, această organizație să se numească Frontul Democrat al Sârbilor și Croaților din România având în vedere că la data respectivă nu au existat prevederi legale privind un astfel de tip de organizație.

Menționăm că declarația de mai sus a avut în vedere cele stipulate în Declarația Frontului Democratic Român din Timișoara.

În demersul nostru am fost încurajați de cele stipulate în Declarația Frontului Salvării Național privind drepturile minorităților naționale din România.

Astfel, în data de 29 decembrie 1989, s-a adoptat hotărârea de



Sigla Uniunii

CABEZ СРБА У РУМУНИЈИ
UNIUNEA SÂRBILOR DIN ROMÂNIA

conducere al U.D.S. în număr de 45 de membri (15 mai mulți ca înainte de două luni) și anume...Andria Milin, vicepreședinte pe județul Arad, Angelco Șandici, membru Arad, (n.a născuți și locuitori ai Gaiului), și Pera Lolic, în comisia de cenzori, locuitor al Gaiului”, scrie în cartea “Uniunea Sârbilor din România”, ediția din 2004, scrisă în limba română, Liubomir Stepanov, participant direct la aceste evenimente, dar și astăzi membru activ în conducerea Uniunii.

Documentul de înființare cuprinde Hotărârea privind dosarul nr 82/PJ/1990, cu încheierea nr.57 din 26 februarie 1990, prin care se comunică înregistrarea, ca și persoană juridică, a Uniunii Democratice a Sârbilor din România

Apoi, s-au înființat organizații locale în fiecare localitate unde locuiau sârbi și, prin urmare...Organizația Locală U.S.R. DIN ARAD-GAI.Dar, după scurt timp, cele două organizații din orașul Arad s-au contopit.

înființare a unei organizații obștești, cu denumirea Uniunea Democratică a Sârbilor (UDS) din România.

Totodată, s-a ales un consiliu de Conducere Provizoriu, format din 30 de persoane: 20 județul Timiș, 2 din județul Arad, 8 din județul Caraș - Severin. La 19 februarie, s-a ales organul de

Un merit deosebit al perioadei de început a fost reînființarea grupei de copii la grădinița din Gai, cu utilizarea limbii sârbe. Însă scăderea numărului de copii din familiile sârbe a dus, treptat, la dispariția acestei grupe. Pe parcursul anilor, unul sau doi copii din familii mixte sunt și acum înscriși la această grădiniță. Normal, acum, cu predare numai în limba română.

La sfârșitul anului 2003, Organizația locală din Gai, devine din nou, activă.

Până la această dată, doar o delegație a Muzeului din Novi Sad, director Liubivoie Terovici, în anul 1997, a participat la o întâlnire cu sârbii din Gai, la care cel mai vârstnic găian, Milivoi Burnaz, a povestit despre istoria Gaiului.

Însă, prima acțiune organizată a fost venirea musafirilor, adică formația "Gusle" din Kikinda. Domnii Dușan Deianaș și Dragan Zaric, au prezentat formația, după care a urmat un program cuprinzând cântece populare, care sunt cunoscute și cântate și în Gai. Ne-au vorbit de orașul Kikinda, care avea legături strânse cu zona Văii Mureșului, de unde au migrat mulți sârbi spre Kikinda, la mijlocul sec.al XVIII-lea. În încheiere, a urmat o scenetă și cunoscutul instrument – gaide, care a acompaniat patru cântărețe (becearușe).

La această întâlnire, am prezentat musafirilor noștri Gaiul, împreună cu Iovan Șandici, subliniind, printre altele, că noi nu avem personalitățile pe care Aradul le-a avut, cum au fost: fam.Tekelia, fam. Tabacovici, fam. Alecsici, fam Ianici, dar și alți cunoscuți sârbi, pe care istoria îi amintește și pe care îi respectăm la fel ca toată lumea sârbească. Noi avem doar familii care trăiesc și acum din timpuri stravechi și nu una, doua, ci peste ȘAPTEZECI, care trebuie și ele respectate, deoarece trăinicia și rezistența existenței lor dovedește putere, mândrie și credință. Din sânul lor, au crescut generații de oameni deosebiți. Nu trebuie să-i uităm pe cei care au donat pământ, bani, obiecte de valoare mare sau mică, necesare construcțiilor legate de biserică, casa parohială, sala sârbească, școala.. Aici amintim familia: 1. Nețin, 2.Docmanov, 3. Boșniac, 4.Acimov, 5.Vlaicov, 6.Katicii, 7.Ostoin, 8.Rujici, 9.Savin,dar nu-i uităm nici pe toți ceilalți peste 70, mulți având condiții financiare mai modeste în acele timpuri de început de secol XIX (primele documente din 1812), care an după an au menținut biserica, au contribuit la cumpărea casei parohiale, la menținerea școlii și la construcția Salii Naționale Sârbești.

lată care sunt aceste familii, așa cum rezultă din documente: Menționăm că ei trăiesc Gai și Arad. Au aceste nume de families sau purtau numele ca față :

1.Arsenov,2.Adnați,3.Armațchi,4.Acimov,5.Baici,6.Baloș,7.Beliat,

8.Berar, 9.Boşniac,10.Burnaz,11.Vlaicov,12. Gluvac, 13.Docmanov, 14.Damianov,15.Draganov,16.Giorgevici,17.Jivoinov,18.Jivanelov, 19.Jivan,20.Ivanov, 21. Imbronovici,22.Ilin,23.Iovanov, 24.Iorgovan, 25.Iankov,26.Iacşici,27.Catici,28.Coici,29.Caprar,30.Caravaci, 31.Cuzmanov,32.Colarov,33.Lechin,34.Lupşici,35.Milici(Milin),36.Moţ, 37.Nenadov,38.Neţin, 39.Neducin,40.Neşcovici, 41.Nicolov, 42 .Novacov,43 .Ostoin, 44.Orvoş, 45.Putici, 46.Pain,47.Pasc, 48.Paiunar, 49.Popovici, 50.Petrovici, 51.Pujin,52.Păunescu, 53.Ponta, 54. Raţ, 55.Rus, 56. Hristov - Ristov , 57.Roţcov,58.Savin,59.Seculici,60.Selician 61.Seceanschi, 62.Simulov, 63.Srecicov,,64.Strati, 65.Stanolev, 66.Timotici 67.Tirsin,68.Tornjanski,69.,Todorov,70.Uncianschi,71.Şandici, 72.Şedici,73.Ciosici,74.Giuchici,75. Stankov , 76. Ludaici 77..Alexin, 78. Bojin,79. Grbici,80. Isakov, 81. Iankov,82.Claici, 83.Contrici, 84. Marinkov,85.Mudrici, 91.Romanov,

II.3.2.1.Zilele Culturii Sârbilor din Arad-Gai

În anul 2004, a avut loc primul simpozion, „Zilele schimbării la faţă”, cuprins în acţiunea „Zilele Culturii Sârbilor din Arad-Gai” pe data de 19.08 de hramul bisericii, având ca invitaţi, bineînţeles, sârbii din Gai:



Milan Pujin, Radomir Tirsin, Milivoi Jivanelov, Angelco Jivanelov, Dragomir Şandici. Pera Pain, Iovan Şandici, parohul bisericii din Gai, Neboişa Popovş



Dragan Voştinar, preşedintele U.S.R.Arad-Gai, Bojidar Panici, cu activitate deosebită privind istoria sârbilor în Arad şi nu numai, Rodica Colta şi Dan Demşa, doi reprezentanţi ai Muzeului dia Arad,

Jivco Ilin, scriitor, Giura Armațchi, Liubinca Clepe, Miodrag Oprea, și Olga Vulpe, în a doua fotografie
Au mai fost prezenți Vasica Strati, Bogdan Seceanski, Zdravco Milin, Bogdan Jitaru și Liubomir Șandici.

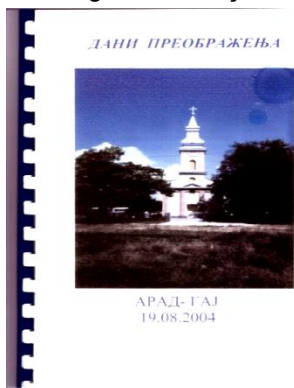

S-a redactat și o modestă broșură, de 26 de pagini, cu o sinteză a vieții comunității sârbe care cuprindea: un scurt istoric a venirii noastre aici, apoi viața de toate zilele, dezvoltarea localității, biserica, corul bisericesc, școala, obiceiurile și personalitatea lui Milivoi Burnaz. Au participat la discuție toți participanții, cu completări, sugestii, corecturi... și cu mult entuziasm. Ceva a început să se miște...

În anul 2006, la eveniment, au participat musafiri din Serbia, reprezentanți ai Ministerului Diasporei, ministrul Ciotrici, cunoscut poet, dar și scriitor de aforisme, și secretarul de stat, Miodrag Iașici. Am fost informați de rolul și sarcinile care stau în fața acestui minister. Concluzia era concentrată în expresia: „Casa noastră, casa voastră”. Sigur, pentru noi, cei din Gai, a rămas la nivel de expresie și, în plus, am reținut și câteva ... aforisme.

Din delegație, a făcut parte și cunoscutul scriitor, profesor și scenarist Milovan Vitezovici, care a recitat câteva dintre poeziile sale, iar din activitatea de scenarist, a enumerat scenariile scrise, printre care am reținut : „Viața lui Vuc Caragici”, „Unde înforește lămâiul galben”, filme care, în acea perioadă, erau difuzate la televiziunea sârbă.



Din Batania, au venit musafiri, în anul 2008 au fost Miroslav Roțcov, președintele autoguvernării sârbilor din Batania, și doamna Vera Șutor Peici, directoarea Școlii Sârbe din Batania (în mijlocul fotografiei). Apoi, a urmat enumerarea numelor de familie ale celor din Batania, ce poartă nume identice cu cei din Gai. Au fost prezenți și doi

reprezentanți din Batania, ai familiei respective, Stanoev și Vidiți,chi,

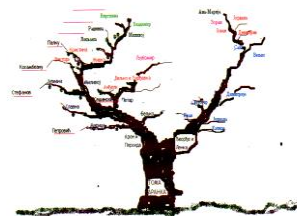
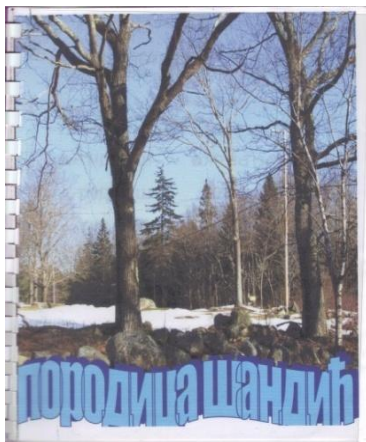

Материца	Материца	Материца
1870-1875	1870-1875	1870-1875
1875-1880	1875-1880	1875-1880
1880-1885	1880-1885	1880-1885
1885-1890	1885-1890	1885-1890
1890-1895	1890-1895	1890-1895
1895-1900	1895-1900	1895-1900
1900-1905	1900-1905	1900-1905
1905-1910	1905-1910	1905-1910
1910-1915	1910-1915	1910-1915
1915-1920	1915-1920	1915-1920
1920-1925	1920-1925	1920-1925
1925-1930	1925-1930	1925-1930
1930-1935	1930-1935	1930-1935
1935-1940	1935-1940	1935-1940
1940-1945	1940-1945	1940-1945
1945-1950	1945-1950	1945-1950
1950-1955	1950-1955	1950-1955
1955-1960	1955-1960	1955-1960
1960-1965	1960-1965	1960-1965
1965-1970	1965-1970	1965-1970
1970-1975	1970-1975	1970-1975
1975-1980	1975-1980	1975-1980
1980-1985	1980-1985	1980-1985
1985-1990	1985-1990	1985-1990
1990-1995	1990-1995	1990-1995
1995-2000	1995-2000	1995-2000
2000-2005	2000-2005	2000-2005
2005-2010	2005-2010	2005-2010
2010-2015	2010-2015	2010-2015
2015-2020	2015-2020	2015-2020
2020-2025	2020-2025	2020-2025
2025-2030	2025-2030	2025-2030
2030-2035	2030-2035	2030-2035
2035-2040	2035-2040	2035-2040
2040-2045	2040-2045	2040-2045
2045-2050	2045-2050	2045-2050
2050-2055	2050-2055	2050-2055
2055-2060	2055-2060	2055-2060
2060-2065	2060-2065	2060-2065
2065-2070	2065-2070	2065-2070
2070-2075	2070-2075	2070-2075
2075-2080	2075-2080	2075-2080
2080-2085	2080-2085	2080-2085
2085-2090	2085-2090	2085-2090
2090-2095	2090-2095	2090-2095
2095-2100	2095-2100	2095-2100

care au pregătit un „gulaș”, iar apoi, cu toții am participat la Serbarea populară. Tema dezbătută a fost: „ Numele de familie comun celor două comunități sârbe” și prezentarea unui proiect, cu desfășurare din anul 2011, sub titlul „ Când vântul adie ultimele frunze ale bătrânului arbore”, proiect care va avea două simpozioane anuale, de Ziua Ciriliți, mai-iunie, și de Zilele culturii Sârbilor din Ga,i în data de 18 august, de Hramul bisericii, program desfășurat pe durata a trei ani, cu prezentare de carte, editând un volum anual. Totodată, s-a prezentat și un model de arbore genealogic, poze și scheme, adăugându-se că fiecare arbore va avea povestea lui , exemplu a familiei Șandici

La "Zilele Culturii Sârbilor din Arad", editia din 2009, a fost prezentată prima carte despre Arad Gai, cu titlul - „ Monografia Școlii Sârbești din Arad Gai ”, autor Liubomir Șandici, editura "Viața arădeană", 2009.



„... nu trebuie să vă spun, deoarece vedeți lacrimile care îmi curg din ochi, acum când prezint această carte scrisă din suflet, dar și cu multă muncă, despre dumneavoastră cei prezenți aici, aproape toți cu părul alb, despre părinții și bunicii care au urmat această școală....Ea rămâne o dovadă importantă a existenței

noastre aici, aici în locurile cu care am numit culegerea mea de poezii”



La straja moartă a sârbilor”, spunea profesoara Iavorca Iorgovan la prezentarea cărții.

În programul prezentat de copiii din Gai cu această ocazie, trei dintre aceștia au prezentat un scurt eseu:

“Cu, poate, trei secole în urmă.

Vântul suflă , iar mlădioasele tulpini ale salcânilor din dumbravă se legănau...

Se aude un glas puternic, însă blajin....

- Arsenovi, Ostoini.....Stanoievi, Șandici, rămâneți aici,... aici lângă tânăra dumbravă (gai), aici este noul pichet de grăniceri....

S-a întâmplat, atunci, demult, când adierea vântului, prin tânăra dumbravă, parcă i-ar fi chemat... Veniți aici, aici, la mine, aici, aici ...în gai (dumbravă)

Timpul a trecut.

- Cine sunteți voi ? De unde veniți ?

Micului grup de oameni i s-a părut că glasul este aspru...însă... unul din grup a răspuns:

- Noi! Noi suntem

Arsenovi,Ostoini...Stanoievi,..Șandici. Noi suntem din Gai, aici la marginea ținuturilor unde mai traiesc Sârbii, noi suntem grănicerii.... și...LE APĂRAM.

S-a întâmplat acum... CÂND VÂNTUL ADIE ULTIMELE FRUNZE ALE BĂTRÂNULUI ARBORE .

Semnează...unul din micul grup.”

Ce este important ? Această Monografie a școlii, a ajuns la fiecare elev sau urmaș al celor care au fost elevii ei, dar, a ajuns și la instituțiile unde ele pot fi citite și de cei care nu au fost elevii școlii. Se găsesc la Biblioteca și Centrul Cultural Județean Arad, la bibliotecile celor două biserici sârbești din Arad, la bibliotecile Liceului” Dositei Obradovici” și a USR din Timișoara, la istoricii noștri, dar, lăsând modestia la o parte, și la cele mai importante biblioteci ale poporului



sârb : Biblioteca Națională a Serbiei, din Beograd, Biblioteca Academiei de Cultură a Serbiei din Beograd, și la Biblioteca Matîței Sârbsche din Novi Sad .

Documentul de confirmare al Bibliotecii Naționale a Sârbiei, Beograd, privin primirea cătții Monografia Școlii Sârbești din Arad-Gai.

II. 3.3. ZILELE ALFABETULUI CHIRILIC - ДАНИ ТИРИЛИЦЕ

„ AM PRIMIT ȘCOALA ÎNAPOI ”, adică „ВРАТИЛИ СУ НАМ И ШКОЛУ”, era vestea cea mare mult așteptată, care, la începutul anului 2005, s-a răspândit rapid în comunitate.

Tocmai mă pregăteam pentru două importante întâlniri (aniversarea a 40 și 35 de ani), legate de terminarea școlii, respectiv a facultății. Erau emoții, chiar dacă am fost prezent la toate celelalte anterioare.

Nu a trebuit să mă gândesc prea mult sau să mă transpun în sufletul acelor care au fost elevii acestei școli, generația mea, a părinților

mei, a bunicilor și străbunicilor, a celor mai tineri, ultimii în 1962, absolvenți ai acestei școli. Chiar dacă nu am fost elev la această școală, am propus o întâlnire, cu nume emoțional, „Din nou împreună”, cu data desfășurării în preajma zilei Sf. Kiril și Metodie -24 mai, trecută cu roșu în Calendarul Ortodox Sârbesc, care să poarte numele de ” ZIUA CIRILIȚI ” „ДАН ЦИРИЛИЦЕ”, cu elevii școlii în toate ipostazele vieții lor.

Am decis ca această „ORĂ” festivă să se desfășoare pe durata a o sută de minute. După ce protopopul Ognian Plavșici, parohul bisericii cu Hramul Sf. Petru și Pavel, împreună cu parohul bisericii din Gai, Neboișa Popov, au săvârșit o slujbă de sfințire a clădirii școlii. Toți elevii prezenți s-au ridicat în picioare și au cântat imnul "Sf.Sava", patron al școlilor. Apoi, s-a citit catalogul, începând cu elevii din anul 1913, de la Milivoi Burnaz, suferind la acea dată, și până la cei care au fost obligați să întrerupă cursurile, în 1962. Cei prezenți se pot vedea în



fotografiile de mai sus : Novița Ivanov, Iovan Șandici, Angelco Șandici, Ivan Neducin, Slavco Iorgovan , Slobodan Pasculovici, Milutin Pain, Andria Milin, Liubinca Șandici, Olga Dokmanov, Ioana Petkovici (rep. Ivanca Catici), Arminca Popovici, Milivoi Jivanielov, Milan Popovici, Agata Nețin, Biserca Mureșan –Ostoin, Calin Nițu, Rужиța Jivanelov, Geurgevca Colarov, Angelco Jivanelov, Zagorca Draganova, Draga Docmanov, Angelca Seceanschi Șandici, lefta Tirsin, Radomir Tirsin și Liubinca Clepe Seceanschi, lefta Tirsin, Radomir Tirsin.

Fosta elevă, Lucia Popian, fiica învățătoarei, a trimis o scrisoare – eseu „ Nevenca Popian Dascăl și Mamă” (se poate citi la capitolul „Personalități”) despre munca acesteia de 20 de ani, ca învățătoare în Gai, iar învățătoarea Nagy Ghizela, care este și acum cadru didactic la școala din Gai, a scris un eseu referitor la stările prin care a trecut ultimul învățător sârb al școlii, Vladimir Gain.



Învățătorul Gain cu elevii claselor I - IV secția sârbă



Elevii Școlii Generale Felnac -secția sârbă

Momentele de emoție au fost deosebite, iar după un program prezentat de elevii Școlii Sârbești din Felnac, pregătiți de regretata lor învățătoare, Emilia Nichici într-o atmosferă plăcută, au continuat discuțiile între foști colegi

După un an de pauză, în anul 2007, a avut loc a doua ediție a "Zilei Ciriliți", cu tema „Primele bucurii”, după titlul din ziarul " Pravda ", ziar în limba sârbă, care descria prima zi de școală a clasei sârbe a Școlii Generale nr.10, articol citit de Vidița Putici, elevă la data respectivă.

Apoi, cele două învățătoare, care mai trăiesc, Zorița Docmanov și Catița Todorov, au vorbit de trecutul școlar, dar și de lipsa acută a elevului sârb pe plan local.

În încheiere, la " amintiri ", domnul Vladimir Belity, poet, și-a adus aminte de bunicul său, Ivan Rachici, și el învățător în două etape în Gai. Toți trei vorbitorii sunt prezenți în fotografia de mai jos:



Preotul Neboișa Popov, învățătoarea Catița Todorov și Zorița Docmanovși Vladimir Belity (Belici)

Iovan Șandici a prezentat elevii anului 1954 ai secției sarbe, a cărei învățătoare a fost Catița Todorov.

În partea a doua, cea culturală, elevii din Felnac au prezentat un program privind istoria alfabetului chirilic, program conceput de actualul lor pedagog, Vișeslava Cirici, cuprinzând texte, scenete, iar în încheiere, câteva dansuri populare



Elevii Școlii gen. Din Felnac cu învățătoarea Vișeslava Ciirici

O mare surpriză a fost prezența unei delegații din Serbia: prof Liubivoie Țerovici, Dușan Deianaț și Branislav Zarici (**în fotografie de la dreapta spre stânga**).



Aceștia s-au întreținut cu localnicii, iar ca temă principală a discuției, spontan, au ajuns la originea numelui, dar și la înrădăcinarea „ krsnei slave”, la nume comune în cele două comunități. Domnul Branislav Zarici a subliniat calitatea și nivelul deosebit al prezentării realizate de elevi și al textului acesteia: „....nu



sunt multe institute de învățământ în Serbia, care să realizeze o asemenea lecție. Trebuie ca toți cei ce răspund de aceste activități să ia în considerare evenimentul la care am participat". În poză, Branislav Zarici și prof. Liubivie Țerovici, prezentând cartea „Sârbi în Arad „

Coperta cărții "SĂRBI ÎN ARAD"

"Complexul Muzeal Arad, în colaborare cu Uniunea Sârbilor din România, Vă invită se luați parte la vernisajul expoziției de pictură a artistului Mira Mauduș (Serbia), în 21 mai 2008, orele 17 ".

Așa a început a treia ediție a "Zilei Ciriliți", cu expoziția intitulată " Rugăciunea în CHIRILICĂ a Miriane Mire Mauduș"



Complexul Muzeal Arad,
în colaborare cu
Uniunea Sârbilor din România,
vă invită să luați parte la vernisajul expoziției de pictură a artistei
Mira Madouš
(Serbia),
care va avea loc la Muzeul de Artă, Str.G.Popa de Teiuș nr.2-4,
în 21 mai 2008, orele 17.

În prezența unui număr mare de sârbi, din Arad și Arad-Gai, domnul Peter Highel, directorul Muzeului, a rostit un cuvânt de deschidere, apoi domnul Onisim Colta a făcut o prezentare a *lucrărilor "... Literele chirilice ale Miriane Mauduș seamănă cu niște cruci, cu lumânări aprinse. Specifică sârbilor este dualitatea marelui dramatism : marea supărare și, totodată, marea bucurie "*

Ca oaspete de onoare a fost consulul general al Consulatului Serbiei la Timișoara, domnul Dragomir Radencovici. Au mai participat pictori arădeni , alți iubitori de frumos, presa și televiziunea. Picturile prezentate fac parte din ciclul „ Cuvântul și Litera”.

Această ediție a avut ca participanți și invitați din județul Arad - Felnac (Фенлак) și din Satu Mare (Нађфoла), elevii scolilor sârbești din: Batania - Ungaria, Gelu - județul Timiș, Liceul „Dositei Obradovici”, dar și îndrumătorii lor, directori, profesori și învățători.

Aceștia au fost și primii vizitatori ai expoziției.



În fotografie sunt elevi din Timișoara , cu profesoara Geurgevca Răduca Șandici, născută în Gai, și învățătoarea Mara Malimarcov, iar din Gelu , directoarea școlii, profesor Dorina Rubei, profesoara Iavorca Iorgovan (lipsește din fotografie) și învățătoarea Slavița Vasilevici. Tot ei au vizitat și Mănăstirea din Gai, cu Hramul "Sf. Simion Stălpnicul".

Tema acestei întâlniri a fost „ Foștii elevi, actualii dascăli ”. Alături de elevii amintiți mai sus, au fost prezenți și mulți foști elevi ai școlii din Gai, așezați față în față.



foștii elevi din Gai



elevii invitați

De asemenea, au fost prezenți și poeții sârbi din România, Slavomir Gvozdenovici, care este și președintele U.S.R., Ivo Munten și Draga Mirianici, care a spus printre altele „...nici măcar vise mai frumoase, nici măcar ocazie mai frumoasă, nici măcar realizare mai frumoasă. Pentru că alfabetul, prea frumoasa noastră chirilică, pe care slăvitul Vuc Caragici a croit-o, cu îndemânarea trebuințelor limbii noastre, este aceasta care ne-a deschis ochii duhovnicești pentru cuvântul scris și temelia dobândirii de cunoștințe și cultură”.



Pentru prima dată, copiii din Gai au deschis această oră de o sută de minute. Raluca Diaconu (mama, Giurgevca Ciosici) a împărțit trandafiri roșii fiecărei femei prezente

Darco Viștinar și Marco Milin au recitat poezia preotului Voin Pasculovici, fost preot în Gai, iar copiii lui, Lenca și Slobodan, elevi la această școală.

„ SĂ FII SÂRB ”

„Roata vieții mereu se învâртеște
Ce a fost, poate, n-o să se mai repete
Timpul fuge, oamenii se schimbă
Dar tu, pe vec, rămâi de nație Sârbă.”

Fiecare elev, care a devenit pedagog, profesor sau învățător, a primit o " Diplomă de Recunoștință". Despre ei am scris mai mult în Cartea a III-a, la capitolul despre școală. Ei au fost : 1. Gheorghe Nețin, 2. Lenca Mateș Pasculovici, 3. Liubinca Clepe Secianschi, 4.Slobodan Pasculovici, 5. Cristina Palcu Șandici, 6. Gorița Sferlea Tirsin, 7. Radmila Niculau Cuzmanov, 8. Vidița Crașovan Putici.

Apoi, elevii școlilor amintite au prezentat un bogat program artistic, cu teme legate de alfabet, dar și două teme despre viața lui Vuk Stefanovici Caragici, ambele încheiate cu celebra lui notă:

„ПИШИ КАО ШТО ГОВОРИШ А ЧИТАЈ КАО ШТО ЈЕ НАПИСАНО”

„Scrie precum vorbești și citește precum este scris”



Mănăstirea Bezdin, locul cu o istorie de sute de ani a poporului nostru pe aceste meleaguri, considerat ca punctul central al duhovniciei sârbești pentru întreaga zonă de pe Valea Mureșului, a fost, pentru anul 2009, locul de vizită al elevilor.

Doamna profesoară Iavorca însoțită și de maica stareță Anghelina, pe numele ei Anghelina Victoria (Vichița) Baici, născută în Gai.

Aceasta, a patra întâlnire a avut ca temă „ Foștii elevi, eroii noștri”. A început în curtea bisericii sârbești, unde foștii elevi, dar și mulți alți găieni, au



zilele noastre, când este și cel mai necesar să o iubim, să o păzim și să apărăm sfânta literă chirilică”.

Apoi, a mai subliniat că este de lăudat că, la această oră de chirilică, participă copii din Timișoara, Batania și satele învecinate, „dar toți împreună, și cei bătrâni și cei tineri, de la această lecție, vom pleca la casele noastre mai bogați și mai înțelepți.”

Iovan Șandici a evocat pe eroii Gaiului, prezentând și date despre Război.



Profesoara Iorgovan a prezentat broșura „ Дани Ѓирилице”, „ Zilele Ciriliții”, 48 de pagini, cu descrierea desfășurării celor trei editii anterioare, dar și cu perspectiva de viitor. Copertele broșurii explică tot.

Prima copertă - fața:

Denumirea acțiunii și fotografia exteriorului școlii. Prima copertă – interior, reprezintă teme ale primelor trei ore (întâlniri), prezentate mai sus.

До сад

2005 први састанак



2008 тречи састанак



De acum

2009 четврти састанак - бивши ђаци, наши хероји



2010 пети састанак - бивши ђаци,наши уметници



2011 шести састанак - бивши ђаци стари баграни (багрени)



Coperta a doua interior - tematica orelor (întâlnirilor), care vor urma. Deci, ora a patra, Foștii elevi, Eroii noștri”, apoi a cincea oră „ Foștii elevi, foștii tamburași, iar a șasea oră, " Foștii elevii, arbori de astăzi " .

Coperta a doua față reprezintă „Dumbrava Gai”, («Гајски Гај»), titlul



cele de a șasea întâlniri, care va avea două părți, prima sută de minute cu temele: Analiză și prezentări de studii privind evoluția alfabetului, transformarea numelor și graiul din Gai, iar cea de a doua sută de minute, prezentarea arborilor genealogici (Родославље) ai familiilor din Gai, vechi de peste două sute cincizeci de ani . Cu această ocazie, va fi și un moment religios de blagoslovire a viitoarei activități și se va sfinți primul arbore de salcâm, închinat conducătorului Marii

migrații, patriarhul Arsenie al III Cearnoievici.

Programul artistic va cuprinde o tematică adecvată. Tot acest ciclu de patru întâlniri poartă numele „ Când vântul adie ultimele frunze ale bătrânului Arbore” (Када ветар шуми по последњем лишћу старог БАГРАНА”).

Și la această ediție, a patra, a participat un număr mai mare de copii ai sărbilor din Gai și din județul Arad. Pentru prima dată, patru copii de vârstă preșcolară s-au prezentat cu o coregrafie pe melodia „ Vino, dragule, deseară la șezătoare” (Дођи драги довеће на прело”. Îi vedeți în copia din ziar .Ei sunt Bogdan Ugron (Miriana Stanoiev), Ielena Șuba (Svetlana Șandici), Ana Maria Jurjuț (Sanda Arsenov) și Dara Milin. Apoi, elevii din Batania și cei din Timișoara au prezentat un program cu teme adecvate lecției.

La o mică gustare, cei prezenți s-au întreținut un timp la povești.

A cincea întâlnire. Anul 2010, luna mai, ziua 27.

Radmila Jivanelov: „ **În numele nostru, al tinerilor Sârbi din Gai, salut străbunii noștri, care au fost, și ei, elevii Școlii Sârbe din Gai. Le doresc sănătate și îi rog să nu ne lase să uităm că suntem Sârbi**”.

Gaiul a avut de când „se știe” formație de tamburași. Ei aduceau momentele de voieșie în viață și de uitare a greutăților. Erau prezenți la Hramul bisericii, la nunți, la botezuri, la udatul de Sf. Gheorghe, și un timp de aproape douzeci și cinci de ani la „Sală”. Mai

Și la această afirmație, orchestra de tamburași” Batini beciari”, din Sânicolaul-Mare, a prezentat un colaj de cântece, având ca soliste pe Gordana Mihailov, Arad, Raluca Diaconu (Giurgevca Ciosici) și Tania Neducin, amândouă din Gai.

Profesoara Iavorca Iorgivan a prezentat câteva jocuri de copii din zona Mureșului, iar domnul Dușan Deianăț, cartea sa, „Cu fața la soare”. Cartea e importantă pentru Gai, deoarece evidențiază complexitatea colindelor noastre, care îndeplineau cântecul cu dansul (jocul). Ioța Claiici, din Gai, este un ultim păstrător al tehnicii acestui dans (A se vedea la obiceiurile de colindă).

Formația de tamburași ai școlii din Batania au interpretat cântece foarte populare, și la noi, dovedind, și pe această cale, apropierea între cele două comunități.

O lucrare referitoare la viața lui Vuc Caragici a fost citită de Gordana Peici și de Iavor Baici, elevi la Liceul „Dositei Obradovici”. Poeții Ivo Mucian, Draga Mirianici și Slavomir Gvozdenovici au recitat propriile poezii, acestea având tema „Școala și elevii”.

Cel de-al doilea colaj al tamburașilor „Batini beciari” i-a avut ca soliști pe Oana Mogașa, Zoran Radici și Laza Cnejevici, care prin cântecele lor, au entuziasmat pe cei prezenți

La terminarea acestei ediții, Liubomir Șandici propune ca următoarea întâlnire cu titlul” Foștii elevi, bătrânii ARBORI”, să aibă un caracter profesionist, cu invitați, pentru tema propusă, din țară și din regiunile vecine ale Serbiei și Ungariei, specializați în analiza alfabetului și în onomastică. Propunerea a fost însușită de președintele U.S.R., dar, totodată, și profesor universitar, care promite participarea Liceului „Dositei Obradovici” și a Catedrei de Sârbistică a Universității de Vest.

Această întâlnire va avea două părți, două ore, fiecare de 100 de minute;

- Prima, cu temele: *"Analize și prezentări de studii privind evoluția alfabetului chirilic, transformarea numelui și a pronumelui, și graiul din Gai"*.

- A doua are ca temă: *"Modul de întocmire a arborelui genealogic, anumite reguli și exemple, referitoare la familiile cu peste 250 de ani prezente în Gai"*.

Cu această ocazie, va fi și un moment religios de binecuvântare a viitoarelor activități și se va sfinți primul arbore de salcâm, închinat conducătorului Marii migrații, patriarhului Arsenie al III-a Cernojevici.

Programul artistic va cuprinde o tematică adecvată. Tot acest ciclu, de patru întâlniri viitoare, poartă numele de " *Când vântul adie ultima frunză a bătrânului salcâm* ".

Tot aici, este de amintit și faptul ca U.S.R., împreună cu Vicariatul din Timișoara, a organizat tabere la mănăstirile Baziaș, Sf. Gherge, Bezdin. De asemenea, tabăra de la Batania a avut caracter național, participarea fiind a sârbilor din Ungaria, România și Serbia. Copiii din Gai au participat la acțiunile de la Bezdin, unde preotul din parohie, Neboișa Popov, i-a învățat rugăciuni și cântece bisericești.

Tabăra de la Batania, a fost frecventată intens de cei din Gai și Arad, în anii '90, dar a devenit sporadică după anul 2000.

Organizarea, varietatea de tematică și un orar plăcut creau condiții pentru ca participanții să acumuleze cunoștințe noi, cu posibilitatea de conservare a unor obiceiuri tradiționale. Am putea da exemple cu participanții : surorile Geurgevca și Milena Șandici, Radovan Iacșici, Radu Vulpe, Iasmina Iercoșan, Zoran Lițiu, în anii '95 – '96.

După multă așteptare și muncă de lămurire, în anul 2010, o mică grupă de elevi, de origine sârbă, au fost, din nou, participanți ai taberei de la Batania.



Emoții, prietenii, muncă și iar muncă, despărțire cu lacrimi..., dar și rezultate...Așa a prins viață o mică, dar foarte receptivă și ambițioasă grupă de dans, cu un nume, de asemenea, deosebit, „ *KOLO*” din Arad-Gai. Chiar dacă, deja, îi cunoașteți, vi-i reamintim:

Fotografia de la „ *sosirea*”



Marco Milin, Darco Voștinar, profesor Biliiana Vinițchi (GELU), conducător de grup, Gordana Mihailov, Răzvan Roman, Daiana Vinițchi, lipsește Raluca Diaconu.

munca în aer liber, pașii și coregrafia.

Jos, după spectacolul festiv, la încheierea stagiului,



împreună cu Dragan Voștinar, președinte U.S.R. Arad-Gai (

A urmat despărțirea de noii prieteni din Beocin – Serbia și de prietenii sârbi din Ungaria sau din Sânicolaul Mare, cu schimb de adrese, cu lacrimi... "A fost frumos în Tabără! Venim și anul viitor!" spunea fiecare dintre participanți.

La revenirea acasă, iată urmarea: s-a înființat ansamblul Colo (Koro). Apoi, muncă, un spectacol, al doilea și ...prezentarea cu două coregrafii la spectacolul închinat lui Sf. Sava, din 28.01.2011 . .



Au participat: Kovaci Harieta, Șimon Paula, Diaconu Raluca, Mihailov Gordana, Emilia Gonda, Celici Snejana, Borislava, Darco Voștinar, Răzvan Roman, Deian Remeșan, Andrei Pava, Chiș Claudiu, Șchiopu Cristian, Milenco Adelin Negrea Iacșici, Ognian Cârștici coregraf.

III. DESPRE PASIUNI

III.1. SPORTUL

În viața sportivă a Aradului, sârbii din Gai au participat cu un număr mic de locuitori. Cei prezentați vor fi menționați în "Monografia Gaiului", la capitolul corespunzător.

Pe port-drapelul corului bisericesc, apare numele clubului "Juventus Arad-Gai", ca donator. Printre componenții acestuia, se număra și Toșa Selicean, care, după război, devine jucător al echipei "Găiana", echipă considerată urmașă a "Juventus"-ului și printr-o formă administrativ juridică – preluare sau fuziune

Din anuarul în limba maghiară " Sport evkonyv 1946-1947", a cărei copertă și câteva date scanate sunt prezentate mai jos, se poate



Az aradi kerületi bajnokság

küzdelmében az utolsó hetekben már a színvonal is emelkedett és a csapatok kielégítő játékkészségről tettek tanubizonyoságot. Néhány mérkőzés tavaszra maradt, az eddig lejátszott mércekek után az őszi forduló táblázata így alakult:

1. Unirea	8	6	2	—	20:	3	14
2. Frontiera	8	7	—	1	25:	5	14
3. Vulturul	9	6	1	2	19:	10	13
4. Gaiana	9	5	2	2	20:	15	12
5. Transilvania	8	5	1	2	20:	8	11
6. Rovineî AC	8	3	1	4	14:	22	7
7. Voința	8	1	3	4	6:	18	5
8. Tricolor	8	2	1	5	9:	17	5
9. Electrica	8	2	—	6	7:	18	4
10. Fulgerul	8	1	1	6	11:	21	3
11. Banatul	8	1	—	7	8:	22	2

134

4. Gaiana	9	5	2	2	20:	15	12
-----------	---	---	---	---	-----	----	----

constata că Gaiul avea echipa sa "Găiana", ca reprezentantă a cartierului în campionatul zonal, având în componența sa și jucători din alte cartiere ale Aradului, în mod deosebit, din Bujac. Să ne amintim de ei: Ilie Săcara și Petar Marincov – portari, Jarco Putici, Milu (Țențu) Șandici, Toșa Selicean, Ioan Jilovan, frații Tulucan, George Truța, Ioan Găicean, Jiți Jurjuc, Bela Jasinto, Ghiță Cricean, frații Tămăjdan, și alții.

Terenul de joc era în apropierea bisericii catolice, a cinematografului "Solidaritatea", mărginit de străzile "Bogdan Voievod" și "Meșterul Manole". Terenul nu mai există de peste 40 de ani, pe suprafața lui s-a construit o fabrică, iar multe spații au fost acordate firmelor de construcții.



În fotografie este Gheorghe Tulucan, unul dintre componenții echipei.

Trebuie specificat că, în fiecare echipă importantă a Aradului, a fost prezent și unul sau mai mulți reprezentanți ai sârbilor din Gai. Gaiul a dat, la UTA, trei jucători sârbi, la echipa de juniori



Borislav Baici foto 215– a început fotbalul la "Gloria", având ca antrenor pe Albu Ghiță, iar ca și colegi pe frații Călinescu.

Cu echipa de juniori de la UTA a câștigat titlul de campion național. În acea echipă, printre alții, a fost coleg cu Emerich Ienei . Apoi, a plecat la Cugir, la echipa "Metalur 108" (Metalurgistul) Cugir, un an, abandonând fotbalul pe motive de studii. A terminat Facultatea de subingineri, în specialitatea T.C.M. După Cugir, a lucrat la actuala S.C."Feroneria" Arad. A murit în anul 2008.

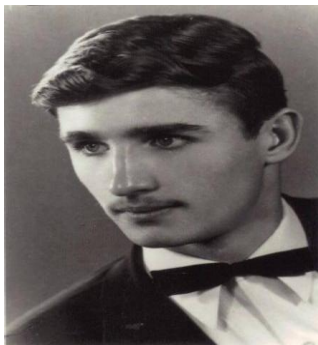

- **Vasile Bata Nenadov** a activat în perioada 1963 – 1967, un stângaci deosebit, coechipier cu Sima și Atodiresei, dar fără rezultate deosebite ale echipei, în acea perioadă. A mai jucat la "Gloria" și "Indagrara". este cea de pe tabloul din clasa a XII-a, atunci când nici nu se gândea că nu va mai juca fotbal. A absolvit Facultatea de Mecanică Agricolă. Lucrează în specialitate la Carani.

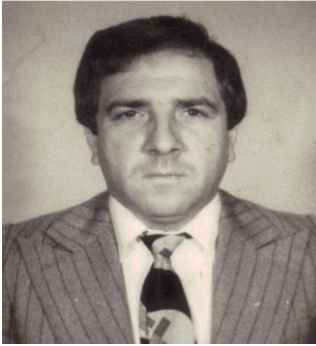

- **Dumitru Mita Kolarov** Serios, talentat, modest, muncitor, cu mers specific fotbalistului. A jucat la "Gloria" și "Indagrara". A murit la vârsta de 30 de ani!

- **Giura Ivanov**, talent înăscut, rapid... dar...



- **Vasica Strati** și-a început viața sportivă la juniorii de la "U.T.A'i, de unde a trecut, apoi, la "Gloria", "Indagrara" Arad, și a încheiat-o la "F.Z. Tricolor" Arad).



- **Toșa Simulov** . Toșa a fost fotbalistul cel mai cunoscut al Gaiului. A început, ca și mulți alți găieni, la Indagrara (Țibere). Dar, prin talent, a promovat rapid la juniorii de la "Vagonu". Dar a avut și cîteva prezențe în lotul primei echipe. Acest fapt a atras atenția mai multor echipe de fotbal, care doreau serviciul lui, mai ales că se apropia serviciul militar. A câștigat echipa din Dej, "Unirea".

La încheierea stagiului militar, a revenit

la "Vagonu", a fost cooptat în lotul echipei, care avea să ajungă și în Divizia A.

Colegi cu el au fost, printre alții frații Macavei, Mulhrot și Boroș. A murit în anul 2006 .

Majoritatea jucătorilor de fotbal, care au fost prezenți în campionatul orașenesc (municipal) sau județean, în ultimele cinci decenii al

secolului trecut, a avut o valoare ridicată, meciurile erau interesante, cu dăruire totală, oricând mulți dintre aceștia putând să fie chemați la o echipă divizionară. Rezultatele s-au resimțit, la toate nivelele, în Arad, dar și în toată țara.

"INDAGRARA", echipa a doua a lui Neumam, reprezentând "Fabrica de spirit și drojdie", avea și stadion în Gai. La ea au activat cei mai mulți jucători din Gai, dar și cei mai mulți care erau sârbi.

Aceeași soartă, ca și terenul de lângă cinematograful, prin 2008, a avut și cel de-al doilea teren de fotbal, a "Asociației sportive Indagrara", situate între linia ferată și blocul de locuințe al fabricii baronului Neuman. Avem încă un "Moll".

Angelco Novac și Ilia Putici au fost jucătorii din primii ani ai clubului, apoi a venit și majoritatea celor prezentați mai sus, Dumitru Colarov, Vasica Nenadov și Vasica Strati; dar nu trebuie uitat nici Giura Ivanov.



AZ INDAGRARA ÉS A RIPENSIA A C) LIGA ŐSZI BAJNOKAI LIGA

A C) Liga V. csoportjában a bajnokságot két al-osztályban bonyolították le és az A) osztályban az Indagrara, a B) osztályban pedig a Ripensia az ősz bajnok, 4-4 ponttelőnyvel.

A két bajnoki táblázat őszii állása a következő:

A) Indagrara	11	10	—	1	30:12	20
2. Unirea	10	7	2	1	30:13	16
3. Első Bányai	11	4	6	1	19:11	14
4. Romfex	11	4	5	2	24:15	13
5. Metalosport	11	4	4	3	21:15	12
6. Freidorf	10	4	4	2	18:10	12
7. Bocșa Montana	11	5	1	5	31:24	11
8. Bohn	11	2	4	5	11:23	8
9. Teba	11	1	4	6	11:30	6
10. Progresul Vult.	11	1	3	7	12:33	5
11. CFR (Karánszécs)	11	1	1	9	7:22	3
B) Ripensia	9	8	1	—	30: 8	17
2. ILSA	9	6	1	2	24:14	13
3. Astra	9	6	1	2	24:13	13
4. ATE	9	4	2	3	19:15	10
5. Virtutea	9	4	—	5	12:15	8
6. Soliml	9	3	2	4	12:15	8
7. A. S. Vinga	9	2	3	4	11:13	7
8. Olimpia	9	2	3	4	14:19	7
9. Patria	9	1	2	3	10:21	4
10. Tricolor	9	1	1	7	8:31	3

Clasamentul de mai sus este de la sfârșitul turului campionatului Diviziei C, ediția 1946-1947. Sunt subliniate două echipe. Pe locul întâi, se afla Indagrara, iar pe șase, echipa Freidorf, din actualul județ Timiș, unde am jucat, și eu, fotbal, perioada 1962 – 1975, cu o pauză normală, de armată, șase luni, iar în urma repartiziei profesionale, un an și jumătate, am activat în județul Vâlcea.

La Freidorf, cartier al Timișoarei, am jucat la "F.Z. Timișoara" pe patru posturi. Primul an extremă dreaptă, apoi inter-mijlocăș dreapta, opt ani, în ediția 1965-1966 fundaș central

(consider cel mai frumos post), iar în ultimi doi ani, lucram la Arad, cu pregătire individuală, vârf de atac.

În general date mai detaliate din viața sportivă, în acea perioadă, erau prezentate de ziarele în limbile germană "Banater Zeitung" sau maghiară "Szabod So". Iată ce spune ziarul german din 25 iunie 1970



*Echipa de fotbal F.C. Banatul Timiș -
campionul municipală 1969-1970.*

Die Jungen aus Freidorf hängten alle Gegner ab und nahmen den wohlverdienten Meistertitel: (v. l. n. r.) Peter Krispin (technischer Berater), Arcadi Vajda, Hans Arenz, Aurel Gemsy, Viorel Suci, Svetosar Milici, Rolan Dippert, Liubomir Sandici, Constantin Nuță, Eugen Cherrier (Sekretär), Ana tolia Cocioarva (Trainer): (hoekend): Andrei Justin, Viorel Marcu, Josef Eric Wanzung, Hans Stefan, Peter Enderle, Matz Jakob, Viorel Bașu, Mircea Marcu
Zum Aufgebot gehören noch Dumitru Șoilită und Mircea Gogoșă

Siegerfest in Freidorf

Zuckerfabrik nahm brillierend den Meistertitel

...și cel maghiar din 07.04.1971:

tu, Constructorul – Cukorgyár 0:3 (0:1).

Constructorul – Fabrica de Zahăr 0 – 8

Az élvonalas szó szerint hengerek. Sandici egymaga 4 gólt lőtt, Bașu V. kettőt lőtt Șoilită és Bașu Z. egyet-egyét.

Lázi Károly

” Liderul a zburdat pe teren. Șandici singur a marcat 4 goluri ”.

Sandici wechselte zur B-Liga-Mannschaft Chimia Rm. Vâlcea über, während

În ediția din 04.august 1972, ziarul german scria “ Sandici se transfer[la Chimia Râmnicul Vâlcea”, dar acest

lucru nu s-a realizat.

Dar ca rezultate, cele mai bune au fost la Vâlcea.

!971 - revenire din armată, opt etape și promovare în Divizia C, cu echipa "Unirea" Bujoreni. Lipsă de fonduri - locul a fost cedat Asociației "Oltul" Rm. Vâlcea. Nu a fost cooptat nici un jucător al Unirii.

1972 - câștigarea Campionat județean, cu drept de participare la baraj, Divizia C. Dar ...profesional, m-am transferat la Combinatul de Îngrășăminte chimice Arad, iar sportiv, la echipa " F.Z Timișoara".



În fotografia cu echipa "Unirea", sunt al patrulea din partea dreaptă, lângă portar. Dar cel mai interesat a fost faptul că, în ziarul local, la fiecare gol marcat, am primit alt nume, eram doar din afara zonei lor, dar m-am simțit bine și apreciat de toți de aici.

Putem sublinia și aportul în conducerea unor asociații sportive.

Angelco Jivanelov, în conducerea clubului "UTA".

Născut în 1932, în Ara-Gai. A fost elev a Școlii elementare sârbe din Gai. Apoi, a continuat școlarizarea în limba română. De meserie tâmplar. Deja, ca și muncitor cu un stagiul la Întreprinderea textilă din Arad (U.T.A.), era cunoscut pentru calitățile sale de organizator. A fost cooptat ca membru al Asociației sportive "U.T.A." Arad, în anul 1960, ocupând poziții de conducător, prima dată ca secretar, iar apoi, vicepreședinte, Asociația având 11 secții sportive, cu rezultate deosebite, cu campioni naționali, europeni și olimpici, dar și cu o foarte cunoscută echipă de fotbal. Aceste două fotografii sunt realizate la înmormântarea legendei fotbalului arădean, Iosif Peciovski, la care, în gardă, lângă sicriu, partea dreaptă, la mijloc, este și Angelco, alături de jucătorii ai "U.T.A.", "C.C.A." și ai lotului național, prezenți la înmormântare.



Această fotografie este realizată la conferința de presă după meciul cu vestita formație olandeză, "Fayenord", pe care "UTA" a eliminat-o din "Cupa Campionilor Europeni", după rezultatele celor două întâlniri, 0 – 0 și 1 - 1, gol marcat de Florian Dumitrescu. Alături de numeroșii ziarști, se poate vedea și antrenorul arădean, Nicolae (Coco) Dumitrescu, primul din partea dreaptă, iar în negru, mai în spate, Angelco Jivanelov.



Liubomir Șandici –președinte al A.S" Chimia "Arad, 1975 – 1980.



Realizări: Înființare a șapte secții sportive.

- Atletism - Motorca Gh., Campion național și Balcanic la cros.
 - Ionescu Vasile - clasări în primii trei la probe de fond și cros;
- Box - Aștefanei - campion național;
- Fotbal - Divizia C, antrenor Sfârlogea Constantin;.
- Handbal - fete Divizia B, antrenor Mercea Teodor;
 - băieți, Campionat județean- antrenor Frombah Ernest;
- Popice - trei calicări în baraj pentru Divizia A – clasare pe loc 3;
- Tenis de masă - Predoi Ștefan și Stanoiev Nicolae, câștigători diferite competiții zonale.
- Volei - băieți - Campionat judeșean, responsabili: Sârcă Vasile și Udișteanu Mihai

Însă, cel mai important rezultat a fost realizarea Bazei sportive, pe terenul de fotbal al comunei Vladimirescu, cu care A.S. "Chimia" a

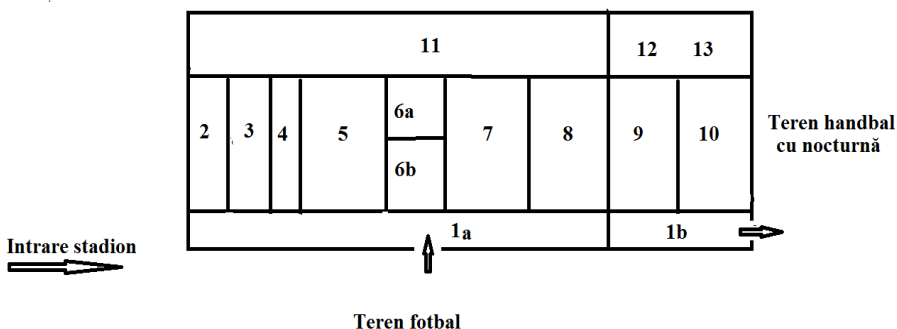

încheiat o convenție de concesiune pe 25 de ani, cu o folosire în comun cu sportivii comunei, cu obligația de a crea o infrastructură corespunzătoare. S-a pornit de la un teren de fotbal, cu o baracă fără ușă, ca vestiar. După doi ani, Baza sportivă avea o clădire, a se vedea în schiță de mai sus, cu 8 încăperi (1 – 8), un teren de handball, cu nocturnă (ne aflăm în anul 1977) și o tribună din metal, pentru 300 de locuri și cu încă 5 încăperi (9 – 11). Pentru barajul de promovare în Divizia C, pe clădirea menționată, s-a montat o tribună de 80 de locuri.

De asemenea a funcționat și o popicărie.



Fotografia alăturată, a fost realizată la turneul de baraj pentru promovare în Divizia B la handball fete în localitatea Bistrița, în primăvara anului 1979. – pe rândul întâi de banci : Liubomir Sandici

-pe rândul doi Erdely Bela – președintele secției de handball

-pe rândul trei Nicola Mihaolovici – din parte conducerii Combinatului Chimic, o persoană impulsivă, un adevărat Sârb

Aceste trei fotografii



Clădirea administrativă cu vestiare



tribuna



Spațiul fostei popicării

s-au realizat în 2012. Ele reprezintă aspectul actual al Bazei sportive cu următoarele specificații:

- Clădirea este aceeași, dar ordonată la nivelul actual, cu tribună oficială acoperită;
- Tribuna normală este pe suport de beton, nou, cu 300 scaune de plastic;
- Popicăria a fost transformată în sală de forță;
- Pe terenul de handbal se află un teren de mini-fotbal, cu gazon sintetic și nocturnă – nouă;

Personal, pentru aceste realizări, mulțumesc celor care m-au ajutat la realizarea lor, a Bazei sportive și a rezultatelor obținute : dir. General **Constantin Cornea**, dir.tehnic **Laurențiu Catană**, **Bela Erdely**, **Florian Jula** , **Milivoi Mihailovici**, **George Milin**, **Alexandru Ionescu**, **Iohan Schlehter**, **Simion Drig**, **Gligor Cioară**, **Liviu Chioranu** și nu în ultimul rând, redactorului foii de întreprindere," **Chimistul** ", unde a popularizat rezultatele noastre.

Tot respectul celor ce mențin această Bază sportivă.

Zoran Arsenov sună adunarea...

Ani la rând, am urmărit un copil, apoi un tânăr, vecin cu bunicii(Str. Dunări 119), dar și ca un pasionat al sportului. La un meci de baschet al echipei "West Petrom Arad", am observat cum un tânăr, care conducea cu deosebită pasiune, dar și autoritate, galeria arădeană. Apoi încă un meci și...Da era Zoran. Și așa, ani la rând...

Ce spune presa. ARAD :

23. martie 2006 - Zoran Arsenov, liderul galeriei "West Force", a făcut deja un apel către cei care, etapă de etapă, îi încurajează pe Toroman, Morris & compania de a fi aproape de ei la dificilul meci cu timișorenii. Asta și în condițiile în care transportul este gratuit.



05 martie 2010– Întors din străinătate, Zoran Arsenov, fostul lider de necontestat al galeriei "ICIM", este decis să

revină la prima dragoste. În acest sens, prin intermediul " Jurnalului Arădean", acesta face un apel către toți cei care simt ceva față de cea mai titrată grupare arădeană dintre sporturile de echipă, pentru a veni în în număr cât mai mare,...pentru a purta "ICIM" spre mult dorita victorie.

06 martie 2010 - Public ca noi n-are nimeni!

Bucuria cuceririi unui nou titlu național, după o pauză de trei ani, a fost maximă și pentru echipă, și pentru fani. Publicul arădean a fost, încă o dată, alături de echipă și și-a purtat favoritele către victorie. Cu Zoran Arsenov, șeful galeriei „West Force“, dând tonul, spectatorii au cântat, pe tot parcursul partidei, și-au încurajat favoritele, de la început până la sfârșit, întreaga „Polivalentă“ formând, practic, o uriașă galerie. Și, dacă antrenorul "Biandrei" (Târgoviște) spunea că Aradul a jucat în „șapte“, făcând referire la cei doi arbitrii, noi îi spunem că este din alt film! Într-adevăr, Aradul nu a jucat în cinci jucătoare, a jucat în șase! Asta pentru că publicul spectator a fost, cu adevărat, al șaselea jucător al BC "ICIM" Arad. „Cu așa un public, nu ai cum să pierzi un joc!“, spunea, la finalul jocului, președintele F.R.B., Carmen Brănișteanu-Tocală. Sărut mâna, doamnă! “

07.10 2011 : Bine ai revenit, Zoran: ICIM – Universitatea Cluj 82-32
."ICIM" a fost susținută frenetic și la sala „UAV”, de remarcat fiind revenirea în rândul galeriei a inimosului Zoran Arsenov.
Zoran a absolvit Facultatea de Educație fizică și Sport.

III.2. GOLUMBII, CAII, ...

DESPRE PORUMBEI

Dacă veneai cu trenul din Timișoara la Arad, peisajul gării din Vinga era acoperit de croncănitul, puțin cam straniu, al ciorilor, care sălășuiau în plopii din preajmă. Când coborai în Valea Gaiului, cu tramvaiul numărul 4, de la Bidi spre bisericile din Gai, te întâmpina, de primăvara până toamna, un melodios cânt al pasărilor prin glas sau bătăile în zbor al aripilor.

Cel mai frumos era cel al berzelor. Veneu primăvara, plecau toamna, erau prezente an de an pe același horn sau stâlp. Munceau să-și refacă cuibul, în general dat jos de pe horn, sau să și-l întărească pe cel vechi.



Au trecut anii, iar numărul berzelor, așteptat, cu bucurie atât la propriu, cât și la figurat de localnici, s-a redus simțitor. De câțiva ani, pe cei doi stâlpi ai străzii Ion Creangă, mai

vin berzele.

Doar aici. Dacă această pasăre simbol este tot mai rar prezentă la noi, în schimb, dragostea și plăcerea de a crește păsări a rămas o tradiție de ani și...ani.

Când apăsași clanța porții de la intrare, în curtea unui gospodar din Gai, imediat auzai lătratul câinelui, care se smucea în lanț, nu de rău ce era, ci asta era de datoria lui, dar porumbeii nu știau și își luau zborul de pe acoperiș, curte sau golubar, tot pe un stâlp, speriați. Dar și unele găini cotcodăceau, rațele măcăiau, iar găștele gâgâiau, un adevărat vacarm în curte, asemenea poeziei. Așa era anunțat gazda de venirea unui străin, dar și prezentată bogăția curții gospodarului din Gai. Iar când melodia onomatopeică se termina și musafirul se saluta cu gazda, aproape sigur, acesta observa clădirea grajdului, cu nelipsiții doi cai " moluiți" deasupra ușii de la intrare. Gospodăria mai avea și

multe alte animale sau păsări care completau... recensământul animalelor.



Nu era casă fără golumbarul pe stâlp. Erau crescuți și prin poduri sau spații speciale pentru ei. Erau crescuți pentru frumsețe, dar cel mai mult pentru puii lor," înainte de a începe să zboare, se făcea de pe ei cea mai bună supă cu găluște și mazăre tânără". Din păcate, azi nu mai avem nici un golumbar pe stâlp în Gai. Pa șoseaua Arad – Sânicolaul Mare, doar în Periam, am găsit unul
Dar, în schimb, există voliere, mai vechi, dar și mai noi, cu porumbei „ obșnuiți „ dar și de rasă, frumoși ...și campioni.



"Am iubit porumbeii de mic copil. Tata se ocupa de creșterea lor, nu numai a celor pentru...supă, ci și a celor de rasă. Rasa crescută era "Zburătorii de Ploiesti", numiți la noi " Ciungi ", își începe povestea de amintiri Milorad Milin- Mima. " Doar Mladen Catici, colegul lui de școală (Zdravko-tata lui Mima) mai avea porumbei de rasă. Erau membrii "Asociației de porumbei voiajori" din Arad, astăzi "Voiajor Arad, al cărui membru sunt, și eu, acum, care are ca președinte pe arhitectul Radu Drăgan.

Mladen Catici – cu porumbeii.



**În volierele lui Mima Milin cele doua specii de porumbei
"Zburători"
"Ornament".**



De atunci, i-am îndrăgit, am urmat un drum , consider eu în permanentă evoluție, am selectat și ales rasa care am crezut-o, cea mai promițătoare. Cresc rasa "Zburătorii de Budapesta", "Tripleri englezi", dar și porumbei de ornament.

Tata, care cântă la acordeon, cânta des și vocal un cântec despre acești porumbei cu pantaloni.

Titul este " În zori s-a trezit fetița" – " Уранила девојчица ". Iată versurile în sârbă (cu mici corecturi)

Zdravco Milin la acordeon

*Уранила девојчица голубе да'рани,
Да на'рани прије дана голубе гаћане.
Сви јоу тапшу појоу шапћу, па јоу веле хвала,
Што их она тако рано на доручак звала.
Све их редом пребојала ал'једнога нема.
Синоћ сан ја чула пушку на лиснатој гори,
Ваљда ми је погинуо мој гаћан нај бољи. "*

După munca de câțiva ani, au urmat satisfacții personale și aprecierea specialiștilor. Din 2000 - 2005 rezultate la nivel județean, apoi, în 2005, prima prezentare la o Expoziție națională de porumbei, Brașov. 2007 – 2008, participare consecutivă la Expoziții naționale, la Oradea, cu 2 porumbei, iar în 2009 – 2010, la Piatra Neamț, cu 1 porumbel. Iată o fotografie din anul 2009



Mima Milin cu trofeul câștigatși un clasament cu participanții la un concurs, la Arad. -Pe locurile : 1.....6. MILIN MILORAD MIMA 7. OSTOIN SAVA, ambii din Gai;

(primul din dreapta-Mima Milin)

Această fotografie fost realizată în vara anului 2011, pe acoperișul casei cu numărul 37 – 39, de pe Str. Anton Pann, acolo unde se simt cel mai bine cei 5 porumbei, așteaptă sosirea altora (aproape 100).



Segiu în așteptarea porumbeilor – primi déjà au sosit

Are 12 ani și se numește Sergiu Voștinar, mama Liliana Seceanski. Sergiu și tata Florin sunt crescători de porumbei. Plăcerea tatălui, dar și a băiatului, a adus în volierul construit de ei doi, aproape 100 de porumbei, de multe rase ("Voiajori", "Poștași americani", "Poștași albi ornamentali", "Ciungi", dar și alții). În timp, cantitatea, care domină încă dorința copilului, va fi înlocuită de calitate, iar numărul de rase se reduce.

Președinte, mulți ani, la Asociația columbofililor " Voiajorul" din Arad, arhitectul Radu Drăgan spune: " *Sigur, având condiții foarte bune pentru creșterea porumbeilor, în Gai, au fost mulți crescători de porumbei, atât voiajori, cât și ornamentali. Din cadrul comunității sârbe, îi pot amintii pe Mladen Catic, Mima Milin și Sava Ostoin, crescători pasionați, dar și pricepuți, dar și pe oricare găian Prin munca lor, au obținut și multe clasări în ierarhia locală, apoi și în cea națională*".

DESPRE CAI

De cai, am mai vorbit... Am amintit de cei de muncă, dar am accentuat pe cei " paradoși ", adică, cei de parădă. Încet, lucrul cu caii vii a trecut pe seama cailor putere. Au rămas numai caii de prezentare și caii sportivi.

"În anul 1996 m-am angajat ca tehnician veterinar la Depozitul de armăsari Arad, continua Mima Milin. Mi-au plăcut, dintotdeauna, caii. Nu am avut cai acasă, dar am apreciat pe ficare care a crescut cai, înainte de '89, dar și cei ambițioși, după '89. Creța Milorad, apoi Jivanelov Milivoi, Vasica Beliaț, Miloș Docmanov ...și, cei mai tineri, Dragoslav Catici și Mija Jivoinov.

La depozitul de armăsari, lucrurile erau când bune, când mai grele. Dar, odată cu trecerea la "Romsilva", condițiile s-au îmbunătățit și, pe lângă activitatea de reproducere cu animale de rasă, am dezvoltat și secția sportivă.

Profesional bine, sportiv bine.

Latura sportivă, unde sunt și instructor, dar și concurent activ, pot sublinia numărul mare de tineri care se inițiază și promit rezultate în viitor. Ca și concurent activ, particip la întrecerile de atelaje. În primii ani, la cele de locale sau zonale, iar din 2010, și la cele naționale. În anul 2011, la cele trei concursuri Cefa, Beclean și Târgu Mureș, echipa clubului "Romsilva" al cărui componenet sunt, a ocupat locul trei, obținând Medalia de bronz", încheie Mima Milin.

Milorad Milin a mai obținut o "medalie", în acest an, 2011, a absolvit Universitatea de Științe Agricole și Medicină Veterinară a Banatului din Timișoara – Facultatea de Zootehnie și Biotehnologie.

"În anul 1941, povestea mama, mergea la plimbare cu sania, împreună cu Zagorca Seceanschi, condusă de lovan Catici. Dacă traseul era pe strada principală a Aradului, la întoarcere, trebuia să te ferești de pe trotuar, venea cu o viteză mare, iar apoi, cu măiestrie, ne răsturna unde zăpada era cea mai mare, adunată dimineața cu plugul, fără vreo lovitură suferită, dar cu o spaimă mare".

Pornind de la "așchia nu sare departe de trunchi", revin la familia Catici, din tată în fiu, munca a fost pe primul loc. Tot ce înseamnă muncă. Milivoi Catici, străbunicul, ca să nu piardă timpul de lucru cu somnul, se așeza într-un coș la odihnă, iar când ațipea, coșul se răsturna, iar el își continua lucrul. Cei trei copii ai săi, lovan, Ceda și Ivanca, munceau de dimineața până seara pe câmp, grădină, la animale. Băieții aveau pasiunea lor: CAILI. Când intra în curte lovan, caii nechezau, îl salutau. Apoi Mladen, fiul lui lovan, având în vedere timpurile, se ocupa de creșterea animalelor, îndeosebi porci, iar ca pasiune erau porumbeii.

În acest mediu, dar și cu povești despre cei pe care nu a avut ocazia să-i cunoscă a crescut și "așchia", Dragoslav Catici. De la 8 (opt), nu numai dragostea copilului față de cai, ci plusul, dat de pasiune și povești, au făcut ca el să fie unul dintre cei mai cunoscuți pasionați de cai. De la bătrâna iapă, oarbă, la primul mânz, cumpărat de el singur, la piață, la vârsta de 8 ani, apoi pur sângele englez, care a fost crescut în pereche cu cel al altui sârb Milenco Mânzat, cai care scotea pe găieni în stradă pentru a-i admira. Fotografia celor doi, cu caii..

Apoi au urmat muranii, un vis era trapul lor, dar, în mod deosebit, galopul lor prin curte, care scotea în evidență puterea lor. Dar munca lui, de toate zilele, este creșterea animalelor și aceasta prin însăși producția de furaje pentru ele. Apoi tăurașii, fi ei autohtoni sau străini.



Dragoslav Catici



Milenco Mânzat
Dragoslav Catici cu trăsură
La Târg cu tăurașii
trasă de caii murani



Astăzi Dragoslav
reprezintă vrednicul cetățean al
Gaiului, expresia luptei pentru
bine, prin pasiune dar și hărnicie.

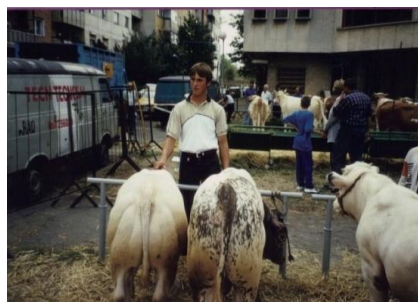

CAPITOLUL IV: ANSANBLUL CORAL "SLOGA"

Primele date despre SLOGA, provin din scrisoarea înregistrată cu nr. 4/14/27 aprilie 1933, semnată de reprezentanții Ansamblului, Mladen Jivanelov și Neța Rus, în care se cere aprobarea pentru a putea beneficia de SALA la pregătiri și spectacole.

"Imediat după Anul Nou, în Arad-Gai, s-a înființat Ansamblul Sârbesc Coral „SLOGA” . Această grupare a fost acceptată cu entuziasm, ca dovadă și faptul că numărul de membri a crescut de la înființare, până azi (14/27 aprilie 1933) , la peste 50 de membri. Membrii sunt, în general, oameni cu familie, unii în vârstă și de peste 50 de ani. Scopul grupării este ca, prin cântec, să-l proslăvească pe Dumnezeu, iar tot prin cântec să trezească și să consolideze simțul național. Până acum, gruparea a participat la 15 slujbe, închinare lui Dumnezeu „... rugăm ca Preafericita Conzistorie să primeasca pentru poziția ei , de la membrii grupării cea mai mare recunoștință .

Cu acest mod de lucru, gruparea dorește să înființeze o bibliotecă cu sală de lectură. Existența sa financiară se realizează din fonduri proprii. Rugăm onorata Conzistorie să ne ajute în aprobarea cererii noastre privind Sala populară - în sat. Prin cheltuiala tuturor sârbilor s-a zidit această sală. Credem că această sală trebuie să fie, în primul rând, centrul și apărătoarea tuturor instituțiilor cultural – educative. Am pregătit un program de Paști, aprobat de Comitetul Bisericesc, iar apoi, am cerut ca sala să ne fie dată și cu alte ocazii pentru a prezenta spectacole gratuite. Este păcat să stăm la mila unui proprietar de birt, și nu ar fi corect ca acest grup cultural să treacă pe lângă sala sa culturală și să se furișeze într-un birt..... Vă rugăm să luați atitudine față de Comitetul Bisericesc ca această sală să poată sluji unui țel din care să avem toți, fără deosebire, foloase.

Arad Gai 14/27 aprilie 1933, Mladen Jivanelov , Neța Rus”

Prin scrisoarea sa, Conzistoriul din Timisoara din 25.04 /08.05 1933 către Comitetul Bisericesc, dă un termen de 8 zile pentru soluționarea dorinței Ansamblului Coral din Gai. Acest răspuns este „ ...Comitetul Bisericesc este de acord să pună la dispoziție oricând SALA , atunci când interesele Comitetului Bisericesc o permit”, fără a intra în amănuntele acestei mici neînțelegeri.

Acest grup a fost nucleul corului bisericesc din Arad-Gai, primul dirijor fiind însuși încă contestatul preot Iovan Dragoievici, căruia îi ținea loc, atunci când era cazul, Mladen Jivanelov. 1933- Fotografie a grupului SLOGA , care, la înființare, a numărat 26 de membri. Preotul Iovan Dragoievici, în mijloc, iar Mladen Jivanelov, al doilea din dreapta preotului.



Prin scrisoarea cu nr.K 352/ 1934 , ca răspuns la cererea grupării corale "Sloga" AradGai: „ se aprobă ridicarea unei plăci comemorative celor ce au murit în Primul Război Mondial, care să fie zidită în peretele din nordul bisericii , în partea dreaptă a ușii de intrare în biserică.



Eparhia Timișoara -la 29.05.1934-
semnează Episcop Gheorghie-
Georgije”

- | | |
|------------------|-----------------|
| Nicola Armațchi | Milan Popovici |
| Mladen Armațchi | Frania Popovici |
| Mișa Armațchi | Ivan Rus |
| Jivco Berar | George Rus |
| Mladen Berar | Velco Savin |
| Paia Budișin | Iosif Savin |
| Ivan Vlaicov | Jiva Seceanski |
| Laza Vlaicov | Iefta Seceanski |
| Milivoi Dodmnov | Sava Simuluv |
| Mita Jivoinov | Dușan Stefanov |
| Velco Jivanielov | Mladen Tirsin |
| Petar Lechin | Bogoliub Tirsin |
| Miloș Neducin | Petar Târnovan |
| Andria Nețin | Vlada Ginca |
| George Ostoin | George Șandici |
| Mita Ostoin | Velco Șandici |
| Mita Bojin | Mita Șandici |
| Mita Petrovici | Petar Șandici |
| | Isa Șandici |

Această fotografie este din anul 1936, la hramul bisericesc, 19 august, 1936.



când nașă a fost Ivanca Catici. Fotografia este făcută în curtea Sălii Sârbești. Pe fotografie este scris cu auriu „Ansamblul coral sârbesc din Arad Gai”, steagul s-a sfințit la 6-19 VIII 1936.

Mai jos sunt prezentate: - un montaj cu fotografiile celor două fețe ale



steagului, făcut în anul 1936,

Numele celor 26 de membri fondatori, dar și al acelor care au mai aderat la grupare, până la data sfințirii steagului, au fost gravate pe plăcuțe de aramă, cu alfabetul cirilic pentru sârbi, iar cu alfabetul limbii române, celelalte persoane, și bătute pe port drapel, sub zona de fixare a simbolului, o liră, pe acesta.



Partea de sus a port drapelului
(fragment)

Plăcuța cu numele lui Neța Rus

lață lista completă

Nr. rând	Număr coloană cu numele și pronumele membrului Ansamblului coral SLOGA din Arad Gai				
	1	2	3	4	5
I	Dragutin Ostoici Capelen	dl. Ionaș Vasalie notar	Comitetul Bisericesc din Arad Gai	Protopop Uroș Kovincici	Ivanca Catici- nașă
II	Comd. Pompieri Arad	dir. Trifu	Nagy Ianoș - director	dl. Ștefan	Iovan Catici
III	Milița Ciosici	Preș. (Sloga) Petar Mihailovici	Preș(Com Șc) Dușan Armațki	Clubul Juvetus din Arad Gai	Milivoi Catici
IV	Toșa Ciosici	Neța Rus	Ifj.Farcaș Bela	Ivan G	Ivan Boșniak
V	Mladen Jivanelov conducător	Clubul Slavia	Bernath S.	Rujița Timotici	Peter Timotici
VI	Milivoi Baici	Milorad Giuchici	Bariak Imre	Nicola Popovici
VII	lipsește	Petar Popovici	Kenta Rosiț	Milan Rachici	Milan Popovici
VIII	Nicola Velicico	Velicico Atanas	Cristina Jivanelov	Ranislav Mihailovici	Milivoj Jivanelov

IX	Dușan Popov	Giura Burnaz	Milivoi Burnaz	Radomir Mihailovici	Miloș Marincov
X	Joța Vlaicov	Giurița Ostoin	Toșa Stefanov	Andria Stefanov	Nicola Simulov
XI	Tanasia Nicolov	Ivan Arsenov	Gioca Jivanelov	Damian Mihai,	Branco Simulov
XII	Andria Arsenov	Szobo Imre	Com.Bis.Gr.Or. Române din Arad Gai	Ardelean Aurel	Vasa Beliaț
XIII	Toth Bela	Arsa Ostoin	Ielița Ostoin	Giura Baici	Milutin Armatki
XIV	Vasa Alixin	Laza Milici	Toth Belone	Giurița Ședici	Kelemen Erno
XV	Milorad Jivanelov	Preot N. Ionescu	Branco Arsenov	Ivan Neducin	-----
XVI	Petar Șandici	Milica Rus	Coviljca Jivanelov	Giorge Beliaț	Mita Șandici
XVII	Iuhasz Sandor	Miloș Seceanski	Ml.Ivan Stefanov	Andria Putici	Sții,A.R. de Transport Internațional Arad
XVIII	Milan Morar	Milița Morar	Ierei Iovan Dragoievici	Vasa Ivanov	d-șoara Ancița Jivanelov
XIX	Stefania Ostoin	Laza Ivanov	Mișa Milin	Milan Nenadov	Draga Jivanelov
XX	George Ciosici	Sava Șandici	Mișa Petrovici	Dimitrie Stoian	Milivoi Ivanov
XXI	Szigety Iozef	Dragomir Jivanelov	Formenak Sry	Andria Ciosici	Borivoi Savin
XXII	Nica Craciun	Ivan Neducin	dl. Popian Lazăr	Milutin Savin	Dragoliub Savin
XXIII	Sava Moț	Dușan Nețin	Farkas Leopold	Risz Alex	Farkas Bela
XXIV	George Gergevici	Mauston Andrei	Dușan Georgevici	Gruparea Corală Srbească Tm.

Acest steag , de multe ori, însoțea corul la diverse manifestații religioase, organizate pentru prezentarea corurilor bisericilor din România. Prima participare a fost în anul 1937 și s-a desfășurat la Arad (Смотра хорова).

Noul steag al Corului bisericesc, prezentat prin doua fotografii, adică cele doua fețe, a fos dăruit de Radovan Iacșici, naș de hram în anul 1996, cu înscrieri pe fiecare față



**Corul Ort. Sârb SLOGA
Arad Gai fondat în 1933**

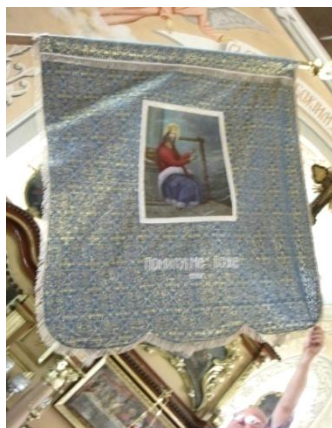

**Dumnezeu să ne
binecuvânteze**

Dirijori ai corului, după Mladen Jivaielov, au mai fost: Milivoi Burnaz, Vladimir Arsenov, care, o perioadă de timp, a colaborat cu Toșa Selicean, iar în prezent, dirijor este Iovan Șandici. Aceste manifestații sunt, și acum, prezente.

În anii de început și până prin anii 1970 -75, numărul coriștilor era mare, întotdeauna existau înlocuitori pentru cei care absentau (numai motivat). Treptat, numărul lor a scăzut.

“Gruparea corală... a avut ca membri...tot satul. Ea a funcționat până la război, apoi a suferit. Dar ne-am ținut și după război și... astăzi.” spunea Milivoi Burnaz.

” În partea dreaptă, lângă pevnită, stăteau copiii, apoi venea tineretul și cei care nu aveau scaun. Eram în grupa de tineret, deja aveam 13-14 ani, prin 1937 – 38, povestește Velco Șandici, și, la fiecare venire la biserică priveam spre balconul unde era corul, doar...doar cineva lipsește și...la un semn, eram sus...la cor”

lata cum era componența pe voci a corului la mijlocul anilor '80 ai secolului trecut: Tenor I: Vladimir și Milan Arsenov, Milivoi și Milorad Jivanielov, Milivoi Ivanov, Ivan Kojici, Dragan Pujin. Milan Ponta; Tenor II: Dușan și Miloș Docmanov, Dragomir Nenadov, Toșa Selician, Mița Lupșici; Baritoni : Novița Ivanov, Andrija i Zdravco Milin, Mișa Ciosici, Iovan Șandici; Bași: Andria Arsenov, Dușan Milin, Velco Șandici, Dragomir Șandici, Vasile Iovanov, Petar Stanoev...

Această fotografie a fost făcută la 19,08.1997 de



Hramul bisericesc: Angelco Jivanilov, Mita Lupșici, Zdravco Milin, Bogdan Seceanschi, Dușan Docmanov, Milivoi Jinanelov, Petar Lolici, Petar Stanoev, Ilia Putici, Toșa Selician, Dragomir Nenadov, Ivan Popov, Radomir Tirsin, Toșa Simulov, Novița Ivanov, Milan Pujin, Pera Pain.



La participarea din anul 2003, la Timișoara, "Revista anuală a corurilor", însoțiți de noul paroh, Neboișa Popov, au fost prezenți: Bogdan Seceanschi, Pera Lolici, Pera Pain, Milan Pujin, Vasica Strati, Dragan Voștinar, Novița Ivanov și dirijorul Iovan Bata Șandici.

Mai erau și alți coriști, care, din motive obiective, muncă sau boală, nu sunt în fotografia sau unii nu se văd, însă tristețea mare era că numărul lor era în scădere vertiginoasă.

„Astăzi (19.08. 2004)”, scrie Iovan Șandici, dirijorul corului, în broșura "Dani Preobrajania", " corul numără optsprezece membri, dar înainte cu zece ani, am fost 26 - 27 coriști. Cântecul corului este o legătură de neînlocuit cu slujba în biserică. Puțini sunt cei care vin la biserică și nu sunt membrii corului.

Membrii corului nostru sunt (majoritatea) născuți în Gai. Aceștia sunt: Iovan Bata Șandici-dirijor, Milivoi Jivanelov, Bogdan Seceanschi, Novița Ivanov, Milan Pujin (Turnu). Toșa Selicean, Zdravco Milin, Angelco Jivanelov, Petar Stanojev, Radomir Tirsin, Pera Pain, Petar Lolici (Foeni) Vasica Strati, Dragomir Șandici, Dragan Voștinar (Satu Mare), Liubomir Jivanelov, Marcel Oprea și Dragan Milin.

Corul nostru participă duminică de duminică la liturghie, dar și la toate sărbătorile importante.

Am fost invitați de mai multe ori, cu diferite ocazii, de protopopul Stevan Raici, să cântăm la biserica lui Tekelia, atunci când această biserică nu avea cor.

De asemenea, am fost invitați la hramul bisericilor din Turnu și Pecica.

Suntem mândri de faptul că, în câteva rânduri, corul nostru a pășit și în lume, atunci când împrejurările au devenit prielnice. Am fost musafiri în Batania, Seghedin, la Sremski Karlovți, la Novi Sad.



*Participanții la deplasarea de la Novi Sad și Sremski Karlovți
rândul de sus: Liubomir Șandici, Ilia Putici, Milivoi Jivanelov, Pera Pain, Radomir Tirsin, Mita Lolici;*

rândul de jos : Zdravco Milin, Iovan Bata Șandici- dirijor, Petar Stanojev, Toșa Selicean).

Am participat la Revista anuală a corurilor bisericești din România, organizată la Timișoara. De Sf. Sava am cântat acolo unde această festivitate se desfășura.

Aceasta ar fi, pe scurt, despre corul nostru „SLOGA” și mă mândresc cu numele pe care-l poartă, așa cum sunt și mândru de mine că sunt un urmaș al celor care au fost primii membri ai corului, la fel ca și cei pe care îi vedeți în fotografie de mai sus.

*Scrisă cu ocazia Hramului Bisericesc de ziua 19.08.2004
IOVAN BATA ȘANDICI „*



În anul 2005, la inițiativa domnului Liubomir Jivanelov de a se înregistra un CD cu muzică bisericească, parohul bisericii, Neboișă Popov, dirijorul corului, Bata Iovan Șandici, dar și toți coriștii au îmbrățișat această propunere. S-au pus pe treabă. Au întocmit un scenariu muzical, au repetat și...s-au prezentat la înregistrări, la prietenul lor, domnul Roman .

Pe data de 27.01.2011, de sărbătoare lui "Sf. Sava", la liturgia de la biserica din Gai, au participat



:Bogdan Seceanschi, Dragan Milin, Angelco Jivanelov, Hranislav Marici, conduși de dirijorul Iovan Bata Șandici. La această dată, mai

fac parte din cor și Pera Pain, Liubomir Jivanelov, Miroslav Oprea, Dragan Voštinar.

La Academia dedicată Sf. Sava, au participat împreună corurile celor două biserici sârbe din Arad și Arad-Gai, având ca dirijor pe Bata Iovan Șandici, la o literar – muzicală, împreună cu grupa de tineret a studioului de teatru „Thalia” din Timișoara.



Dirijor- Bata Iovan Șandici Rândul din față: Slavomir Puteric, Liubomi Jivanelov, Jurici, Jikici, Mladen Erdelen, Milivoi Gornic; Rândul din spate: Miodrag Oprea, Bojidar Panici, Arsenov,Angelco Jivanelov,Petar Mihailovici și Pera Lolici.

CAPITOLUL V: PERSONALITAȚI

V.1. COMUNITATEA SÂRBĂ DIN ARAD-GAI.

Cele prezentate în această monografie, referitor la comunitatea sârbă din Gai, personal mă determină, atunci când este vorba de a prezenta personalități, să pun pe primul loc, chiar dacă nu este vorba de un clasament, însăși **COMUNITATEA**.

Celor aproximativ 2000 de sârbi, care au trăit în ultimul secol al mileniului trecut, au participat activ continuând construcția și dezvoltarea comunității lor moștenite de la cei care au venit aici în timpul **Marii Migrații**. Alături de românii și ungurii veniți, și ei, în etape, li se cuvine această Diplomă de Merit cu titlul de "**PERSONALITATE**".

De-a lungul timpului, s-au evidențiat și persoane individuale, cărora li se acordă, și astăzi, respectul cuvenit, printr-o slujbă de pomenire în zilele de sărbătoare, aceștia fiind:

- de Sf. Gheorghe : Ioța și Sida Vlaicov
- de Sf. Paraschiva: Iovan și Cruna Acimov
- de Sf. Nicolae : Nica și Savetca Bošnjac: Iovan și Cristina Rujici
- de Sf. Ioan : Mladen Docmanov; Uroș și Cata Nețin; Ioța și Cristina Ilici; Slavco și Rozalia Nețin; Mișa și Danița Nețin, Lazar Seceanschi și Sava Savin ,

considerați ca primii donatori și binefăcători pentru construcția bisericii .

Dar în nota sa despre binefăcătorii bisericii, preotul Svetozar Naidan adaugă faptul că, alături de cei nominalizați de Comitetul Bisericesc, în anul 1972 pentru o placă comemorativă, nu trebuie uitați următorii:

A.Preoții: Teodor Petrovici, din Arad; Mihailo Putnic, primul administrator în Arad-Gai, după împărțirea ierarhică; Stevan Giurcovi, iar eu continui, iar dumneastră verificați la perioada petrcută ca preoți din capitolul respectiv,

fiecare cu un aport deosebit: Cornelia Adamovici, Iovan Dragoievici, Voin Pasculovici, Svetozar Naidan, Branislav Stancovici, Jiva Milovan, Neboișa Popov.

B. Persoane fizice: Dimitrie Nețin , Constantin și Persida Georgevici; Vasa și Iuliana Dereșcia ; Rachila Popovici; Iovan Nikolov; Ioța Catici; Mișa și Liuba Coici ; Iovan Ostoin.

DAR SĂ NU UITĂM NICI DE NOI, TOȚI CEI CE AM MAI CONTINUAT.....până la 2000 și.>

V.2. PERSONALITĂȚI DE ONOARE ALE GAIULUI

V.2.1. ARSENIE III CEARNOIEVIC (1633 - 1706), conducătorul Marii Migrații

Data morții sale spune că mitropolitul murise, deja, la data presupusei formări a punctelor grănicerești facultative din zona Mureșului. Dar importanța și măreția muncii sale, pe tot parcursul vieții l-a situat, după, cum subliniază Pera Lastici, în cuvântarea sa de "Ziua Migrațiilor" ("Дан Сеоба") la Sentandreia pe data de 18 noiembrie 2006. ("Ziua Migrațiilor" se serbează pe data de 19 noiembrie în fiecare an) , în rândul personalităților de prim rang a poporului sârb. Stabilirea acestei date, după părerea multor istorici, este ca urmare a aprobării



stăpânirii din data de 19 noiembrie 1690, ca sârbii să se stabilească pe locurile părăsite din zona Sentandreia, în timpul războiului turco-austriac. După părerea multor istorici, Arsenie III-a Cearnoievici, a fost a treia ca importanță, personalitate, în primul rând, bisericească și istorică, după Sf. Sava, care a obținut encefalia Bisericii Sârbești, în 1219, și Macarie Socolovici, primul Patriarh Sârb după, refacerea Patriarhiei de la Peci, în 1557.

Abordarea realizărilor de o viață a Patriarhului Arsenie III-a Cearnoievici suscită, și astăzi, contradicții, despre care unul din cei mai mari istorici sârbi ai secolului XX, Dušan I. Popovici, ca o apreciere a "Marii Migrații" scrie : *"Este cam mic numărul evenimentelor din trecutul istoriei poporului sârb a cărui pas se poate compara cu" Marea Migrație" din 1690. "Marea Migrație" a produs o mare dezordine în întregul nostru organism național, și nu este de mirare că însăși Patriarhul, cu toți sfinții și contemporanii săi, iar după aceștia și-au pus întrebarea și cei din popor și oamenii învățați, iar unii se întrebă, și azi, și probabil și poate și după noi:.. dacă aceasta migrație a fost pentru binele poporului nostru, sau pentru nenorocirea lui?"*

Hotărârea privind acest pas, Migrația și alierea cu Imperiul Habsburgic a fost luată în comun: *"Decizia hotărâtoare a fost luat la 18 iunie 1690, lângă Belgrad , Београдску Капор, când în loc de atașamentul față de turci, a fost ales cel față de austrieci. Aceasta a fost o hotărâre comună a soborului bisericesc și a poporului"i.*

"De aceea te respectă, laudă și proslăvește întregul Sinod Biserices de Răsărit, ca și al 13 apoatol..." scria, în scrisoara sa, către Patriahul Arsenie, Patriarhul

Ierusalimului, Dositei Notar !

Poezia de mai jos "Молитва заспалом богу", "Rugăciune către Dumnezeu Adormit" scrisă de Mitropolit, spune tot despre problemele care au fost și care au reapărut la începutul secolului al XVIII:

Zi și noapte alergând,
Cu poporul meu sărăcit,
Din loc în loc, ca barca,
Pe valurile marelui ocean
accelerăm
Așteptând când răsare soarele
Și închinându-ne zilei și trecând
Noapți întunecate și necazurile iernii
Care se așterne pe noi
Că nu este acela care să ne
sfătuiască
Și de tristețe să ne elibereze
Necazurile noastre se dublează
Și spun cu lacrimi
"Până când, Doamne,
o să ne uiți cu desăvârșire
până când o să-i înarmezi
pe holdele tale
Trezește-te, Doamne,
De ce dormi, de ce fața Ta
Doamne , o întorci de la noi
Și reznvie din nou, Doamne!
Ajută-ne în cinstea numelui Tău
Așa întotdeauna necazul
necazului aduugăm
și ajutor de nicăieri
nu putem primi.

Дан и ноћ бежећи
са својим осиротелим народом
од места до места, као лађа
на пучини великога океана
брзамо,
чекајући када ће заћи сунце
и преклонити се дан и проћи
тамна ноћ и зимска беда
што над нама лежи.
Јер нема онога што нас
саветује
и од туге што нас ослобађа.
Мука наша удвостручи се
и рекох са сузама:
"Докле ћеш нас, Господе
заборављати до краја,
докле ће се наоружавати
на имање Твоје?
Устани, Господе,
зашто спиш, зашто лице Своје
Боже наш, окрећеш од нас?
И опет васкрсни, Господе,
помози нам имена Твојега ради!"
Тако свагда ридање
ридању придодајемо
и ниоткуд помоћи
не можемо добити...

V.2.2.SINESIE JIVANOVICI - (1711-1768)



S-a născut în Sentandrei, lângă Buda, într-o familie de sârbi. A decedat la 14 mart. 1768, în Arad. Construcția mănăstirii pe acest așezământ (acum purtând numele Arad-Gai) presupun, dar sunt convins că nu greșesc, dar și apropierea de Arad, ca puternic centru sârbesc, au stat la menținerea (după mutarea granițelor, desființării posturilor grănicerești în zonă, dar și a plecării spre Rusia), a unei mari părți a populației sârbe din aceste locuri. Mutarea naturală (a se vedea în Capitolul I pag.7) a micii așezări, numită” *Târșciara* ”

(*Stufăriș*) într-o așezare nouă, direcționată de mănăstire și aplicarea noii legislații de gospodărire și urbanism, apărută în Imperiul Austro-Ungar, au dus la apariția acestei noi așezări (Gai), pe care nimeni nu a definit-o, însă, ca o categorie administrativă. Doar la declararea Aradului ca Oraș Regal Liber, a devenit cartier al acestuia.

”Sinesie Jivanovici este cel mai destoinic episcop al Aradului din secolul al XVIII –lea. Lui i se atribuie, cu motivație, victoria în menținerea ortodoxiei în aceste teritorii, cât și stabilirea multor măsuri administrative și cultural-educaționale”(*”Sârbii din Arad”*, Liubivoie Țerovici- Novi Sad-Arad-2007).

“ Sinesije Živanović (Sinesie Jivanovici) a venit în scaunul episcopal în 1751, în timpul când s-a încercat desființarea Episcopiei Aradului, din cauza așa numitei lipse de mijloace pentru întreținerea ei, precum și a faptului că nu era nominalizată în Diploma lui Leopold I, privitoare la înființarea eparhiilor ortodoxe în Imperiul Habsburgic din 1695. Cât timp s-a aflat în scaunul episcopal al Aradului, Sinesije Jivanovici (1751 – 1768), eparhia avea în componența sa ținuturile Aradului, Bihorului, și Hălmagiului. Episcopul și-a petrecut cea mai mare parte din timp pentru apărarea ortodoxiei în eparhia sa. Datorită strădaniilor sale, s-a putut menține ortodoxia în părțile Aradului, în districtul Hălmagiu și, mai ales, în Bihor (aici a făcut și o lungă vizită canonică, în 1759, cercetând 271 de sate), întocmind și o statistică a clerului și a credincioșilor (altă statistică a făcut pentru Arad)”.

Referitor la vizita sa canonică, protopopul Stevan Raici, în lucrarea sa, dedicată lui Sinesie Jivanovici, publicată în "Temişvarski zbornik Matije Srbske- 2001", scrie: "Peste tot a fost primit cu mare dragoste , dar și cu multe daruri în bani și alte cadouri. Comisia care a analizat reclamațiile episcopului catolic Forgaci, între anii 1754-1756, dar și vizita canonică a episcopului Sinesie, în 1759, au însemnat victoria ortodoxismului în Bihor.."

Episcopul Sinesije a ctitorit, în anul 1762, la Arad-Gai, construită în perioada 1760 – 1762, mănăstirea care a servit drept reședința sa de vară, cu Xramul "Sf. Simeon Stâlpnicu" cu clădiri și moșie de 300 jugăre. În această mănăstire, se află icoane lucrate de pictorii Stefan Tenecki și Nicola Aleksic Un veac mai târziu, în urma despărțirii ierarhice, mănăstirea avea să aparțină Mitropoliei Sibiului.

Fiind un om cu o instruire multilaterală și o cultură vastă, Sinesije Jivanovici a "făcut o prezentare" a satelor Eparhiei Aradului în lucrarea sa în versuri "Opisanije sela aradske eparhije" ("Descrierea satelor din Eparhia Aradului").

Арадскују епархију	Eparhia Aradului
Од вармеђа села трију	De la cetate satele continuă
Можно одовуда знати-	Poate de aici le știți
Како ће се сад казати	Cum așa vă voi spune
Од Арада Тотња тавна	De la Arad la Turnu uitat
И та Печка накићен	Și această Pecică împodobită
Семлак место доста равно	Semlac loc destul de plat
Шејтин село порушено	Șeitin sat dărâmat
...aroi, a trecând prin celelalte sate: Cenad, Batania, Curtici, Macea, Otlaca, Kitihaz, Giula, Vărșand, Pil, Socodor...prin Podgorie...valea Mureșului... și continuă:	
”Епаехију сву свершивши	Am terminat toată Eparhia
И натраг се вративши	Și am revenit
Арад нам јоште остаје	A rămas doar Aradul,
Епархији свој главаје	Capul Eparhiei mele
Хеј Араде место равно	Hei, Aradule, loc de câmpie
Градом својим јеси славно	Cu cetatea ta ești vestit
Често биваш верло горко	Des ești foarte amar
А негда си као слатко	Dar câteodată ești dulce.”

Este cunoscut și prin redactarea primului Srbljak (Pravilele de rugăciuni ale sfinților luminatori sârbi), tipărit în anul 1761, la Râmnic, în Otlenia. Cartea conține rugăciunile și viețile sfinților sârbi. Sunt prezente în carte gravur, i înfățișându-i pe sfinții sârbi.

Spre finele vieții sale, Sinesije Jivanovici s-a adresat printr-un mesaj, mitropolitului din Karlovci, Pavle Nenadovici, cerându-i "să vegheze cu ochii deschiși asupra Eparhiei Aradului, mai ales în ținuturile Oradiei Mari și a Hălmagiului", să se îngrijească de creștinii ortodocși, credincioși ai acestei eparhii, să nu se îndoiască de credința lor strămoșească (Sîrbii din România- Liubivoie Țerovici – Timișoara 2005).

V.3. PERSONALITĂȚI ALE GAIULUI

V.3.1. NEVENCA POPIAN - DASCĂL ȘI MAMĂ

Scrie, profesor **Lucia Popian Moldovan**,

Mama s-a născut în 1903, în familia Tomin. A absolvit școala primară și liceul la Timișoara, fiind cotate ca o elevă foarte bună. Dovadă sunt certificatele de absolvire cu calificativul "foarte bine".

A fost considerată un copil curajos, harnic și ambițios, trăsături ce i-au fost definitorii toată viața. După terminarea școlii, a fost numită învățătoare stagiară în diferite școli din județ, la Petrovosele, Stancevo și Timișoara-Fabric, unde a funcționat mai mulți ani.



Din 1931, a fost numită la Școala confesională Arad-Gai. A rămas ca dascăl al acestei școli până în 1950, când s-a mutat la Arad. În perioada petrecută în Gai, l-a cunoscut pe tata și, în urma căsătoriei, s-au născut cei 2 copii ai săi, Mircea și Lucia, mândria și bucuria ei.

După decesul tatălui meu, în 1951, a trebuit să-și asume ambele roluri de mamă și tată. A funcționat mai mult timp concomitent la școala din Arad și Gai. A dus o muncă neobosită, în toată această perioadă, dovedind o mare energie interioară și iubire fără margini. Și-a iubit cu tot sufletul propriii ei copii, cât și pe cei de la școală. A fost cinstită, altruistă, nobilă și foarte severă, dorind să formeze, din elevii

ei, oameni integri. Nu accepta minciuna, lenea și dezordinea, nu accepta indiferența și lipsa de răspundere. Le sancționa imediat. Oferea, dar și pretindea, în același timp.

Când eram mică, îmi amintesc ca mă lua de mână și mă ducea la biserică. Copiii o așteptau. Micii coriști ai bisericii din Gai cântau ca niște îngeri. Aveau o dirijoare bună, o dascăliță care nu permitea greșeli.

Antifonul, Apostolul citit de copiii școlii îmi răsună și astăzi în urechi. Doar eu, mică fiind, stăteam în spatele ei în strană și nu aveam voie să scot un cuvânt, chiar dacă știam pe de rost tot ce se cânta în biserică.

Îmi amintesc, de asemenea, de frumoasele serbări de la sfârșitul anului. Cât fast, câte repetiții, câte bucurii, dar și câte lacrimi, căci cu greu puteai să satisfaci orgoliile micilor artiști. Cu elevii mai mari și cu tineretul s-au pus în scenă piese grele, ca "Nușici", s-a interpretat într-un an "Guslarova smart", o poezie extrem de lungă și dificilă. Din cauza unor copilași care vociferau, s-a împotmolit recitatorul, la un moment dat. Mama i-a șoptit cuvântul pe care îl uitase și totul a ieșit bine, fără ca ezitarea să fie remarcată de public. Școala din Gai i-a oferit caldura, dragostea și liniștea de care avea nevoie ca să-și poată duce la îndeplinire misiunea de dascăl. Sub privirea ei, ca prin farmec, copiii deveneau buni și ascultători. Lucra cu patru până la șase clase paralele.

Nu pot uita liniștea ce se instala în clasă, când explica ea. Aveai impresia că îi sorbeau de pe buze fiecare cuvânt, fiecare expresie. Nu pot uita nici emoția primei zile de școală, a primelor litere așternute pe hârtie, a mâinii care ne mângăia cu tandrețe pe creștetele plecate în încercarea de a scrie primele cuvinte. Cât de caldă era mama mea, cât de bine știa să ne transmită entuziasmul și bucuria de a cunoaște. Dar, în același timp, putea să fie și severă, mai ales când vreunul nu-și făcea datoria. Visul ei ca elevii să devină oameni adevărați s-a împlinit. Elevii ei au devenit oameni muncitori, harnici și cinștiți. Unii dintre ei chiar au urmat studii universitare și au dus mai departe flacăra cunoașterii.

Mama a murit în luna iunie 1969, în ultima zi de școală. Teribilă coincidență, după ce a funcționat 42 de ani, identificându-se cu menirea ei de dascăl. Nu a putut să părăsească această lume decât într-o zi care, simbolic, încheie anul școlar. Acest devotament pentru profesia de dascăl, care a depășit mult straturile superficiale ale profesionalismului pragmatic, avea rădăcini adânci într-o admirabilă putere de a iubi și în convingerea că educația și cultura sunt esențiale în formarea omului.

Găienii, care o îndrăgiseră sincer, au petrecut-o în număr mare pe ultimul ei drum, cu lacrimi în ochi, cu nostalgie și cu recunoștința pentru că le-a fost alături și le-a pus în mână prima carte.

Când mă întorc în Gai, oamenii mă opresc pe stradă și mă strigă pe numele meu din copilărie, Lucica, și, pentru un moment, am senzația că timpul nu a trecut, că, de undeva, de după vreun colț, oamenii dragi ai copilăriei mele apar aievea. Cu mulți dintre acești găieni, pe care deseori îi recunosc cu greu, după atîția ani, simt că am ceva în comun, ceva drag de rememorat, amintiri din Școala primară, amintiri despre mama mea. Și nu există mângâiere mai mare pentru mine decât să aud de la ei cuvinte de recunoștință pentru tot ceea ce, dincolo de litera cărții, mama le-a sădit în suflet, principii de viață, dragoste pentru oameni și mândria de a fi sârb.

V.3.2. PĂRINTELE PROTOPOT SVETOZAR NAIDAN (1914-1985)

(Text scris de : Bojidar PANICI)

Părintele protopop Svetozar Naidan s-a născut la 2 octombrie 1914, în satul Liubcova din actualul județ Caraș-Severin. Părinții săi, Iovan și Milița, au fost oameni harnici, cinstiți și binecredincioși, care și-au crescut cei șase copii, patru băieți (Dimitrie, Borislav, Bogdan, Svetozar) și două fete (Melania, Ielena), în spiritul moralei creștin-ortodoxe. Iovan a fost agricultor și mic meseriaș (pantofar). Fiind un tânăr evlavios, înzestrat cu har și cu o minte ascuțită, a învățat de la



preotul local Emilian Cirici alfabetul chirilic și cântările liturgice în limba slavonă, structurate pe opt glasuri. Este o materie vastă care, datorită specificității lingvistice și diversității liniilor melodice, nu poate fi însușită decât în urma unui studiu de câțiva ani. Astfel, în 1902, Iovan devine cantorul bisericii sârbești din localitate, funcție pe care avea să o îndeplinească timp de 35 de ani, până în anul 1937. De remarcat că, în acea vreme, cantorii bisericilor erau, de regulă, dascălii școlilor.

Părintele Svetozar Naidan a absolvit Școala elementară în satul natal, iar Gimnaziul la Bozovici și Oravița. Deprins de mic copil cu frecventarea bisericii, cu rânduielile ei, decide să studieze teologia, pentru a-și dedica întreaga viață slujirii la altarul Domnului și slujirii semenilor. În anul 1931, devine

elev al renumitului Seminar Teologic Ortodox „Sfântul Sava” din Sremski Karlovčii (Regatul Yugoslaviei), cu durata studiilor de 6 ani. Svetozar Naidan a fost un elev eminent, drept pentru care a beneficiat de bursă pe toata durata studiilor. De fiecare dată, la sfârșit de an școlar, pentru meritele la învățătură, numele său a fost evidențiat în Anuarul Seminarului Teologic, iar compunerile sale tematice au fost premiate.

După absolvirea Seminarului (1937), se căsătorește (1938) cu Iuliana Kolar, din Timișoara, și, în același an, la Novi Sad, este hirotonit preot de către Episcopul Irinej (Ćirić) de Bačka (Bacica). Timp de 13 ani (1938-1951) a fost parohul bisericii sârbești din satul Belobreșca, județul Caraș-Severin. Din 1945, a îndeplinit și funcția de administrator al Protoprezviteratului Socolovaț din Clisura Dunării. Autoritățile din acea vreme, vremea dictaturii comuniste, a colectivizării forțate, a deportărilor în Bărăgan, nu au văzut cu ochi buni dragostea și respectul de care se bucura în rândul localnicilor părintele Naidan. Intervenind abuziv și grosolan în treburile bisericești, au impus, în 1951, îndepărtarea lui din Belobreșca. La parohia sârbească din Gelu, județul Timiș, unde a fost mutat, părintele Naidan a slujit, în perioada 1951-1956, apoi, timp de aproape 30 de ani (1956-1985), până la sfârșitul vieții, a fost parohul bisericii sârbești din Arad-Gai.

Pe la sfârșitul anilor treizeci ai secolului trecut, curând după absolvirea Seminarului Teologic, tânărul preot Svetozar Naidan, profund atașat misiunii sale preoțești, a dorit cu ardoare să-și completeze studiile teologice, motiv pentru care s-a înscris la Facultatea de Teologie a Universității din Belgrad, cursuri fără frecvență. A dat toate examenele pentru primele patru semestre, dar, în aprilie 1941, chiar de Sfintele Sărbători de Paști, Belgradul a fost bombardat de aviația Germaniei naziste. Începuse războiul, astfel că nu a mai reușit să continue studiile. A trecut de atunci mai bine de un deceniu, dar părintele Naidan tot nu a renunțat la visul său din tinerețe. S-a înscris la Institutul Teologic Universitar din Sibiu, pe care l-a absolvit în anul 1957. Lucrarea sa de diplomă, „Două legi fundamentale ale Bisericii Ortodoxe Sârbe”, a fost notată cu nota maxima și cu distincția "Magna Cum Laude".

Este demn de remarcat că, în timpul studiilor la Sibiu, părintele Svetozar l-a cunoscut pe renumitul teolog român Dr. Milan Șesan, profesor universitar, cu care avea să lege relații trainice de amiciție. O bogată corespondență dintre ei, axată pe dezbaterea diverselor probleme teologice, este cea mai elocventă dovadă a acestei prietenii sincere și cordiale. Iată, de pildă, câteva pasaje dintr-o scrisoare a

profesorului Șesan, din 22.10.1954, catre, studentul său, părintele Naidan:

*"Dragă păr. Svetozar,
Cu aducerile mele aminte și salutări cordiale, mă adresez P.Cucerniciei Tale și cu o rugămintă și anume: am o lucrare despre sf. Parascheva și din materialul cercetat am aflat că această sfință a fost și prin Serbia, ... Deci Te rog să binevoiești a-mi comunica: ..."*

Urmează un șir de întrebări, după care prof. Șesan scrie în încheiere:

"Ți-am pus multe întrebări și fii bun să-mi răspunzi după putință. Răspunsul C. Tale îl socotesc ca tema de seminar pentru anul II. Deci nu Te supăra pe mine, dar socotesc că ești singurul în situația de a-mi putea da răspunsuri pozitive.

*Cu mult drag și în asteptarea revederii plăcute la noi, Te salut,
prof. M. Șesan Sibiu."*

Ca răspuns la traducerea dintr-o lucrare în limba sârbă, pe care i-o trimisese.

Corespondența a continuat și după ce studentul Svetozar Naidan absolvise facultatea din părintele Naidan, în scrisoarea din 27.02.1964, prof. Șesan scria:

*"Pre Cucernice părinte protopop,
Dragă păr. Naidan,*

*Deosebită bucurie am avut cu scrisoarea C. Tale, care mi-a dovedit că vechea simpatie și prietenie continuă tot mai departe și sub forma unor amintiri scrise, din timp în timp. Iar contribuția unui „alter student”, cu „semestre multe” de legături frățești exprimată cu rezumatul-traducere la „Spomenița” m-a bucurat și mai mult, căci mi-a deschis posibilitatea să cunosc câte ceva din bogata contribuție la Ortodoxie a scriitorilor frați sîrbi. Și pentru că „dar din dar se face”, voi folosi „lucrarea de seminar” chiar la seminar și o voi ceti cu studenții, ca exercițiu de istorie și cunoștințe despre vecinii buni. Voi face și o prezentare pentru revista noastră, căci articolul este de mare interes. Deci vii mulțumiri pentru acest dar științific... Te îmbrățișez frățește,
prof. M. Șesan"*

În decembrie 1971, părintele Naidan îi comunică prof. Șesan despre ipotezele îndrăznețe lansate de Imre Boba, arheolog american de origine maghiară, referitoare la presupusa activitate misionară a Sfinților Chiril și Metodiu (sec. al IX-lea) în provincia Srem (Sirmium), pe teritoriul Serbiei de azi, la care profesorul Șesan răspunde:

*"Dragă și cucernice păr. protopop Svetozar,
Cu deosebită bucurie am primit scrisoarea C. Tale din 10. dec.
și mulțumesc cordial pentru bunele urări de sărbători și Anul Nou.
Comunicarea ce mi-o faci cu privire la poziția lui Imre Boba, prezentată
în recenzia custodelui Radomir Prica (Prița), descriind atât de amănunțit
cuprinsul esențial al poziției numitului cercetător, în adevăr mă pune pe
gânduri, căci ea ridică un munte de probleme noi și răstoarnă altele.
Deci îți sînt foarte recunoscător că mi-ai ușurat cunoașterea acestei
publicații și a recenziei ei..."*

*Din prilejul praznicului luminat al Nașterii Domnului și de Anul Nou
venim cu colindul de bună urare și „La mulți ani!” Cu drag,*

M. Șesan "

lată și un fragment dintr-o scrisoare datată 23.02.1964,
adresată de părintele protopop Svetozar Naidan părintelui profesor
Milan Seșan, care ilustrează preocupările lor comune în domeniul
Teologiei, în acest caz concret, al istoriei ecleziastice:

"Înalt Precucernice Părinte,

Stimate Domnule Profesor,

*Într-un moment de binevoitoare inspirație, Înalt Precucernicia
Voastră m-a poreclit „ewiger Student”. Ca să justific acest măgulitor
„Spitzname”, ca orice student conștiincios care se achită onest de toate
obligațiile studentești, inclusiv lucrările de seminar, am pregătit și de
această dată o modestă lucrare pe care V-o trimit alăturat. Subiectul l-
am ales singur fără a mă consulta în prealabil cu Înalt Precucernicia
Voastră ca profesor de catedră, ceea ce cred că nu îmi veți lua în
numele de rău. E vorba de o problemă care frământă azi profesorii de
istorie iugoslavi încercând să dovedească faptul că Biserica din Bosna
(Bosnia) în evul mediu n-a fost bogomilă cum s-a crezut până acum....*

*Dorindu-Vă, Înalt Precucernice Părinte, sănătate deplină și
spor în prodigioasa activitate dascălească, pe care o o prestați cu atîta
rîvnă, rămîn al Înalt Preasfinției Voastre pururea recunoscător și aînc
stimător,*

Pr. Svetozar Naidan "

Părintele protopop Svetozar Naidan, profund atașat misiunii
sale preoțești, a fost, deopotrivă, și un intelectual în adevăratul sens al
cuvîntului, cu temeinice cunoștințe de istorie, literatură, muzică, arte
plastice. Era, totodată, și un veritabil poliglot. În afara limbilor sârbă și
română, a slavonei, ca limba liturgică comună a popoarelor slave de
religie ortodoxă, cunoștea limbile clasice: greaca și latină, precum și
cele moderne: rusa, franceza și germana.

Pentru unele instituții de cultură și ecleziastice din Arad, părintele Naidan a tradus din limba slavonă și din limba sârbă numeroase documente din arhivele arădene, în vederea elaborării de către specialiștii acestor instituții a unor lucrări privind istoria Eparhiei Aradului și monografiilor ale unor lăcașe de cult, biserici și mănăstiri.

De-a lungul anilor, mulți studenți la filologie au fost meditați la slavonă și latină de părintele Naidan, astfel că nu ar fi o exagerare afirmația că a desfășurat și o activitate didactică.

Mulți confrăți, preoți din Arad de diferite confesiuni, dar și mireni, l-au cunoscut și apreciat pentru firea sa generoasă, caldă, comunicativă, pentru erudiția sa. Pentru părintele Naidan, pilda Samariteanului milostiv nu a fost doar o parabolă biblică, pe care o predica de la amvon, ci însuși modul său de viață.

Părintele protopop Svetozar Naidan, trecut la cele veșnice, la 28 octombrie 1985, își doarme somnul de veci în cimitirul timișorean din cartierul "Mehala".

Revista literară de limba sârbă „Književni život“, care apare la Timișoara, a publicat postum una dintre frumoasele sale predici, cea rostită la sfârșitul anilor treizeci ai secolului trecut, de la amvonul bisericii "Înălțării Domnului" din comuna Belobreșca, la sărbătoarea Sfântului Sava Sârbesc. Părintele Svetozar Naidan a fost un iscusit mânăitor al condeiului, un stilist desăvârșit. Din păcate, manuscrisele sale cu multe alte predici, scrise și cizelate cu dragoste și cu migală timp de aproape cincizeci de ani, au dispărut într-un mod miraculos, după decesul său. Publicul cititor, mult mai larg decât foștii săi enoriași, a fost astfel lipsit de posibilitatea de a cunoaște, și sub acest aspect, luminoasa personalitate a părintelui protopop Svetozar Naidan.

Bibliografie:

- Vasa Lupulovici, Borislav Dj. Krstici, *Ljupkova dolina*, Timișoara 1995.

*** *Bogoslovija Sv. Save u Sremskim Karlovcima, Izveštaj za školsku godinu: 1931/32; 1933/34; 1935/36; 1936/37* (Anuarele Seminarului Teologic Sf. Sava din Sremski Karlovci).

- Borislav Dj. Krstici, *Kod belog breška i oko njega*, București 1987.
- Stevan Bugarski, *Srpsko pravoslavlje u Rumuniji*, Timișoara-Belgrad-Novi Sad, 1995.

V.3.3.MILIVOI BURNAZ (МИЛИВОЈ БУРНАЗ) – (1906 – 2007)

“ M-am născut în anul 1906, pe 25 decembrie. Mama îmi spunea: ”Când catolicii ieșeau din biserică, de Crăciun, atunci te-ai născut tu”, în Gai, în această casă. Pe strada care se numea ”Ciordo ufo”, numărul 36.” Începe povestea vieții sale ”cika ” Milivoi Burnaz, într-un film documentar al televiziunii Novi Sad, din anul 2006, și continuă: ”În anul 1921, am pășit pentru prima dată în strană, de Rusalii. A fost mare bucurie și mulțumire a învățătorului nostru, a părinților noștri, dar și a tuturor găienilor, care ne-au auzit, pe noi cinci tineri, care am învățat cântecul bisericesc. Patru ani am urmat cursurile școlii.

De atunci și până în anul 1928, am fost la strană. Am fost plecat doi ani la armată, iar când m-am întors imediat am fost chemat la Arad, deoarece acolo mai era necesar un cântăreț. Fiind aici învățătorul, Giura Milancovici, un foarte bun cântăreț, această perioadă a fost binavenită. În 1938, acesta s-a pensionat, iar eu am rămas singur cântăreț până în anul 1950; deci, 20 de ani. Apoi, am revenit în Gai, dar timpurile au fost de așa natură (lipsa de bani la toate parohiile), încât am cântat fără salariu o duminică la Gai, una la Arad, pâna la moartea preotului Dragutin Ostoin, după care am rămas până azi. (2006). 85 de ani și cinci luni sunt de atunci. Se spune că, dacă un cântăreț cântă după note, el poate să le depășească, dacă are inteligență să le înfrumusezeze.

Am citit foarte mult. Doarece era și slujba de utrenie, plecam din Gai la șase dimineața cu bicicleta, care se termina la ora opt, iar până la zece, în zborniță erau cărți, ziare, pe care cu bucurie le citeam. Pot să spun că în Gai m-am educat, m-am pregătit, iar în oraș m-am perfecționat. De altfel, am urmat cursurile școlii primare sârbești din Gai, apoi am trecut la Liceul maghiar. Am fost mai mulți sârbi, cel mai bun a fost tot unul din Gai, Giura Nețin.

Un moment important a fost înființarea grupului coral ”Sloga”, la propunerea preotului Dragoievici, care avea în repertoriu și cântece vechi.

Haide împreună Haj zagârljeni

Cu înțelegere frățească

Să începem o horă nouă

Destul au fost certuri, bârfă

Ce pe sârb l-a îndrăcit

Să curgă dorințele noastre

Unui scop, unui țel

Slogom bratsko

Povedimo kolo novo

Dosta beše svadje klet

Štode je srbu djavosko

Nek poteku želje naše

Jednom cilju jednoj meti

*Kosovo ne-a dat ceartă
Înțelegerea l-a răzbunat*

Inconjurat de cei trei nepoți continuă



*Kosovo nam svadje dala
Sloga ga je osveti.*

"-Cum vă simțiți la o sută de ani?

-Cum mă simt?...Foarte bine, când sunteți aici cu mine, iar când nu sunteți, mă gândesc la voi. Deda acum numără zilele și lunile. Până acum era anul, acum mergem în jos, spre sfârșit...și să nu vă supărați că pleacă deda, el pleacă acolo. Sus... Mă cheamă Tatăl și să fiți buni, să vă rugați la Dumnezeu". Fața îi trăda și tristețea și bucuria, iar lacrima din colțul ochiului se trudea să-și oprească rostogolirea pe fața brăzdată de riduri.

Și continuă... "...Foarte mult m-a ajutat

rugăciunea. Când m-o ridicat Securitatea și a cerut buletinul, acolo aveam și icoana Maicii Domnului. Ce, dumneata te rogi, știi câte reclamații ai?... Da, voi continua să mă rog..." "Despre limba sârbă pot spune că de când a dispărut școala din Sombor totul a căzut... Pe ei nu i-am putut învăța, dacă nu este școală. Am pierdut școala, am pierdut tot. Nu sunt de vină copiii sau părinții, ci timpurile.

Gruparea corală, înființată în 1933, a avut ca membri...tot satul. Ea a funcționat până la război, apoi a suferit. Dar ne-am ținut și după război și..astăzi."

" Duminică, 18 martie 2003, la ARAD-GAI a fost locul aniversar al înmânării celei mai înalte distincții pentru merit și devotament.

Cântărețul bisericesc Milivoi Burnaz, la vârsta de 97 de ani, a primit ORDINUL SFÂNTUL SAVA, pentru 80 de ani de slujire creștină prin cântec bisericesc . Episcopul Luchian a propus această distincție:

" Ceea ce îngerii și sfinții fac zi și noapte în ceruri, acest lucru și noi îl îndeplinim la sfânta biserică. Astăzi, am o ocazie minunată și asta deoarece m-am lăudat credincioșilor mei, preoților și cântăreților, în fața multora, dar și în fața Patriarhului Pavle. V-am spus: Preasfinția Dumneavoastră, sunt unii de vârsta Dumneavoastră, sau chiar mai în vârstă, care, iată, de câteva decenii, slujesc pe Dumnezeu. Așa am și eu în Eparhia mea un nene, pe care l-am cunoscut și îndrăgit, cunoscut de multă lume. Acesta este nene Milivoi Burnaz din Arad-Gai. De peste 80 de ani slăvește numele lui Dumnezeu.

chiar atâta de bine...Am făcut școala de cantor. De altfel, 20 de ani am fost cantor, apoi m-am ocupat cu agricultura, dar tot cantor am rămas. Cânt și acum..”

Cu prilejul împlinirii vârstei de 100 de ani, Milivoi Burnaz a fost primit de Regele Mihai I la Castelul de la Săvârșin.



Cu ocazia primirii la Majestatea Sa Regele Mihai

Dar Gaiul are și alte exemple de oameni cu multă responsabilitate pentru familie și comunitate, așa cum au avut- o și străbunii lor, fie ei mai vârstnici sau mai tineri. Aceștia sunt:

Din familii cu părinți sârbi:

Giura Nețin	-avocat (dec)
Giura Burnaz	- inginer miner
Milivoi Stanoiev	- inginer silvic (dec)
Victoria Cosâmbescu Șandici	- arhitect
Liubomir Șandici	- inginer electro
Vasa Nenadov	- inginer mec.agricolă
Deian Armațchi	- inginer calculatoare
Milenca Burnaz	- inginer
Nevenca Vlaicov	- economist
Dragoliub Savin	- inginer
Cristina Palcu Șandici	- profesor
Gorița Tirsin	- profesor
Nevenca Manole Stoianov	- profesor
Slavița Ponta	- jurist
Stoian Armațchi	- medic
Milovan Milin	- preot
Mima Milin	- inginer
Liubinca Clepe Seceanschi	- învățătoare
Rada Toșici	- jurist
Iadranca Docmanov	- economist
Vidița Putici Crașovan	- educatoare

Din familii mixte:

Lucia Mureșan Popian	- profesoară
Baici Borislav	- inginer(dec)
Sava Burnaz	- inginer
Ovidiu Petcovici	- geofizician
Ioan Petreanu	- inginer (Smilia Lupșici)
Giurgevca Raduca Șandici	- profesor
Zoran Șandici	- medic
Milivoi Dan Șandici	- inginer
Liliana Doina Șandici	
Radmila Maria Șandici	- inginer
Dana Iovănescu Clepe	- medic (Liubinca Seceanschi)
Sanda Jurjuț Arsenov	- medic
Snejana Crașovan	- ziarist (Vidița Putici)
Constantin Hristov	- economist

Miriana Ugron Stanoiev	- profesor
Silvia Tulucan-Duparc	- profesoară (Anghelina Putici)
Dinorian Blăgău	- technician dentar(Javorca Putici)
Adrian Blăgău	- fizician(Javorca Putici)
Remus Alimpescu	- inginer(Marica Arsenov)
Oana Petcovici	- profesor
Nevenca Toșici	- economist
Vera Toșici	- economist
Miodrag Oprea	- jurist(Jelca Șandici)
Milovan Simulov	- inginer
Milena Șandici	- inginer
Zoran Arsenov	- profesor
Alin Arsenov	- economist
Sebastian Bălțat	- economist(Radmila Iovanov)
Miodrag Vulpe	- actor (Olga Docmanov)
Bogdan Ivanov	- medic
Milivoi Gornic	- preot
Mima Milin	- inginer

În loc de ...sfârșit

Cine suntem noi găienii?

În această mică lume sârbescă, sunt puțini cei care știu de noi. Noi, cei mai în vârstă, suntem copii de țărani, copii crescuți lângă șuștarul în care mama sau bunica mulgeau vaca, iar noi beam laptele cald, laptele viu al cărei spumă făcea mustăți albe, bogate și frumoase, iar seara laptele acru, mai bine spus, laptele prins, care ne aducea un somn liniștit și plăcut. Visam cum mergem la câmp să culegem lubenițele, dar, lubenița mea, aceea care purta ștampila familiei sau am scris cu vârful cuțitului numele, iar atunci când am cules-o am fost foarte mândri că este așa de frumoasă, iar frumoasa ei coajă verde închis exprimă clar numele tău înscris pe ea, dar cu litere pe care numai noi, cei care știam scrisul nostru, cirilița noastră, am știut ce scrie acolo.

Zorile se pregăteau să ni se arate, iar găienii, dar și ceilalți țărani, și-au pus desaga în căruță, dar și cărceagul cu apă, puțin abrac pentru cai, dar, chiar atunci bunica scotea din cuptor pâine caldă, dar și pâinica mea mică...și dai bice cailor... la câmp la pădure, ...la " gai ", ...acolo era pământul unde lubenițele au crescut cel mai bine, aici în hotarul Gaiului...iar căruța , într-un trap ușor, puțin pe drumul pietruit, apoi pe drumul de pământ sălășuit de bătrâni salcâmi, înaintează către

pădurice, unde verdele frunzelor stă ca o podoabă ale albelor flori a tinerilor salcâmi ai acestei pădurici.

Căldura este tot mai mare, și, sub căruță, este cald, dar păduricea mă cheamă, haide....în "gai".

Și poate chiar această pădurice este parte din păduricea, sau dumbrava ("gai"-ul), unde primii sârbi au bătut țărșul noii lor așezări.

De la acei, nu prea vârsnici țărani, au crescut două sau chiar trei generații.

Fiecare dintre ei se fălește cu fiul sau nepotul său, ce este el acum, unde lucrează, ce facultate a terminat,...sau poate îi este cel mai drag, că el, urmașul său, alături de ce a realizat în viață, că mai vorbește sârbește, îl felicită de ziua Protectorului casei cu o felicitare scrisă în cirilică.

Bucuros, intră în casă. Astăzi este Hramul bisericii. Pune apa să se încălzească. Ia de pe perete vechea oglindă, cu răbdare caută să o așeze la unghiul potrivit, să se poată vedea cât mai bine. Pe față, are un surâs blând, așează scaunul,..apa este călduță, aprinde lumina, se așează, cu degetele freacă barba de mult timp nerasă...

Cumva, acolo, în adâncul inimii, îl chinuie numele scris pe lubeniță, acea pădurice (gai) tânără din copilărie ...și scrisoarea.

Nu am spart oglinda, chiar dacă parcă în fiecare zi mă privește un om cărunț și mă întreabă: "Hei, tinere salcâm, unde ești ? Unde vă este pădurea?" Întorc capul,...mijesc ochii și văd un trunchi de stejar, înalt și bătrân de... 300 de ani.

Au trecut peste el multe furtuni, ploii, ierni, căldurile verii,...încă are câte o creangă , ici colea câte o frunză, dar flori... niciuna.

Mi-a plăcut să mânânc florile dulci de salcâm, când eram copil. Credeam că sunt de liliac alb, dar...dar se decojește, iar când suflă un vânt mai puternic, scârțâie de mi se face pielea ca de găscă, și...Doamne să nu se rupă creanga .

Și mai departe văd iară salcâmi bătrâni, tot ca al meu..., dar este câte unul unde văd, câte o floare, și mă bucur...chiar dacă în jur bâzâie o albină de altă culoare, dar....dacă este dulce, să fie sănătoși și...așa mai departe...tot bătrâna pădure, și..."**Numai vântul adie ultimile frunze ale bătrânului salcâm**".

În ultimul timp, multe intemperii au trecut peste locurile noastre, iar cumva și salcâmi noștri sunt în pericol. Trebuie cu orice preț să menținem această pădure, iar atunci când vreun fruct al rarelor flori o să simtă mirosul florilor de salcâm , o să-și aducă aminte de frumoasa pădure din amintirile bunicului,

Care, odată, a împodobit aceste ținuturi, acum al bătrânului Gai, dar să-l surprindem cu imaginea unei tinere păduri, reale sau... numai scrise.

De aceea, trebuie să ne trudem, de parcă aceasta ar fi un jurământ, să o realizăm.

Sunt sigur că dacă înțelegerea îndrumă această muncă, o să existe și pădurea reală și cea scrisă...și totul a demarat...

DACĂ ACEASTĂ MONOGRAFIE PREZINTĂ VIAȚA COMUNITĂȚII SÂRBE DIN GAI, întâlnirile cu tema anunțată mai sus se vor încheia tot cu o lucrare, în trei volume, anual unul, cu un titlul amintit „CÂND VÂNTUL ADIE ULTIMILE FRUNZE ALE BĂTRÂNULUI ARBORE”, prezentând arborii genealogici ai familiilor cu mai mult de două sute cinci zeci de ani, prezente în Gai, și un scurt drum al vieții familiilor arborelui respectiv. Vă rugăm să ne ajutați!

Aceste patru cărți vor fi un document deosebit de important pentru viitor, o dovadă a prezenței noastre aici, pe aceste locuri, unde împreună cu românii și maghiarii am înființat o așezare:

GAI (GAJ), CEA MAI DRAGĂ PENTRU NOI.